

英飞特照明系统 解决方案



道路与区域照明



体育照明



植物照明



工业照明



零售酒店住宅照明



商业照明



建筑照明



标识&非照明



植物照明



工业照明



体育照明



商业照明



道路与区域照明



建筑照明



零售酒店住宅照明



标识&非照明

Contents / 目录

	关于英飞特	P01 - P02
	道路与区域照明	P03 - P42
	体育照明	P43 - P85
	植物照明	P43 - P85
	工业照明	P86 - P135
	零售酒店住宅照明	P136 - P225
	商业照明	P136 - P225
	建筑照明	P226 - P279
	标识&非照明	P226 - P279

关于英飞特

创造更加光明和美好的未来

英飞特电子是全球领先的照明系统解决方案提供商,在 LED 驱动电源、传感器、控制系统及 LED 模组等方面拥有数十年的技术积累。公司依托一体化解决方案能力,持续优化系统设计与性能表现,保障各类照明应用的长期稳定运行,并满足全球主要市场的安全要求与性能标准。

2023 年收购 ams OSRAM 数字照明系统欧亚区业务后,英飞特电子进一步加强了产品组合优势、研发能力以及全球布局,致力于成为客户心中 LED 照明解决方案的首选。

4
全球自有生产基地

4
研发中心

15
产品仓储中心

100+
销售国家及地区

2000+
员工

4000+
标准照明产品

为什么选择我们?



产品多元, 品质卓越

在我们这里,您可以一站式获得行业领先的全方位室内外高品质、节能产品与系统,以及所有照明应用领域的专业技术知识。



客户导向, 服务至上

我们愿与您携手合作,共同开发打造最适配的照明组件与解决方案,无论是标准产品,还是定制方案。



远见卓识, 全球视野

我们在全球范围内提供一站式专业咨询、产品以及服务。贴近客户是我们的核心优势——通过现场对接和直接沟通,您将受益于我们的全球业务覆盖能力。

ALL FIELDS OF APPLICATION



商业照明



零售酒店住宅照明



建筑照明



标识&非照明

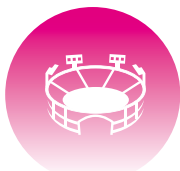

体育照明



植物照明



道路与区域照明



工业照明

英飞特照明系统 解决方案



创新驱动, 科技引领

通过不断研发与创新,我们运用先进技术持续改进并丰富具备高可靠性的解决方案,确保您在激烈的市场竞争中,始终领先一步。



信赖伙伴, 照明首选

我们不与客户竞争,而是与您携手创造价值,助您迈向更大成功。

英飞特始终致力于提供卓越的照明解决方案,矢志成为全球最具价值的合作伙伴,与行业同仁共创更加光明和美好的未来。



英飞特照明系统解决方案

—道路与区域照明



道路与区域照明

01 控制、传感器、编程工具&配件

1.1 蓝牙 NLC	Hubsense Bluetooth NLC D4i Outdoor	11
	Ready2Go Bluetooth NLC D4i Outdoor	12
1.2 软件	Tuner4TRONIC	13
	DALI Wizard	13
	HubSense R2G	13
1.3 编程工具	PRG-MUL2	13
	PRG-NFC-H	13
	PRG-NFC-D2	13
	DALI magic	13
1.4 转换器	CNV-DALI 2	13
	Cat.1 Outdoor	14

02 LED驱动电源 & 配件

2.1 互联调光-恒流产品	OT DX NFC E/G2	15
	IT DX NFC E	17
	IT DALI E	18
	EBS-BT2/DT2	19
	OT 1DIM&4DIM NFC G3 CE	21
	EUM-Mx, ESM-Mx	23
	EUM-LV	26
	EUM-Bx,ESM-Bx	27
	IT 0-10 Non-isolated BRICK	30
	2.2 简单调光-恒流产品	IT 0-10 P67
IT 0-10 N P67		33
EUM-Dx		34
EM DIM P		36
EUM-DF		37
2.3 非调光-恒流产品	EM P7 G2	38
2.4 配件	PU-10Kx05KBxA	39
	PU-20Kx10KTxx	39
	PU-20KS10KHT	39
	PS-20KS10KHT	39
	SPD G3	40
	SPD P7	40

03 照明模组 & 配件

3.1 硬条模组	PL Brick	41
----------	----------	----

英飞特照明系统解决方案

道路与区域照明

——保障行路安全





我们的户外照明解决方案显著提升公共安全、能源效率与居民生活品质。通过LED智能技术实现三重价值：精准引导行人，重塑城市空间美学，保障车辆通行安全，以创新光环境赋能城市可持续发展，打造兼具生态效益与人文关怀的智慧活力之城。

专业优势

照明为夜间出行安全保驾护航。我们提供LED驱动电源、防雷器、传感器等整体解决方案,可根据交通和日照情况对照明效果进行调整。



高光效、高均匀度



智能系统控制



光照精确调节

系统价值

- 集成方案: 提供全系列配件, 满足各种安装需求。
- 设计可靠: 产品寿命长, 故障率低, 降低后期维护成本。
- 操作简便: 简单智能的控制系统, 安装、调试和检测都更加轻松高效。
- 支持多种调光模式: 兼容0-10V、DALI-2、D4i等主流调光与控制协议。
- 系统兼容性强: 驱动电源、模组、浪涌保护装置以及有线/无线控制方案之间可无缝配合。

细分应用场景



道路



街道

照明系统解决方案

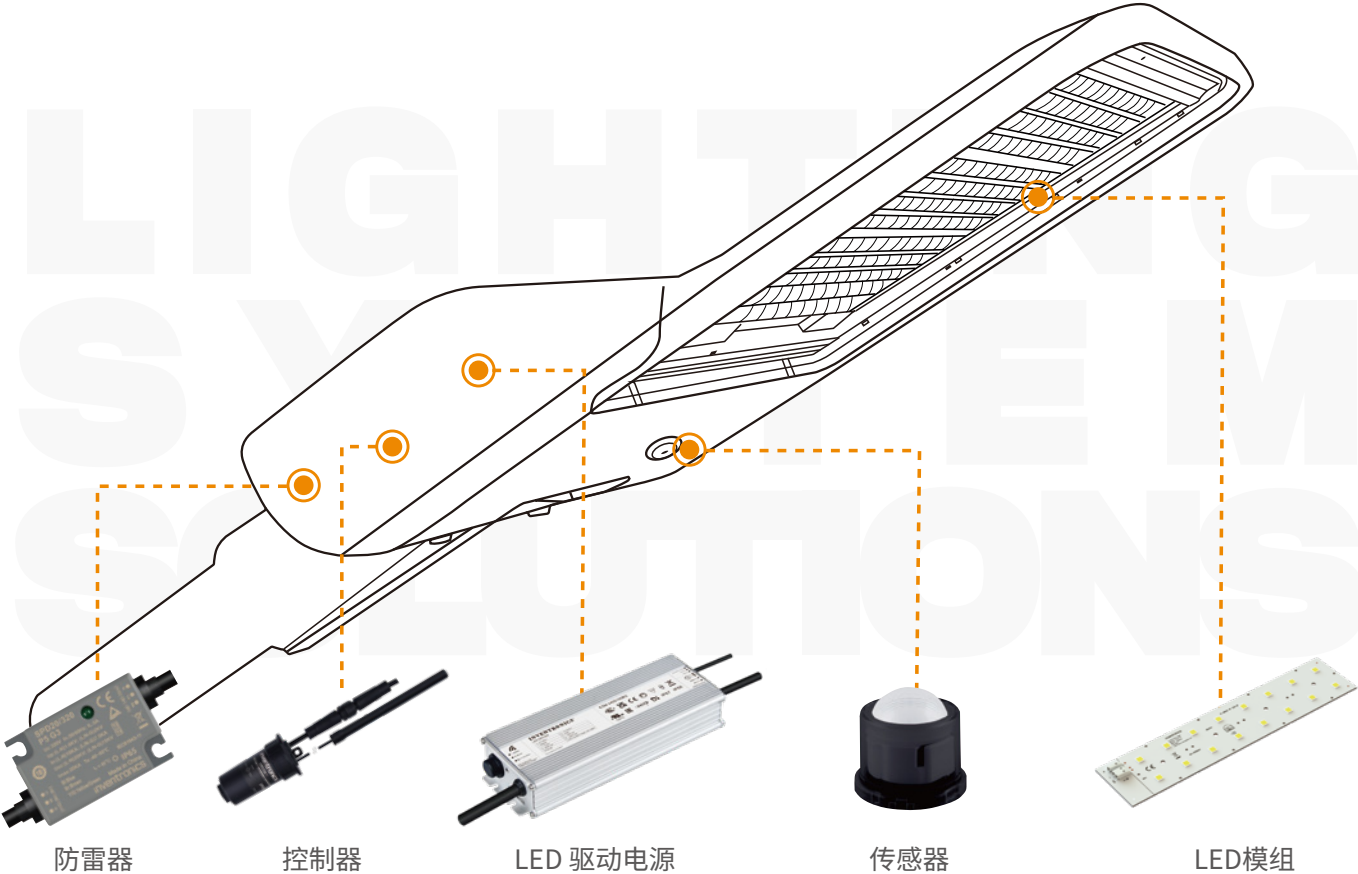

停车场



隧道

成功案例

Inventronics Cases

世界级超级工程与中国智造完美
融合的桥梁奇迹。
中国·深中通道



湖光山色映辉,科技与自然共舞。
中国·北京雁栖湖

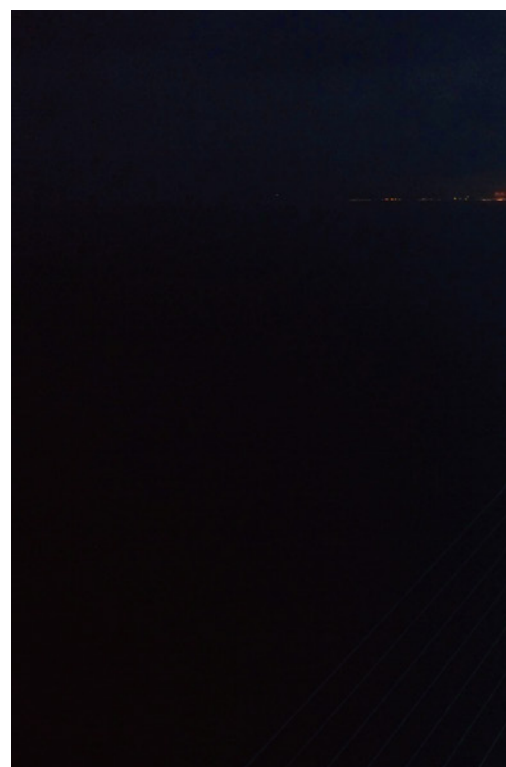



用光保障夜间行车的安全与舒适。

巴西·高速公路

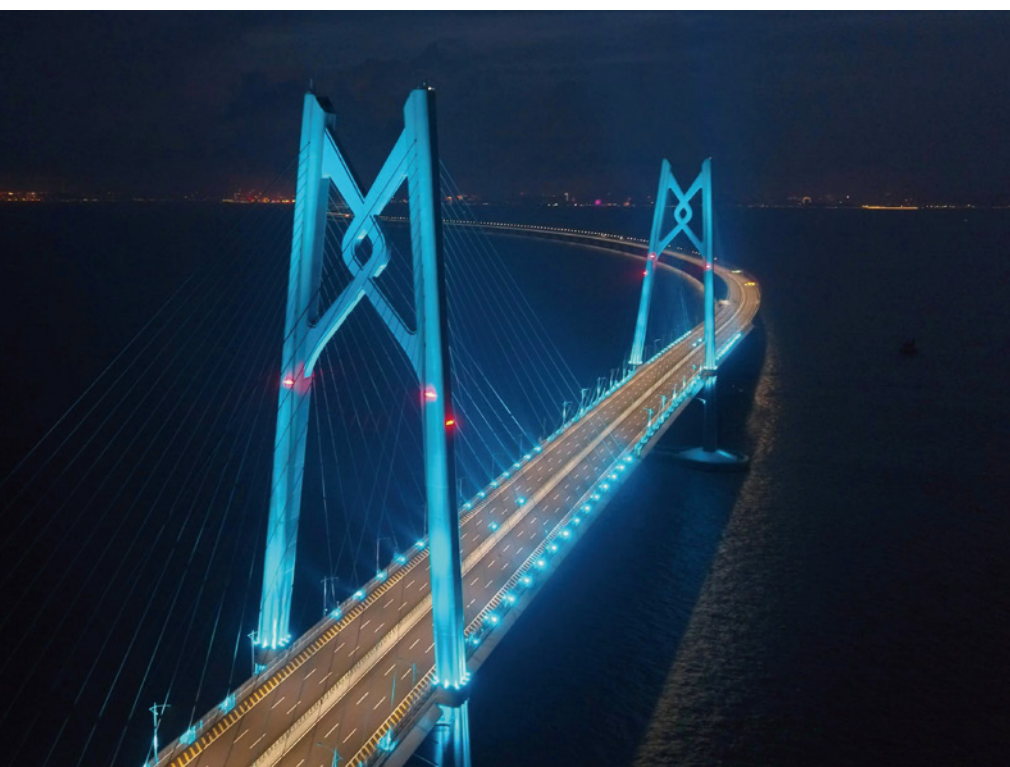

这里是世界上最长的跨海大桥。

中国·港珠澳大桥



Hubsense Bluetooth NLC D4i Outdoor

产品特性

- 提供了微波，红外和光感功能的多种感应器型号
- 符合最新的蓝牙网络照明控制NLC协议
- 由 DALI 总线供电，实现对 D4i 或 DAL 驱动电源的控制
- 兼容 Zhaga Book18 标准接口安装
- 适配 D4i 驱动电源
- 采用蓝牙技术联盟的标准通信协议
- 标准接口尺寸，为灯具设计提供了灵活性
- 易于集成到灯具中
- 与 D4i 驱动电源配合使用时，可减少灯具内部布线
- 通过 ioXT 和 PSA 认证，确保了无线通信的安全性

安规认证



EAN 序列号	产品名称
6977078990486	B NLC D4i HF P Z
6977078990509	B NLC D4i PD P Z
6977078999519	B NLC D4i LS P Z

更多技术参数





Ready2Go Bluetooth NLC D4i Outdoor



产品特性

- 面向智能灯具的 Ready2Go 即装即用无线照明控制方案
- 实现节能降耗与户外照明智能化
- 支持多灯具分组、分区管理
- 可通过广播方式对群组参数进行无线配置
- 支持灯具与驱动电源的状态监测
- 支持天文时钟调光 (AstroDIM) 联动人体感应功能
- 标配标准化接口, 便于灯具集成适配
- 可选配微波、红外 (PIR) 或光照传感器
- 适配遵循 Zhaga Book 18 接口底座安装
- 兼容英飞特 DEXAL 系列 LED 驱动电源
- 可控制 D4i 驱动及带外置总线供电的 DALI 驱动
- 支持单通道 / 双通道驱动 (DT6、DT8 可调色温)
- 采用蓝牙技术联盟 (Bluetooth SIG) 标准蓝牙通信协议

安规认证



EAN 序列号	产品名称	产品描述
6937186180506	B NLC D4i HF P Z	Bluetooth NLC D4i PIR sensor
6937186180520	B NLC D4i PD P Z	Bluetooth NLC D4i Radar sensor
6937186180544	B NLC D4i LS P Z	Bluetooth NLC Light sensor

更多技术参数



软件

概述

英飞特提供一系列专业的软件解决方案，以支持和配置其组件。



Tuner4TRONIC

面向OEM制造商的软件套件，可在灯具制造过程中配置所有可编程的OPTOTRONIC、ICUTRONIC、QUICKTRONIC 和 POWERTRONIC LED 控制器。



DALI Wizard

用于照明项目中，对 DALI 装置进行设置、分析和诊断的基于图形化用户界面的工具，需要结合 DALI Wizard 的控制设备使用（如 DALI Magic）。



HubSense R2G

HubSense R2G 是简易版智能照明项目配置的手机应用程序，通过智能手机提供了无缝的控制和配置功能。



T4T



Apps

编程工具



PRG-MUL2

产品特性

- 支持英飞特DALI和0-10V接口机种编程
- 支持脱机编程
- 支持自动编程模式



FC CE



PRG-NFC-H

产品特性

- 适用于英飞特 NFC 驱动电源
- 符合 Zhaga Book 24
- USB 供电
- IP30
- 配套英飞特多合一编程软件使用



PRG-NFC-D2

产品特性

- 适用于英飞特 NFC 驱动电源
- 符合 Zhaga Book 24
- USB 供电
- IP42
- 配套英飞特多合一编程软件使用



DALI magic

产品特性

- 用于Tuner4TRONIC和DALI wizard软件的USB DALI转换器，适用于Windows PC
- 可通过按钮脱机测试 DALI 调光功能
- USB 供电，或附带的通用电源适配器
- 集成自动 DALI 电源，最多支持 64 台设备（如果通过 USB 供电，则最多支持 4 台）



转换器

DALI-2

CNV-DALI2



UL US FC CB CE

体育/舞台照明
控制系统解决方案



产品特性

- 将DALI-2 信号转换 0/1-10V 调光信号
- 符合DALI-2协议
- 支持驱动器辅助源供电

Cat.1 Outdoor



产品特性

- 符合 4G Cat.1 无线通信协议，支持多无线频段
- 支持远程参数配置与 OTA 在线升级
- 可与平台实现北向 / 南向双向通信，完成实时数据交互
- 支持读取电源能耗数据，包含输入端、输出端电压、电流、功率等参数
- 支持采集电源维护与诊断数据，如故障模式、工作温度、亮灯时长、电源型号等信息
- 支持联网定时巡检，可同步获取项目照明系统最新运行状态
- 支持控制策略定时执行；断网工况下，可由 Cat.1 单灯控制器本地自主执行策略
- 适配搭载数字调光功能的 EUM-LV 驱动电源使用



OT DX NFC E/G2



产品特性

- 适用于 ZHAGA 18 灯具，通过 D4i 认证，包括 PART 25x + AUX 协议
- 输入电压范围：176 ~ 264Vac
- 标准化的电气接口和数据通信
- 可通过 DALI 接口或 NFC 进行全功能编程
- 输出电流误差差低至 $\pm 1.5\%$ ，极高光效输出一致性
- 高浪涌保护：最高 10 千伏（I 类或 II 类灯具）
- 超长使用寿命高达 100,000 小时
- 输入欠电压保护
- DEXAL 接口（DALI - 2 线路供电 - DALI PART 250）
- 安全特低电压（SELV）DEXAL 和 24V AUX 接口（DALI PART 150）
- 功率高达 6W
- 标准化 DALI - 2 通信（包括数据监测、能耗统计与故障预警等）
- 集成静电（ESD）保护：在非导电杆上安装时更可靠
- 人性化 NFC 设计，可从顶部进行编程：在灯具中操作更方便
- 对 DALI 接口的浪涌和过压保护功能
- LSI 端口：用于连接额外的传感器和配件
- 与 Tuner4TRONIC 和 T4T Field APP 兼容
- 支持整箱编程：可一次完成对一整箱驱动器的编程

配件



OT DX SD BOX

- 为户外 DEXAL LED 驱动器系列增加了 StepDIM 功能
- 防雷保护：最高可达 10 kV（Class I 或 II 中）

安规认证



额定输出功率 (W)	产品名称	可调输出电流 (mA)	可最低调光输出电流 (mA)	输出电压 (Vdc)	效率@230Vac	尺寸 (L×W×H)(mm)
24	OT DX 24/170-240/0A7 DIMA NFC G2 CE	150 ~ 700	35	12 ~ 48	89.0%	133 x 77 x 40
40	OT DX 40/170-240/1A0 DIMA NFC G2 CE	150 ~ 1050	35	15 ~ 65	90.0%	133 x 77 x 40
75	OT DX 75/170-240/1A0 DIMA NFC G2 CE	150 ~ 1050	35	35 ~ 150	93.0%	150 x 90 x 40
110	OT DX 110/170-240/1A0 DIMA NFC G2 CE	150 ~ 1050	35	65 ~ 230	93.0%	150 x 90 x 40
165	OT DX 165/170-240/1A0 DIMA NFC G2 CE	150 ~ 1050	35	130 ~ 260	94.0%	150 x 90 x 40
200	OT DX 200/170-240/1A0 DIMA NFC G2 CE	150 ~ 1050	35	140 ~ 300	94.0%	170 x 100 x 40

额定输出功率 (W)	产品名称	可调输出电流 (mA)	可最低调光输出电流 (mA)	输出电压 (Vdc)	效率@230Vac	尺寸 (L×W×H)(mm)
40	OT DX 40/170-240/1A0/2C NFC E TW	150 ~ 1050	25	15 ~ 65	89.0%	150 x 90 x 40
75	OT DX 75/170-240/1A0/2C NFC E TW	150 ~ 1050	25	35 ~ 118	92.0%	150 x 90 x 40





IT DX NFC E

产品特性

- 效率高达 93%
- 输入电压范围：170 ~ 264Vac
- 全功率宽输出范围（恒功率）
- 可通过NFC编程方式调节输出电流
- 支持 DALI 和NFC 编程
- AstroDIM 分时调光支持五档时控调光
- 可调光关断且超低待机功耗≤0.5W
- 高辅助源能力：24Vdc, 125mA, 3W（瞬态峰值功率6W）
- 内置AC 功率计量，精度高达±5%
- 光衰补偿
- 寿命到期预警
- 防雷保护: 差模 6kV, 共模 10kV
- DALI编程电缆保护（最长15米）
- 全方位保护: 过压保护、过温保护、短路保护、过载保护、无负载保护、输入欠压保护、输入过压保护、驱动器热保护
- IP20防护设计，适用于内置在IP>54的户外灯具内使用
- Class I / II（I类和II类）兼容设计
- 符合Zhaga Book 13标准
- 与Tuner4TRONIC和T4T Field APP兼容

安规认证



额定输出功率 (W)	产品名称	可调输出电流 (mA)	可最低调光输出电流 (mA)	输出电压 (Vdc)	效率@230Vac	尺寸 (L×W×H)(mm)
24	IT DX 24/220-240/1A0 NFC E	200 ~ 1050	50	12 ~ 48	89.0%	123.3 x 79.7 x 33.4
40	IT DX 40/220-240/1A0 NFC E	200 ~ 1050	50	20 ~ 77	90.0%	123.3 x 79.7 x 33.4
75	IT DX 75/220-240/1A0 NFC E	200 ~ 1050	50	35 ~ 150	92.0%	133 x 77 x 37
110	IT DX 110/220-240/1A0 NFC E	200 ~ 1050	50	65 ~ 230	93.0%	150 x 90 x 39.5
165	IT DX 165/220-240/1A0 NFC E	200 ~ 1050	50	90 ~ 260	93.0%	150 x 90 x 39.5
200	IT DX 200/220-240/1A0 NFC E	200 ~ 1050	50	140 ~ 300	93.0%	170 x 90 x 40



产品特性

- 额定输入电压范围：220 ~ 240Vac
- AstroDim分时调光
- 恒流明输出 (CLO)
- 多档功率可选：20W, 40W, 75W
- 输出电流范围：350 ~ 1050 mA
- DALI-2认证 (251、252、253)
- 支持DALI调光，最小调光可至10%
- 宽输出范围特性，灵活适配多场景应用
- 高防雷保护：高达 10kV
- 超长寿命，高可靠性
- 可通过T4T软件进行编程(DALI / AstroDIM / 恒流明)
- -40°C ~ 60°C 的宽工作温度区间，拥有高度适应性
- 超长寿命高达100,000 小时

安规认证



额定输出功率 (W)	产品名称	可调输出电流 (mA)	可最低调光输出电流 (mA)	输出电压 (Vdc)	效率@220Vac	尺寸 (L×W×H)(mm)
20	IT DALI 20/220-240/1A0 E	200 ~ 1050	70	15 ~ 29	88.0%	103 x 67 x 30
40	IT DALI 40/220-240/1A0 E	200 ~ 1050	70	29 ~ 57	90.0%	103 x 67 x 30
75	IT DALI 75/220-240/1A0 E	200 ~ 1050	70	55 ~ 107	92.0%	123 x 79 x 67

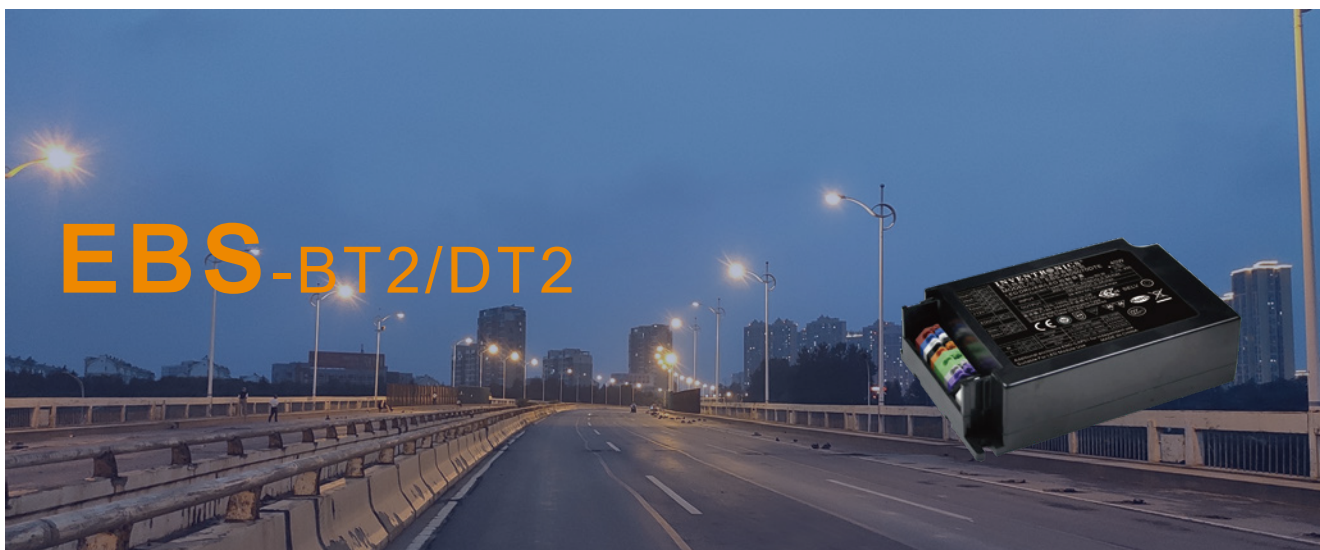

产品特性

- 效率高达94%
- 全功率宽输出电流范围（恒功率）
- 输入电压范围：176 ~ 305Vac
- 可通过NFC 编程方式调节输出电流
- 光衰补偿
- 寿命到期预警
- 超长寿命高达10 万小时（Tc=75°C）
- 防雷保护：差模6kV,共模10kV
- IP20 防护设计，适用于户外IP>54 灯具应用
- 适用于 Class I 和Class II 灯具
- 符合 Zhaga 接口规格书13
- 8年质保

EBS-BT2版本特性

- 多种隔离调光控制可选：DALI-2, AC 调光, 3 种时控
- DALI-2 & D4i 认证
- 可调光关断且超低待机功耗≤0.5W
- 高辅助源能力：24Vdc, 125mA, 3W（瞬态峰值功率10W）
- 内置16Vdc DALI-2总线电源供电
- 内置AC 功率计量，精度高达±1%
- 可为LED模组提供过温保护功能
- 全方位保护：输入欠压保护，输入过压保护，过温保护，过压保护，短路保护

EBS-DT2版本特性

- 多种隔离调光控制可选：1-10V, 3 种时控
- 全方位保护：过压保护，短路保护，过温保护

安规认证



配件



END-CAPO2 独立式线夹

输出功率 (W)	系列型号	全功率输出电流范围 (mA)	输出电压范围 (Vdc)	效率@220Vac	寿命 (hours)	尺寸 (L×W×H)(mm)
25	EBS-025S045BT2	300 ~ 450	28 ~ 84	88.5%	120,000 Tc=75°C	133 x 77 x 33
	EBS-025S070BT2	450 ~ 700	18 ~ 56	88.5%		
	EBS-025S105BT2	700 ~ 1050	12 ~ 36	87.0%		
	EBS-025S045DT2	300 ~ 450	28 ~ 84	88.5%	109,000 Tc=75°C	133 x 77 x 33
	EBS-025S070DT2	450 ~ 700	18 ~ 56	88.0%		
	EBS-025S105DT2	700 ~ 1050	12 ~ 36	87.5%		
40	EBS-040S045BT2	300 ~ 450	44 ~ 133	90.5%	110,000 Tc= 75°C	133 x 77 x 33
	EBS-040S070BT2	450 ~ 700	28 ~ 89	90.5%		
	EBS-040S105BT2	700 ~ 1050	19 ~ 57	89.5%		
	EBS-040S045DT2	300 ~ 450	44 ~ 133	90.5%	104,000 Tc= 75°C	133 x 77 x 33
	EBS-040S070DT2	450 ~ 700	28 ~ 89	89.0%		
	EBS-040S105DT2	700 ~ 1050	19 ~ 57	89.5%		
80	EBS-080S070BT2	450 ~ 700	57 ~ 178	92.5%	100,000 Tc= 75°C	133 x 77 x 36
	EBS-080S105BT2	700 ~ 1050	38 ~ 114	92.5%		
	EBS-080S150BT2	1050 ~ 1500	27 ~ 76	92.0%		
	EBS-080S070DT2	450 ~ 700	57 ~ 178	92.5%	120,000 Tc= 75°C	133 x 77 x 36
	EBS-080S105DT2	700 ~ 1050	38 ~ 114	92.5%		
	EBS-080S150DT2	1050 ~ 1500	27 ~ 76	91.5%		
120	EBS-120S070BT2	450 ~ 700	86 ~ 266	93.5%	120,000 Tc=75°C	150 x 85 x 39
	EBS-120S105BT2	700 ~ 1050	57 ~ 171	93.0%		
	EBS-120S150BT2	1050 ~ 1500	40 ~ 114	93.0%		
	EBS-120S070DT2	450 ~ 700	86 ~ 266	93.0%	100,000 Tc=75°C	150 x 85 x 39
	EBS-120S105DT2	700 ~ 1050	57 ~ 171	93.0%		
	EBS-120S150DT2	1050 ~ 1500	40 ~ 114	92.5%		
165	EBS-165S070BT2	450 ~ 700	118 ~ 367	94.0%	120,000 Tc=75°C	170 x 100 x 40
	EBS-165S105BT2	700 ~ 1050	79 ~ 236	94.0%		
	EBS-165S150BT2	1050 ~ 1500	55 ~ 157	93.5%		
	EBS-165S070DT2	450 ~ 700	118 ~ 367	94.0%	115,000 Tc=75°C	170 x 100 x 40
	EBS-165S105DT2	700 ~ 1050	79 ~ 236	94.0%		
	EBS-165S150DT2	1050 ~ 1500	55 ~ 157	94.0%		





产品特性

- OPTOTRONIC 4DIM: 具备 4 种调光功能: StepDIM (继电器调光)、AstroDIM (分时调光)、MainsDIM 输入电压调光与 DALI 调光
- OPTOTRONIC 1DIM: 具备AstroDIM (分时调光)功能
- 输入电压范围: 176 ~ 264 Vac
- 通过 DALI - 2 认证, 包括 PART 251、252、253
- 轻松快捷的无线NFC编程
- 效率最高达 94%
- 高浪涌保护: 最高10 千伏 (I 类或 II 类灯具)
- 宽工作温度范围 - 40°C ~ 60°C, 可满足更多不同灯具设计
- 1 kV DALI接口浪涌保护
- 输入与 LED 输出之间通过双重绝缘进行保护
- 人性化NFC 设计, 可从顶部进行编程: 在灯具中操作时更方便
- CLO 恒流明输出
- 寿终提示功能
- 全方位保护: 过压保护、短路保护、过温保护、过载保护、无负载保护、过功率保护
- IP20防护设计, 适用于内置在IP>54的户外灯具内使用
- Class I / II (I类和II类) 兼容设计
- 符合 ZHAGA BOOK 13 标准
- 与Tuner4TRONIC和T4T Field APP兼容

安规认证





额定输出功率 (W)	产品名称	可调输出电流 (mA)	可最低调光输出电流 (mA)	输出电压 (Vdc)	效率 @230Vac	尺寸 (L×W×H)(mm)
22	OT 20/170-240/1A0 4DIM NFC G3CE	150 ~ 1050	70	10 ~ 38	87.0%	123 x 79 x 33
40	OT 40/170-240/0A7 4DIM NFC G3CE	150 ~ 700	70	30 ~ 77	90.0%	123 x 79 x 33
40	OT 40/170-240/1A0 4DIM NFC G3CE	150 ~ 1050	70	15 ~ 56	90.0%	123 x 79 x 33
75	OT 75/170-240/0A7 4DIM NFC G3CE	150 ~ 700	70	50 ~ 150	93.0%	123 x 79 x 33
75	OT 75/170-240/1A0 4DIM NFC G3CE	150 ~ 1050	70	35 ~ 115	93.0%	123 x 79 x 33
75	OT 75/170-240/1A5 4DIM NFC G3CE	350 ~ 1500	70	25 ~ 75	93.0%	133 x 77 x 40
110	OT 110/170-240/1A0 4DIM NFCG3CE	150 ~ 1050	70	55 ~ 157	93.0%	133 x 77 x 40
110	OT 110/170-240/0A7 4DIM NFCG3CE	150 ~ 700	70	80 ~ 220	93.0%	133 x 77 x 40
165	OT 165/170-240/1A0 4DIM NFCG3CE	150 ~ 1050	70	90 ~ 260	94.0%	150 x 90 x 40
200	OT 200/170-240/1A0 4DIM NFCG3CE	150 ~ 1050	70	140 ~ 300	94.0%	170 x 100 x 40

额定输出功率 (W)	产品名称	可调输出电流 (mA)	可最低调光输出电流 (mA)	输出电压 (Vdc)	效率 @230Vac	尺寸 (L×W×H)(mm)
22	OT 20/170-240/1A0 1DIM NFC G3	150 ~ 1050	70	10 ~ 38	87.0%	123 x 79 x 33
40	OT 40/170-240/0A7 1DIM NFC G3	150 ~ 700	70	30 ~ 77	90.0%	123 x 79 x 33
40	OT 40/170-240/1A0 1DIM NFC G3	150 ~ 1050	70	15 ~ 56	90.0%	123 x 79 x 33
75	OT 75/170-240/0A7 1DIM NFC G3	150 ~ 700	70	50 ~ 150	93.0%	123 x 79 x 33
75	OT 75/170-240/1A0 1DIM NFC G3	150 ~ 1050	70	35 ~ 115	93.0%	123 x 79 x 33
110	OT 110/170-240/0A7 1DIM NFC G3	150 ~ 700	70	55 ~ 157	93.0%	133 x 77 x 40
110	OT 110/170-240/1A0 1DIM NFC G3	150 ~ 1050	70	80 ~ 220	93.0%	133 x 77 x 40
165	OT 165/170-240/1A0 1DIM NFC G3	150 ~ 1050	70	90 ~ 260	94.0%	150 x 90 x 40

额定输出功率 (W)	产品名称	可调输出电流 (mA)	可最低调光输出电流 (mA)	输出电压 (Vdc)	效率 @220Vac	尺寸 (L×W×H)(mm)
15	OT 15/120-240/0A7 1DIM NFC CE	150 ~ 700	70	12 ~ 45	86.0%	103 x 30 x 67
30	OT 30/120-240/0A7 1DIM NFC CE	150 ~ 700	70	18 ~ 57	89.0%	103 x 30 x 67
60	OT 60/120-240/1A0 1DIM NFC CE	150 ~ 1050	70	28 ~ 86	91.0%	103 x 30 x 67



产品特性

- 高效率(高达 96.5%)
- 全功率宽输出电流范围 (恒功率)
- 可通过智能编程调节输出电流
- 输入电压范围: 90 ~ 305Vac(EUM-Mx) 249 ~ 528Vac(ESM-Mx)
- 多种隔离调光控制可选: 0-10V, PWM, 3种时控
- 可调光关断且超低待机功耗
- 英飞特数字调光, 基于UART 通信协议
- 高辅助源能力: 12Vdc, 250mA, 3W (瞬态峰值功率10W)
- 光衰补偿
- 寿命到期预警
- 防雷保护: 差模6kV, 共模10kV
- 全方位保护: 输入欠压保护, 输入过压保护, 过压保护, 短路保护, 过温保护
- IP66 / IP67 且适用于UL 干燥, 潮湿及多水环境
- 可用于北美Class I, Division 2 的危险场合
- 5 年质保

安规认证



EUM-Mx

输出功率 (W)	系列型号	全功率输出电流范围 (mA)	输出电压范围 (Vdc)	效率@220Vac	寿命 (hours)	尺寸 (L×W×H)(mm)
75	EUM-075S105Mx①	700 ~ 1050	36 ~ 107	90.5%	101,000 Tc= 70°C	142(125) × 67.5 × 36.5
	EUM-075S150Mx	1050 ~ 1500	25 ~ 72	89.5%		
	EUM-075S210Mx ★	1400 ~ 2100	18 ~ 54	89.0%		
100	EUM-100S105Mx	700 ~ 1050	48 ~ 143	92.5%	112,000 Tc= 70°C	148(131) × 67.5 × 36.5
	EUM-100S150Mx	1050 ~ 1500	34 ~ 95	92.5%		
	EUM-100S280Mx ★	1750 ~ 2800	17 ~ 54	91.0%		
150	EUM-150S105Mx	700 ~ 1050	72 ~ 214	93.5%	104,000 Tc= 70°C	178(161) × 67.5 × 36.5
	EUM-150S150Mx	1050 ~ 1500	50 ~ 143	93.0%		
	EUM-150S210Mx	1400 ~ 2100	36 ~ 107	92.5%		
	EUM-150S420Mx	2800 ~ 4200	18 ~ 54	91.5%		
200	EUM-200S105Mx	700 ~ 1050	95 ~ 286	93.5%	102,000 Tc= 70°C	188(171) × 67.5 × 36.5
	EUM-200S150Mx	1050 ~ 1500	67 ~ 190	93.5%		
	EUM-200S280Mx	1800 ~ 2800	36 ~ 111	93.0%		
	EUM-200S560Mx	3500 ~ 5600	18 ~ 57	92.0%		
240	EUM-240S105Mx	700 ~ 1050	115 ~ 343	94.0%	101,000 Tc= 70°C	218(201) × 67.5 × 38.5
	EUM-240S150Mx	1050 ~ 1500	80 ~ 229	93.5%		
	EUM-240S350Mx	2150 ~ 3500	35 ~ 111	93.0%		
	EUM-240S670Mx	4200 ~ 6700	18 ~ 57	92.5%		
320	EUM-320S105Mx	700 ~ 1050	153 ~ 457	94.5%	112,000 Tc= 70°C	243(224) × 80 × 44.5
	EUM-320S150Mx	1050 ~ 1500	107 ~ 305	94.0%		
	EUM-320S250Mx	1750 ~ 2500	64 ~ 183	94.0%		
	EUM-320S500Mx	2850 ~ 5000	32 ~ 112	93.5%		
	EUM-320S760Mx	5350 ~ 7600	21 ~ 60	92.5%		
400	EUM-400S150Mx	1050 ~ 1500	133 ~ 381	94.5%	113,000 Tc=70°C	262(243) × 90 × 43.5
	EUM-400S910Mx	7150 ~ 9100	24 ~ 56	94.0%		
480	EUM-480S140Mx	1050 ~ 1400	171 ~ 457	94.5%	102,000 Tc=70°C	262(243) × 90 × 43.5
	EUM-480S280Mx	2100 ~ 2800	86 ~ 228	94.0%		
	EUM-480S420Mx	3150 ~ 4200	57 ~ 152	94.0%		
	EUM-480S560Mx	4350 ~ 5600	43 ~ 110	94.0%		
	EUM-480S10AMx	8600 ~ 10000	24 ~ 56	94.0%		
680	EUM-680S170Mx	1250 ~ 1700	200 ~ 544	95.5%	107,000 Tc=70°C	275(250)×135 x 46
	EUM-680S240Mx	1800 ~ 2400	141.5 ~ 378	94.5%		
	EUM-680S350Mx	2600 ~ 3500	97.1 ~ 262	95.0%		
	EUM-680S560Mx	4200 ~ 5600	60.7 ~ 163	94.5%		
	EUM-680S840Mx	6300 ~ 8400	40.4 ~ 108	95.0%		
	EUM-680S15AMx	12600 ~ 15000	22.6 ~ 54	95.5%		
880	EUM-880S280Mx	1950 ~ 2800	157 ~ 452	95.0%	105,000 Tc= 70°C	275(250)×144 x 48.5
	EUM-880S420Mx	3000 ~ 4200	104 ~ 294	95.5%		
	EUM-880S700Mx	4900 ~ 7000	63 ~ 180	96.0%		
	EUM-880S11AMx	8000 ~ 11500	38 ~ 110	95.5%		
	EUM-880S20AMx	16300 ~ 20000	22 ~ 54	95.5%		

★ : 北美 Class 2

注① : x = G (多国认证), x = T (UL Class P认证)

ESM-Mx



输出功率 (W)	系列型号	全功率输出电流范围 (mA)	输出电压范围 (Vdc)	效率@480Vac	寿命 (hours)	尺寸 (L×W×H)(mm)
150	ESM-150S105Mx ^①	700 ~ 1050	72 ~ 214	93.5%	100,000 Tc=70°C	178(161)× 76.5× 38.5
	ESM-150S150Mx	1050 ~ 1500	50 ~ 143	93.0%		
	ESM-150S210Mx	1400 ~ 2100	36 ~ 107	92.5%		
	ESM-150S420Mx	2800 ~ 4200	18 ~ 54	92.0%		
240	ESM-240S105Mx	700 ~ 1050	115 ~ 343	94.0%	106,000 Tc= 70°C	218(201) × 76.5 × 38.5
	ESM-240S150Mx	1050 ~ 1500	80 ~ 229	93.5%		
	ESM-240S350Mx	2150 ~ 3500	35 ~ 111	93.0%		
	ESM-240S670Mx	4200 ~ 6700	18 ~ 57	92.5%		
320	ESM-320S105Mx	700 ~ 1050	153 ~ 457	95.0%	105,000 Tc= 70°C	243(224) × 85 × 44.5
	ESM-320S150Mx	1050 ~ 1500	107 ~ 305	94.5%		
	ESM-320S250Mx	1750 ~ 2500	64 ~ 183	94.5%		
	ESM-320S500Mx	2850 ~ 5000	32 ~ 112	94.0%		
	ESM-320S760Mx	5350 ~ 7600	21 ~ 60	94.0%		
480	ESM-480S140Mx	1050 ~ 1400	171 ~ 457	95.5%	100,000 Tc=70°C	262(243) × 90 × 43.5
	ESM-480S280Mx	2100 ~ 2800	86 ~ 228	95.5%		
	ESM-480S420Mx	3150 ~ 4200	57 ~ 152	95.0%		
	ESM-480S560Mx	4350 ~ 5600	43 ~ 110	95.0%		
	ESM-480S10AMx	8600 ~ 10000	24 ~ 56	95.0%		
680	ESM-680S170Mx/MGS	1250 ~ 1700	200 ~ 544	96.0%	102,000 Tc= 70°C	Mx: 275(250) × 135 × 46 MGS: 300(275) × 151 × 46
	ESM-680S240Mx/MGS	1800 ~ 2400	141.5 ~ 378	95.5%		
	ESM-680S350Mx/MGS	2600 ~ 3500	97.1 ~ 262	95.5%		
	ESM-680S560Mx/MGS	4200 ~ 5600	60.7 ~ 163	95.5%		
	ESM-680S840Mx/MGS	6300 ~ 8400	40.4 ~ 108	95.5%		
	ESM-680S15AMx/MGS	12600 ~ 15000	22.6 ~ 54	94.5%		
880	ESM-880S280Mx/MGS	1950 ~ 2800	157 ~ 452	96.0%	100,000 Tc= 70°C	Mx: 275(250)×144 x 48.5 MGS: 300(275) x 160 x 48.5
	ESM-880S420Mx/MGS	3000 ~ 4200	104 ~ 294	95.5%		
	ESM-880S700Mx/MGS	4900 ~ 7000	63 ~ 180	96.0%		
	ESM-880S11AMx/MGS	8000 ~ 11500	38 ~ 110	95.0%		
	ESM-880S20AMx/MGS	16300 ~ 20000	22 ~ 54	95.5%		
1200	ESM-1K2S350Mx/MGS	2600 ~ 3500	171 ~ 462	96.5%	101,000 Tc= 70°C	Mx: 310(285) × 141 × 48.5 MGS: 330(305) × 166.5 × 49.5
	ESM-1K2S525Mx/MGS	3950 ~ 5250	114 ~ 304	96.0%		
	ESM-1K2S740Mx/MGS	5550 ~ 7400	81 ~ 217	96.5%		

注① : x = G (多国认证), x = T (UL Class P认证)



产品特性

- 全功率宽输出电流范围（恒功率）
- 可通过智能编程方式调节输出电流
- 英飞特数字调光，基于 UART 通信协议且符合 T/CSA-051
- 电源启动时，默认最大数字调光等级
- 可调光关断且超低待机功耗 ≤ 0.5W
- 高辅助源能力：4Vdc，500mA，2W（瞬态峰值功率高达8W）
- 内置 AC 功率计量，精度高达 ±1%
- 光衰补偿
- 寿命到期预警
- 防雷保护：差模 6kV，共模 10kV
- 全方位保护：输入欠压保护，输入过压保护，过压保护，短路保护，过温保护
- IP66/IP67

安规认证



额定输出功率 (W)	系列型号	全功率输出电流范围 (mA)	输出电压范围 (Vdc)	效率 @220Vac	寿命 (hours)	尺寸 (L×W×H)(mm)	
75	EUM-075S105LV	700-1050	36-107	90.50%	105,000	125 × 67.5 × 36.5	142 × 67.5 × 36.5
75	EUM-075S210LV	1400-2100	18-54	89.00%	105,000	125 × 67.5 × 36.5	142 × 67.5 × 36.5
100	EUM-100S105LV	700-1050	48-143	93.50%	112,000	131 × 67.5 × 36.5	148 × 67.5 × 36.5
100	EUM-100S280LV	1750-2800	17-54	91.50%	112,000	131 × 67.5 × 36.5	148 × 67.5 × 36.5
150	EUM-150S105LV	700-1050	72-214	93.50%	104,000	161 × 67.5 × 36.5	178 × 67.5 × 36.5
150	EUM-150S420LV	2800-4200	18-54	92.50%	104,000	161 × 67.5 × 36.5	178 × 67.5 × 36.5
200	EUM-200S105LV	700-1050	95-286	94.00%	102,000	171 × 67.5 × 36.5	188 × 67.5 × 36.5
200	EUM-200S560LV	3500-5600	18-57	92.50%	102,000	171 × 67.5 × 36.5	188 × 67.5 × 36.5
240	EUM-240S105LV	700-1050	115-343	93.50%	101,000	201 × 67.5 × 38.5	218 × 67.5 × 38.5
240	EUM-240S670LV	4200-6700	18-57	92.50%	101,000	201 × 67.5 × 38.5	218 × 67.5 × 38.5



产品特性

- 高效率(高达 96%)
- 全功率宽输出电流范围 (恒功率)
- 可通过NFC调节输出电流
- 输入电压范围: 90 ~ 305Vac (EUM-Bx), 249 ~ 528Vac (ESM-Bx)
- DALI-2&D4i 认证
- 3种时控调光控制
- 可调光关断且超低待机功耗
- 内置AC 功率计量, 精度高达±1%
- 光衰补偿
- 寿命到期预警
- 可为LED 模组提供过温保护功能
- 防雷保护: 差模6kV, 共模10kV
- IP66 / IP67 且适用于UL 干燥, 潮湿及多水环境
- 可用于北美Class I, Division 2 的危险场合
- 7年质保

安规认证



EUM-Bx

输出功率 (W)	系列型号	全功率输出电流范围 (mA)	输出电压范围 (Vdc)	效率@220Vac	寿命 (hours)	尺寸 (L×W×H)(mm)
75	EUM-075S105Bx ^①	700 ~ 1050	36 ~ 107	90.5%	101,000 Tc= 70°C	142(125) × 67.5 × 36.5
	EUM-075S150Bx	1050 ~ 1500	25 ~ 72	89.5%		
	EUM-075S210Bx ★	1400 ~ 2100	18 ~ 54	89.0%		
100	EUM-100S105Bx	700 ~ 1050	48 ~ 143	92.5%	112,000 Tc= 70°C	148(131) × 67.5 × 36.5
	EUM-100S150Bx	1050 ~ 1500	34 ~ 95	92.5%		
	EUM-100S280Bx ★	1750 ~ 2800	17 ~ 54	91.0%		
150	EUM-150S105Bx	700 ~ 1050	72 ~ 214	93.5%	104,000 Tc= 70°C	178(161) × 67.5 × 36.5
	EUM-150S150Bx	1050 ~ 1500	50 ~ 143	93.0%		
	EUM-150S210Bx	1400 ~ 2100	36 ~ 107	92.5%		
	EUM-150S420Bx	2800 ~ 4200	18 ~ 54	91.5%		
200	EUM-200S105Bx	700 ~ 1050	95 ~ 286	93.5%	102,000 Tc= 70°C	188(171) × 67.5 × 36.5
	EUM-200S150Bx	1050 ~ 1500	67 ~ 190	93.5%		
	EUM-200S280Bx	1800 ~ 2800	36 ~ 111	93.0%		
	EUM-200S560Bx	3500 ~ 5600	18 ~ 57	92.0%		
240	EUM-240S105Bx	700 ~ 1050	115 ~ 343	94.0%	101,000 Tc= 70°C	218(201) × 67.5 × 38.5
	EUM-240S150Bx	1050 ~ 1500	80 ~ 229	93.5%		
	EUM-240S350Bx	2150 ~ 3500	35 ~ 111	93.0%		
	EUM-240S670Bx	4200 ~ 6700	18 ~ 57	92.5%		
320	EUM-320S105Bx	700 ~ 1050	153 ~ 457	94.5%	112,000 Tc=70°C	243(224) × 80 × 44.5
	EUM-320S150Bx	1050 ~ 1500	107 ~ 305	94.0%		
	EUM-320S250Bx	1750 ~ 2500	64 ~ 183	94.0%		
	EUM-320S500Bx	2850 ~ 5000	32 ~ 112	93.5%		
	EUM-320S760Bx	5350 ~ 7600	21 ~ 60	92.5%		
480	EUM-480S140BG	1050 ~ 1400	171 ~ 457	95.0%	110,000 Tc=70°C	262(243) × 90 × 43.5
	EUM-480S280BG	2100 ~ 2800	86 ~ 228	95.0%		
	EUM-480S420BG	3150 ~ 4200	57 ~ 152	94.0%		
	EUM-480S560BG	4350 ~ 5600	43 ~ 110	94.0%		
	EUM-480S10ABG	8600 ~ 10000	24 ~ 56	94.0%		
680	EUM-680S170BG	1250 ~ 1700	200 ~ 544	95.5%	107,000 Tc=70°C	275(250) × 135 × 46
	EUM-680S240BG	1800 ~ 2400	141.5 ~ 378	94.5%		
	EUM-680S350BG	2600 ~ 3500	97.1 ~ 262	95.0%		
	EUM-680S560BG	4200 ~ 5600	60.7 ~ 163	94.5%		
	EUM-680S840BG	6300 ~ 8400	40.4 ~ 108	95.0%		
	EUM-680S15ABG	12600 ~ 15000	22.6 ~ 54	95.5%		

★ : 北美 Class 2

注① : x = G (多国认证), x = T (UL Class P认证), x = B (BIS认证)

ESM-Bx

输出功率 (W)	系列型号	全功率输出电流范围 (mA)	输出电压范围 (Vdc)	效率@480Vac	寿命 (hours)	尺寸 (L×W×H)(mm)
100	ESM-100S105Bx ^①	700 ~ 1050	48 ~ 143	92.0%	100,000 Tc=70°C	148(131) × 76.5 × 38.5
	ESM-100S150Bx	1050 ~ 1500	34 ~ 95	91.5%		
	ESM-100S280Bx	1750 ~ 2800	17 ~ 54	90.5%		
150	ESM-150S105Bx	700 ~ 1050	72 ~ 214	93.0%	100,000 Tc=70°C	178(161) × 76.5 × 38.5
	ESM-150S150Bx	1050 ~ 1500	50 ~ 143	93.0%		
	ESM-150S210Bx	1400 ~ 2100	36 ~ 107	92.5%		
	ESM-150S420Bx	2800 ~ 4200	18 ~ 54	92.0%		
240	ESM-240S105Bx	700 ~ 1050	115 ~ 343	94.0%	106,000 Tc=70°C	218(201) × 76.5 × 38.5
	ESM-240S150Bx	1050 ~ 1500	80 ~ 229	93.5%		
	ESM-240S350Bx	2150 ~ 3500	35 ~ 111	93.0%		
	ESM-240S670Bx	4200 ~ 6700	18 ~ 57	92.5%		
320	ESM-320S105Bx	700 ~ 1050	153 ~ 457	95.0%	105,000 Tc=70°C	243(224) × 85 × 44.5
	ESM-320S150Bx	1050 ~ 1500	107 ~ 305	94.5%		
	ESM-320S250Bx	1750 ~ 2500	64 ~ 183	94.5%		
	ESM-320S500Bx	2850 ~ 5000	32 ~ 112	94.0%		
	ESM-320S760Bx	5350 ~ 7600	21 ~ 60	94.0%		
480	ESM-480S140BG	1050 ~ 1400	171 ~ 457	95.0%	100,000 Tc=70°C	262(243) × 90 × 43.5
	ESM-480S280BG	2100 ~ 2800	86 ~ 228	94.0%		
	ESM-480S420BG	3150 ~ 4200	57 ~ 152	95.0%		
	ESM-480S560BG	4350 ~ 5600	43 ~ 110	94.5%		
	ESM-480S10ABG	8600 ~ 10000	24 ~ 56	94.5%		
680	ESM-680S170BG	1250 ~ 1700	200 ~ 544	96.0%	102,000 Tc=70°C	275(250) × 135 × 46
	ESM-680S240BG	1800 ~ 2400	141.5 ~ 378	95.5%		
	ESM-680S350BG	2600 ~ 3500	97.1 ~ 262	95.5%		
	ESM-680S560BG	4200 ~ 5600	60.7 ~ 163	95.5%		
	ESM-680S840BG	6300 ~ 8400	40.4 ~ 108	95.5%		
	ESM-680S15ABG	12600 ~ 15000	22.6 ~ 54	94.5%		

注①：x=G(多国认证)，x=T(UL Class P认证)，x=B(BIS认证)



IT 0-10 Non-isolated BRICK

产品特性

- 非隔离设计，输出残压<2kV
- 关断无余晖（特定型号）
- 超高效率可达 97%
- 全功率宽输出电流范围（恒功率）
- 可通过 T4T(Tuner4TRONIC)调节输出电流
- 多种隔离调光控制可选：0(1)-10V/PWM/电阻/分时调光(Timer)
- 可调光关断且超低待机功耗 ≤ 0.5W
- 调光曲线可调
- 高辅助源能力：12Vdc, 200mA
- 寿命到期预警
- 外部调光信号优先
- 恒流明
- 额外端口（BM+）用于连接外部拨码开关调节电流
- 额外端口（OP+）用于连接外部光感应器
- 防雷保护：差模 6kV, 共模 6kV
- 全方位保护：过温保护，过压保护，短路保护

安规认证



EAN	额定输出功率 (W)	产品名称	Connection	可调输出电流 (mA)	可最低调光输出电流 (mA)	输出电压 (Vdc)	效率 @230Vac	尺寸 (L×W×H)(mm)
6937186162281	100	IT 0-10 100/100-277/0A5/N E A12 OP	Push Terminal	33-500	33	180-300	96.0%	120.6 x 55 x 33
6937186162304	150	IT 0-10 150/100-277/0A75/N E A12 OP	Push Terminal	50-750	50	180-300	96.5%	120.6 x 55 x 33
6937186162328	200	IT 0-10 200/100-277/0A9/N E A12 OP	Push Terminal	67-900	67	180-300	96.0%	135.6 x 55 x 33
6937186162342	240	IT 0-10 240/100-277/1A1/N E A12 OP	Push Terminal	80-1100	80	180-300	97.0%	135.6 x 55 x 33
6937186162366	320	IT 0-10 320/100-277/1A6/N E A12 OP	Push Terminal	107-1600	107	180-300	96.5%	176.6 x 55 x 3
6937186162885	100	IT 0-10 100/100-277/0A5/N F A12 OP	Flying Leads	33-500	33	180-300	96.0%	120.6 x 55 x 33
6937186162908	150	IT 0-10 150/100-277/0A75/N F A12 OP	Flying Leads	50-750	50	180-300	96.5%	120.6 x 55 x 33
6937186162922	200	IT 0-10 200/100-277/0A9/N F A12 OP	Flying Leads	67-900	67	180-300	96.0%	135.6 x 55 x 33
6937186162946	240	IT 0-10 240/100-277/1A1/N F A12 OP	Flying Leads	80-1100	80	180-300	97.0%	135.6 x 55 x 33
6937186162960	320	IT 0-10 320/100-277/1A6/N F A12 OP	Flying Leads	107-1600	107	180-300	96.5%	176.6 x 55 x 3

IT 0-10 P67



产品特性

- 效率高达 96%
- 输入电压范围: 90 ~ 305Vac
- 多种隔离调光控制可选: 隔离 1(0)-10V / PWM / 分时调光 / 电阻调光 / 调光曲线可调
- AstroDIM 分时调光支持五档时控调光
- 可调光关断且超低待机功耗 $\leq 0.5W$
- 12Vdc, 100mA 辅助源版本可选(特定型号)
- 防雷保护: 差模 6kV, 共模 10kV ($\geq 75W$)
差模 6kV, 共模 6kV ($< 75W$)
- Class I / II (I类和II类) 兼容设计(特定型号)
- 恒流明, 寿命到期预警
- 外部调光优先模式
- IP66/IP67
- 5年质保

安规认证



额定输出功率 (W)	系列型号	全功率输出电流范围 (mA)	可最低调光输出电流 (mA)	输出电压范围 (Vdc)	效率@230Vac	尺寸 (L×W×H)(mm)
30	IT 0-10 30/100-277/0A5 P67 x ①	300 ~ 500	30	30 ~ 100	88.0%	112(95) x 64 x 32
30	IT 0-10 30/100-277/0A5 P67 x A12	300 ~ 500	30	30 ~ 100	88.0%	112(95) x 64 x 32
30	IT 0-10 30/100-277/1A05 P67 x	550 ~ 1050	55	17 ~ 54	89.0%	112(95) x 64 x 32
30	IT 0-10 30/100-277/1A05 P67 x A12	550 ~ 1050	55	17 ~ 54	89.0%	112(95) x 64 x 32
50	IT 0-10 50/100-277/0A53 P67 x	300 ~ 530	30	47 ~ 167	90.5%	112(95) x 64 x 32
50	IT 0-10 50/100-277/0A53 P67 x A12	300 ~ 530	30	47 ~ 167	90.5%	112(95) x 64 x 32
50	IT 0-10 50/100-277/0A9 P67 x	550 ~ 900	55	28 ~ 91	91.5%	112(95) x 64 x 32
50	IT 0-10 50/100-277/0A9 P67 x A12	550 ~ 900	55	28 ~ 91	91.5%	112(95) x 64 x 32
50	IT 0-10 50/100-277/1A5 P67 x	920 ~ 1500	92	17 ~ 54	90.5%	112(95) x 64 x 32
50	IT 0-10 50/100-277/1A5 P67 x A12	920 ~ 1500	92	17 ~ 54	90.5%	112(95) x 64 x 32
75	IT 0-10 75/100-277/0A53 P67 x	300 ~ 530	30	70 ~ 250	92.0%	142(125) x 60 x 33.4
75	IT 0-10 75/100-277/0A53 P67 x A12	300 ~ 530	30	70 ~ 250	92.0%	142(125) x 60 x 33.4
75	IT 0-10 75/100-277/1A05 P67 x	700 ~ 1050	70	36 ~ 107	91.5%	142(125) x 60 x 33.4
75	IT 0-10 75/100-277/1A05 P67 x A12	700 ~ 1050	70	36 ~ 107	91.5%	142(125) x 60 x 33.4
75	IT 0-10 75/100-277/2A1 P67 x	1400 ~ 2100	140	17 ~ 54	91.0%	142(125) x 60 x 33.4
75	IT 0-10 75/100-277/2A1 P67 x A12	1400 ~ 2100	140	17 ~ 54	91.0%	142(125) x 60 x 33.4
100	IT 0-10 100/100-277/0A53 P67 x	350 ~ 530	35	94 ~ 286	92.0%	148(131) x 60 x 33.4
100	IT 0-10 100/100-277/0A53 P67 x A12	350 ~ 530	35	94 ~ 286	92.0%	148(131) x 60 x 33.4
100	IT 0-10 100/100-277/1A05 P67 x	700 ~ 1050	70	48 ~ 143	92.5%	148(131) x 60 x 33.4
100	IT 0-10 100/100-277/1A05 P67 x A12	700 ~ 1050	70	48 ~ 143	92.5%	148(131) x 60 x 33.4
100	IT 0-10 100/100-277/2A8 P67 x	1750 ~ 2800	175	17 ~ 54	91.5%	148(131) x 60 x 33.4
100	IT 0-10 100/100-277/2A8 P67 x A12	1750 ~ 2800	175	17 ~ 54	91.5%	148(131) x 60 x 33.4
150	IT 0-10 150/100-277/0A7 P67 x	530 ~ 700	53	107 ~ 284	94.5%	178(161) x 60 x 33.4
150	IT 0-10 150/100-277/0A7 P67 x A12	530 ~ 700	53	107 ~ 284	94.5%	178(161) x 60 x 33.4
150	IT 0-10 150/100-277/1A05 P67 x	700 ~ 1050	70	72 ~ 214	94.0%	178(161) x 60 x 33.4
150	IT 0-10 150/100-277/1A05 P67 x A12	700 ~ 1050	70	72 ~ 214	94.0%	178(161) x 60 x 33.4
150	IT 0-10 150/100-277/4A2 P67 x	2680 ~ 4200	268	18 ~ 56	92.5%	178(161) x 60 x 33.4
150	IT 0-10 150/100-277/4A2 P67 x A12	2680 ~ 4200	268	18 ~ 56	92.5%	178(161) x 60 x 33.4
200	IT 0-10 200/100-277/0A7 P67 x	530 ~ 700	53	142 ~ 378	94.0%	188(171) x 60 x 33.4
200	IT 0-10 200/100-277/0A7 P67 x A12	530 ~ 700	53	142 ~ 378	94.0%	188(171) x 60 x 33.4
200	IT 0-10 200/100-277/1A05 P67 x	700 ~ 1050	70	95 ~ 286	94.0%	188(171) x 60 x 33.4
200	IT 0-10 200/100-277/1A05 P67 x A12	700 ~ 1050	70	95 ~ 286	94.0%	188(171) x 60 x 33.4
200	IT 0-10 200/100-277/5A6 P67 x	3500 ~ 5600	350	18 ~ 57	94.0%	188(171) x 60 x 33.4
200	IT 0-10 200/100-277/5A6 P67 x A12	3500 ~ 5600	350	18 ~ 57	94.0%	188(171) x 60 x 33.4
240	IT 0-10 240/100-277/0A7 P67 x	530 ~ 700	53	171 ~ 453	94.5%	218(201) x 60 x 33.4
240	IT 0-10 240/100-277/0A7 P67 x A12	530 ~ 700	53	171 ~ 453	94.5%	218(201) x 60 x 33.4
240	IT 0-10 240/100-277/1A05 P67 x	700 ~ 1050	70	115 ~ 343	94.0%	218(201) x 60 x 33.4
240	IT 0-10 240/100-277/1A05 P67 x A12	700 ~ 1050	70	115 ~ 343	94.0%	218(201) x 60 x 33.4
240	IT 0-10 240/100-277/6A7 P67 x	4200 ~ 6700	420	18 ~ 57	94.0%	218(201) x 60 x 33.4
240	IT 0-10 240/100-277/6A7 P67 x A12	4200 ~ 6700	420	18 ~ 57	94.0%	218(201) x 60 x 33.4
320	IT 0-10 320/100-277/1A05 P67 x	700 ~ 1050	70	153 ~ 457	96.0%	234(217) x 60 x 37.6
320	IT 0-10 320/100-277/1A05 P67 x A12	700 ~ 1050	70	153 ~ 457	96.0%	234(217) x 60 x 37.6
320	IT 0-10 320/100-277/1A5 P67 x	1050 ~ 1500	105	107 ~ 305	95.0%	234(217) x 60 x 37.6
320	IT 0-10 320/100-277/1A5 P67 x A12	1050 ~ 1500	105	107 ~ 305	95.0%	234(217) x 60 x 37.6
320	IT 0-10 320/100-277/7A6 P67 x	5350 ~ 7600	535	21 ~ 60	94.5%	234(217) x 60 x 37.6
320	IT 0-10 320/100-277/7A6 P67 x A12	5350 ~ 7600	535	21 ~ 60	94.5%	234(217) x 60 x 37.6

注①: x=U为符合UL Class P认证型号, A12=带12V/100mA辅助源, x=G为符合UL、ENEC和CCC等认证型号, x=B为符合BIS认证型号, X=E为符合ENEC等认证的Class II型号。





产品特性

- 非隔离设计，输出残压<2kV
- 关断无余晖
- 超高效率可达 97%
- 输入电压范围：90 ~ 305Vac
- 全功率宽输出电流范围（恒功率）
- 可通过T4T(Tuner4TRONIC)调节输出电流
- 多种隔离调光控制可选：0(1)-10V/PWM/电阻/分时段调光(Timer)
- 可调光关断且超低待机功耗 ≤ 0.5W
- 调光曲线可调
- 寿命到期预警
- 外部调光信号优先
- 恒流明
- 高辅助源能力：12Vdc, 200mA
- 防雷保护：差模 6kV, 共模 6kV
- 全方位保护：过温保护，过压保护，短路保护
- IP67
- ClassP
- 适用于 Class I 灯具

安规认证



输出功率 (W)	系列型号	可调电流范围 (mA)	可最低调光输出电流 (mA)	输出电压范围 (Vdc)	效率@230Vac	尺寸 (L×W×H)(mm)
100	IT 0-10 100/100-277/0A5/N P67 G A12	33 ~ 500	33	180 ~ 300	97.0%	130(113) x 64 x 32
150	IT 0-10 150/100-277/0A75/N P67 G A12	50 ~ 750	50	180 ~ 300	97.0%	130(113) x 64 x 32
200	IT 0-10 200/100-277/0A9/N P67 G A12	67 ~ 900	67	180 ~ 300	97.0%	149(132) x 64 x 32
240	IT 0-10 240/100-277/1A1/N P67 G A12	80 ~ 1100	80	180 ~ 300	97.0%	149(132) x 64 x 32
320	IT 0-10 320/100-277/1A6/N P67 G A12	107 ~ 1600	107	180 ~ 300	97.0%	186(169) x 64 x 32



产品特性

- 效率高达94%
- 紧凑型外壳设计, 具备优异的热性能
- 全功率宽输出电流范围 (恒功率)
- 输入电压范围: 90 ~ 305Vac
- 可通过智能编程调节输出电流
- 多种隔离调光控制可选: 1-5V, 1-10V, 10V PWM, 3 种时控
- 光衰补偿
- 防雷保护: 差模 6kV, 共模 10kV($\geq 75W$)
差模 4kV, 共模 6kV($< 75W$)
- 全方位保护: 过温保护, 过压保护, 短路保护
- IP66 / IP67且适用于UL干燥, 潮湿及多水环境
- Class 2 & SELV
- 可用于北美Class I, Division 2的危险场合
- 5年质保

安规认证



注 ①: x = G (多国认证), x = T (UL Class P 认证), x = B (BIS 认证)



输出功率 (W)	系列型号	全功率输出电流范围 (mA)	输出电压范围 (Vdc)	效率@220Vac	寿命 (hours)	尺寸 (L×W×H)(mm)
30	EUM-030S050Dx	300 ~ 500	30 ~ 100	88.0%	120,000 Tc= 70°C	112(95) × 64 × 36.5
	EUM-030S105Dx ★	550 ~ 1050	17 ~ 54	87.0%		
50	EUM-050S053Dx	300 ~ 530	47 ~ 167	90.5%	103,000 Tc= 70°C	112(95) × 64 × 36.5
	EUM-050S090Dx	550 ~ 900	28 ~ 91	89.0%		
	EUM-050S150Dx ★	920 ~ 1500	17 ~ 54	88.0%		
75	EUM-075S053Dx	300 ~ 530	70 ~ 250	92.0%	100,000 Tc= 70°C	142(125) × 60 × 36.5
	EUM-075S105Dx	700 ~ 1050	36 ~ 107	90.5%		
	EUM-075S150Dx	1050 ~ 1500	25 ~ 72	90.5%		
	EUM-075S210Dx ★	1400 ~ 2100	18 ~ 54	89.5%		
100	EUM-100S053Dx	350 ~ 530	94 ~ 286	94.0%	114,000 Tc= 70°C	148(131) × 60 × 36.5
	EUM-100S105Dx	700 ~ 1050	48 ~ 143	93.0%		
	EUM-100S150Dx	1050 ~ 1500	34 ~ 95	93.0%		
	EUM-100S280Dx ★	1750 ~ 2800	17 ~ 54	92.0%		
150	EUM-150S070Dx	530 ~ 700	107 ~ 284	93.5%	106,000 Tc= 70°C	178(161) × 60 × 36.5
	EUM-150S105Dx	700 ~ 1050	72 ~ 214	93.0%		
	EUM-150S150Dx	1050 ~ 1500	50 ~ 143	93.5%		
	EUM-150S210Dx	1400 ~ 2100	36 ~ 107	92.0%		
	EUM-150S420Dx	2800 ~ 4200	18 ~ 54	91.5%		
200	EUM-200S070Dx	530 ~ 700	142 ~ 378	94.0%	100,000 Tc= 70°C	188(171) × 60 × 36.5
	EUM-200S105Dx	700 ~ 1050	95 ~ 286	93.5%		
	EUM-200S150Dx	1050 ~ 1500	67 ~ 190	93.0%		
	EUM-200S280Dx	1800 ~ 2800	36 ~ 111	92.5%		
	EUM-200S560Dx	3500 ~ 5600	18 ~ 57	92.0%		
240	EUM-240S070Dx	530 ~ 700	171 ~ 453	94.0%	100,000 Tc= 70°C	218(201) × 60 × 38.5
	EUM-240S105Dx	700 ~ 1050	115 ~ 343	94.0%		
	EUM-240S150Dx	1050 ~ 1500	80 ~ 229	93.5%		
	EUM-240S350Dx	2150 ~ 3500	35 ~ 111	93.0%		
	EUM-240S670Dx	4200 ~ 6700	18 ~ 57	92.5%		
320	EUM-320S105Dx	700 ~ 1050	153 ~ 457	94.0%	111,000 Tc= 70°C	243(224) × 80 × 44.5
	EUM-320S150Dx	1050 ~ 1500	107 ~ 305	94.0%		
	EUM-320S250Dx	1750 ~ 2500	64 ~ 183	94.0%		
	EUM-320S500Dx	2850 ~ 5000	32 ~ 112	93.0%		
	EUM-320S760Dx	5350 ~ 7600	21 ~ 60	93.0%		

★ : 北美 Class 2



产品特性

- 效率最高达 90%
- 输入电压范围: 90 ~ 305Vac
- 安全特低电压输出 (SELV, $\leq 60V$)
- 输出电流可调 (通过电位器)
- 1-10V 调光 (10-100%)
- 长寿命
- 防雷保护: 差模 6kV, 共模 6kV
- Class I / II (I类和II类) 兼容设计
- IP42

安规认证



输出功率 (W)	系列型号	可调输出电流 (mA)	输出电压范围 (Vdc)	效率@220Vac	寿命 (hours)	尺寸 (L×W×H)(mm)
30	EM 30/100-277/0A7 DIM P	350 ~ 700	40 ~ 54	90.0%	1100,000 Tc=70°C	105x60.5x30.5mm
60	EM 60/100-277/1A4 DIM P	700 ~ 1400	40 ~ 54	90.0%	100,000 Tc=70°C	105x60.5x30.5mm

EUM-DF



产品特性

- 效率高达93%
- 输入电压范围：90 ~ 305 Vac
- 全功率宽输出电流范围(恒功率)
- 可通过智能编程方式调节输出电流
- 多种隔离调光控制可选:1-8V, 10V PWM, 3 种时控
- 调光曲线可调
- 外部调光信号优先
- 光衰补偿
- 寿命到期预警
- 防雷保护:差模 6kV, 共模 10kV
- 全方位保护:过温保护, 过压保护, 短路保护
- IP66 且适用于UL 干燥, 潮湿环境
- 可用于北美Class I, Division 2 的危险场合
- 5年质保

安规认证



输出功率 (W)	系列型号	可调输出电流 (mA)	输出电压范围 (Vdc)	效率@220Vac	寿命 (hours)	尺寸 (L×W×H)(mm)
180	EUM-180S125DF	105 ~ 1250	67 ~ 190	93.0%	109,000 Tc=70°C	240.5(171) × 60 × 37.6



产品特性

- 效率最高达 96%
- 输入电压范围: 108 ~ 305Vac
- 700mA固定电流输出
- 长寿命
- 防雷保护: 差模 6kV, 共模 6kV
- Class I 兼容设计
- IP67

安规认证



输出功率 (W)	系列型号	可调输出电流 (mA)	输出电压范围 (Vdc)	效率@220Vac	寿命 (hours)	尺寸 (L×W×H)(mm)
100W	EM 100/120-277/700 P7 G2	700	100 ~ 143	93.5%	50,000 Tc=75°C	143.5 x 56 x 33
150W	EM 150/120-277/700 P7 G2	700	150 ~ 215	94.5%	50,000 Tc=75°C	143.5 x 56 x 33
200W	EM 200/120-277/700 P7 G2	700	200 ~ 285	95.5%	50,000 Tc=75°C	150.5 x 56 x 33
240W	EM 250/120-277/700 P7 G2	700	240 ~ 343	96.0%	50,000 Tc=75°C	150.5 x 56 x 33

PU-10Kx05KBxA



■ 产品特性

- 输入电压范围: 90 ~ 305Vac
- 标称放电电流(In)5kA, 8/20 μ s
- 最大放电电流(I_{max})10kA, 8/20 μ s
- 双重热保护
- EN 61643-11 - T2 & T3认证
- 保护模式可适配TN、TT和IT系统
- 串联与并联安装可选
- 适用于Class I与Class II灯具
- 寿命到期指示
- 可承受440Vac 输入过压48 小时
- IP66/IP67

PU-20Kx10KTxx



■ 产品特性

- 输入电压范围: 90 ~ 305Vac
- 标称放电电流(In)10kA, 8/20 μ s
- 最大放电电流(I_{max})15kA, 8/20 μ s
- 内置热保护
- UL1449 Type 4认证
- EN 61643-11 -T2& T3
- 符合IEEE C62.41.2 位置类型C 高暴露环境要求
- 耐85°C高温
- IP66
- 适用于英飞特驱动电源

PU-20KS10KHT



■ 产品特性

- 输入电压范围: 90 ~ 305Vac
- 标称放电电流(In)10kA, 8/20 μ s
- 最大放电电流(I_{max})20kA, 8/20 μ s
- UL1449 Type 5认证
- 符合IEEE C62.41.2 位置类型C 高暴露环境要求
- 耐85°C高温
- 适用于英飞特驱动电源

PS-20KS10KHT



■ 产品特性

- 输入电压范围: 249 ~ 528Vac
- 标称放电电流(In)10kA, 8/20 μ s
- 最大放电电流(I_{max})20kA, 8/20 μ s
- UL1449 Type 5认证
- 符合IEEE C62.41.2 位置类型C 高暴露环境要求
- 耐85°C高温
- 适用于英飞特驱动电源

SPD G3



■ 产品特性

- 主电压320Vac
- 适用于 Class I 和 Class II 灯具
- 全面的LED驱动电压保护, $U_p < 2kV$
- 高达20 kV / 10 kA (L-N) 的高浪涌保护, 符合IEC 61643-11 - T3标准
- 防雷保护可达20 kA, 符合IEC 61643-11 - T2标准
- 根据IEC 61643-11 - T2 & T3标准, 获得TÜV认证
- IP20 (SPD G3)
- IP65 (SPD P5 G3)

SPD P7



■ 产品特性

- 工作输入电压: 90-305 Vac
- 适用于 TN、TT 和 IT 系统
- 最大放电电流 (I_{max}): 10kA, 8/20 μ s
- 标称放电电流 (I_n): 5kA, 8/20 μ s
- 开路电压 (U_{oc}): 10kV, 1.2/50 μ s
- 符合 EN 61643-11 - T2 和 T3 以及 IEC 61643-11 - 冲击类别 II 和 III
- 支持串联和并联安装
- 故障指示 LED
- IP67



PL Brick

产品特性

- 适用于户外和街道照明的高性能模块
- 符合 ZHAGA BOOK 15 标准
- 与第三方光学器件兼容，例如 LEDIL 的产品
- 模块效率高，适用于高要求的照明解决方案
- 带 NTC 模块，可对LED模组进行热保护
- 多种色温：2200K、2700K、3000K、4000K、5700K 和 6500K，显色指数（CRI）大于 70 和大于 80
- 初始颜色一致性：≤5 SDCM
- PrevaLED Brick HP：注重高耐用性与高效率的结合
- PrevaLED Brick HP HE：注重高效率与高流明输出的结合

安规认证



PL Brick HP

产品名称	单色 (k)	模组额定输入电压 (Vdc)	模组额定输入电流 (A)	模组功率 (W)	光效 (lm/W)	光通量 (lm)	模组LED灯珠数量
PL-BRICK HP 1000 740 2x2	4000	11.3	0.53	6.0	178	1067	4
PL-BRICK HP 1900 740 2x4	4000	22.6	0.53	12.0	178	2140	8
PL-BRICK HP 2850 740 2x6	4000	34.0	0.53	18.0	179	3225	12
PL-BRICK HP 3800 740 2x8	4000	45.3	0.53	24.0	179	4290	16
PL-BRICK HP 2850 740 2X6 IP G2	4000	34.0	0.53	18.0	179	3225	12

PL Brick HP HE

产品名称	单色 (k)	模组额定输入电压 (Vdc)	模组额定输入电流 (A)	模组功率 (W)	光效 (lm/W)	光通量 (lm)	模组LED灯珠数量
PL-BRICK HP 1900 740 2x4 HE	4000	22.6	0.53	12.0	192	2300	8
PL-BRICK HP 2850 740 2x6 HE	4000	34.0	0.53	18.0	192	3450	12
PL-BRICK HP 3800 740 2x8 HE	4000	45.3	0.53	24.0	192	4600	16
PL-BRICK HP 7500 740 3x8 HE IP	4000	66.8	0.53	35.9	183	7100	24

PL Brick HP HE 2CH

产品名称	单色 (k)	模组额定输入电压 (Vdc)	模组额定输入电流 (A)	模组功率 (W)	光效 (lm/W)	光通量 (lm)	模组LED灯珠数量
PL-BRICK HP 3000 722-740 2X4 HE 2CH	2200	23	0.35	8.1	155	1250	2x4
	4000	23	0.35	8.1	190	1550	
PL-BRICK HP 6000 722-740 2X8 HE 2CH	2200	45	0.35	16.2	155	2510	2x8
	4000	45	0.35	16.2	190	3000	

PrevaLED Brick UHE

产品名称	单色 (k)	模组额定输入电压 (Vdc)	模组额定输入电流 (A)	模组功率 (W)	光效 (lm/W)	光通量 (lm)	模组LED灯珠数量
PL-BRICK HP 1000 740 2x2 UHE	4000	11.1	0.53	5.9	207	1220	4
PL-BRICK HP 1900 740 2x4 UHE	4000	22.1	0.53	11.7	209	2440	8
PL-BRICK HP 2850 740 2x6 UHE	4000	33.0	0.53	17.5	209	3660	12
PL-BRICK HP 3800 740 2x8 UHE	4000	44.0	0.53	23.3	209	4880	16
PL-BRICK HP 2850 740 2x6 UHE IP	4000	33.0	0.53	17.5	209	3660	12
PL-BRICK HP 7500 740 3x8 UHE IP	4000	65.7	0.53	34.8	210	7320	24



英飞特照明系统解决方案

— 体育照明
— 植物照明



体育照明系统解决方案	47
植物照明系统解决方案	53

01 控制、传感器、编程工具&配件

1.1 软件	Tuner4TRONIC	57
	DALI Wizard	57
1.2 编程工具	PRG-MUL2	57
	PRG-NFC-H	57
	PRG-NFC-D2	58
	DALI magic	58
1.3 转换器	CNV-DMXR2	58
	CNV-DALI2	58

02 LED驱动电源 & 配件

2.1 互联调光-恒流产品	EUM-Mx, ESM-Mx	59
	EUM-Bx,ESM-Bx	62
	NFS-BC,NSS-BC	65
	NFM-Gx/Mx,NSM-Gx/Mx	67
	EFM-800Q/T	69
	ESM-1K0D/1K2T	70
	IT 0-10 Non-isolated BRICK	72
	NFM-760Q, NSM-1K2Q/1K5Q	73
2.2 简单调光-恒流产品	NFL-Mx	75
	NEL	76
	IT 0-10 N P67	77
	SUM-Mx/Hx, SSM-Mx/Hx	78
	SUM-MGS/MGR,SSM-MGS/MGR	80
2.3 配件	PU-10Kx05KBxA	82
	PU-20Kx10KTxx	82
	PU- 20KS10KHT	82
	PS-20KS10KHT	82
	SPD G3	83
	SPD 20/510 PL P5	83
	ACC-LID-NFS	83
	ACC-RVS-NFS	83

03 照明模组 & 配件

3.1 硬条模组	Planta Seed Brick	84
	Planta Seed Linear	85

英飞特照明系统解决方案

体育照明

——点燃赛事激情





我们设计的驱动电源具备三重身份：“高清电视直播守护者”（符合IEEE 1789标准，1%超低纹波）“高效耐力卫士”（100,000小时寿命，97.5%效率）“动态场景魔法师”（44帧/秒动态调光）——无论是日常训练还是奥运决赛的高光时刻，亦或大面积的复杂照明场景，均能实现全时段、全区域稳定可靠的智慧光环境管控。

专业优势

用精准的照明点亮每一个关键时刻，提升赛事活动影响力！对于运动员、裁判员、现场观众、电视转播商和电视观众而言，卓越的表现需要达到认证的照度水平、实现完美的均匀度并具备实时适应性。



世界级赛事标准



动态控制



耐用性、能源效率

系统价值

- 完整且协调的照明解决方案，配备全系列 LED 驱动电源、模组及连接配件，无缝满足从训练到国际体育赛事等各类需求。
- 系统兼容性消除了客户的后顾之忧。
- 可靠且持久的照明设计，使用寿命超 100,000小时，维护需求低，达到 IP66/IP67 防护等级标准，即使在恶劣环境下也能保证稳定运行。
- 无闪烁照明设计符合 IEEE 1789 标准，为高清转播及运动员专注比赛提供清晰舒适的视觉体验。
- 精准稳定的照明控制系统，支持 0 - 10V、DALI 和 DMX512 等多种协议，调光精度可达 0.1%，并支持最高 44 帧/秒的动态控制，能够针对各类体育场景进行个性化照明调节。

细分应用场景



国际竞技级体育场



国家级比赛体育场

照明系统解决方案

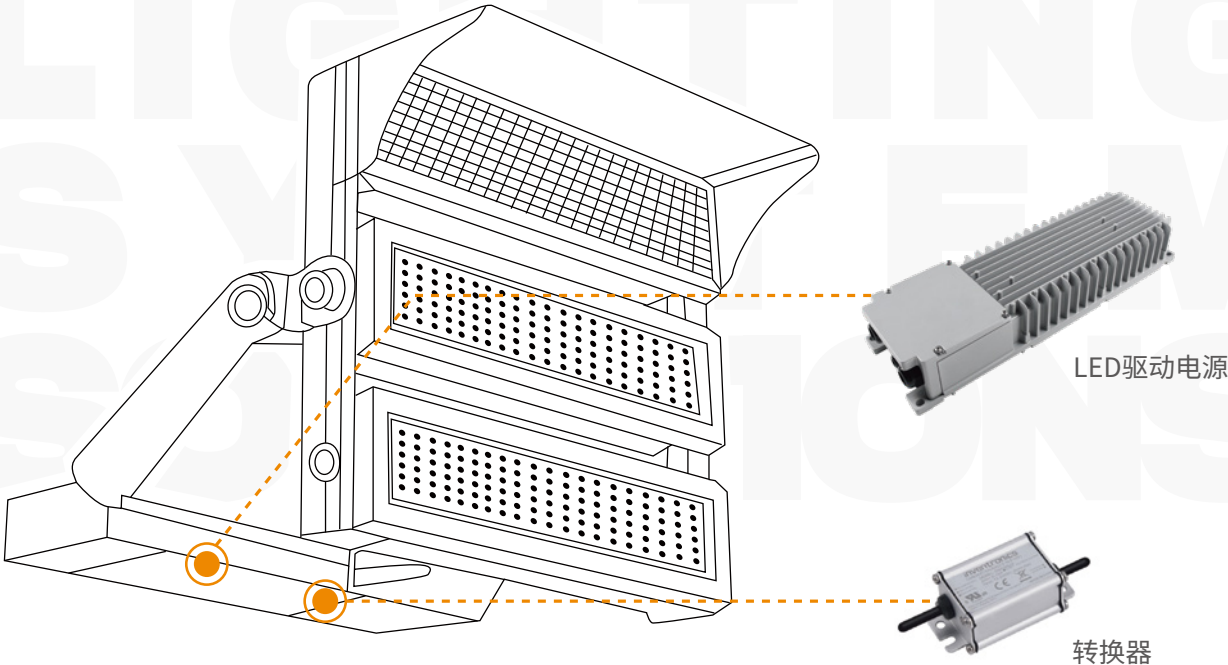

社区休闲级运动场



港口/机场

成功案例

Inventronics Cases

▶
2008北京奥运会主体育场,是
中国当代十大建筑之一
中国·国家体育馆

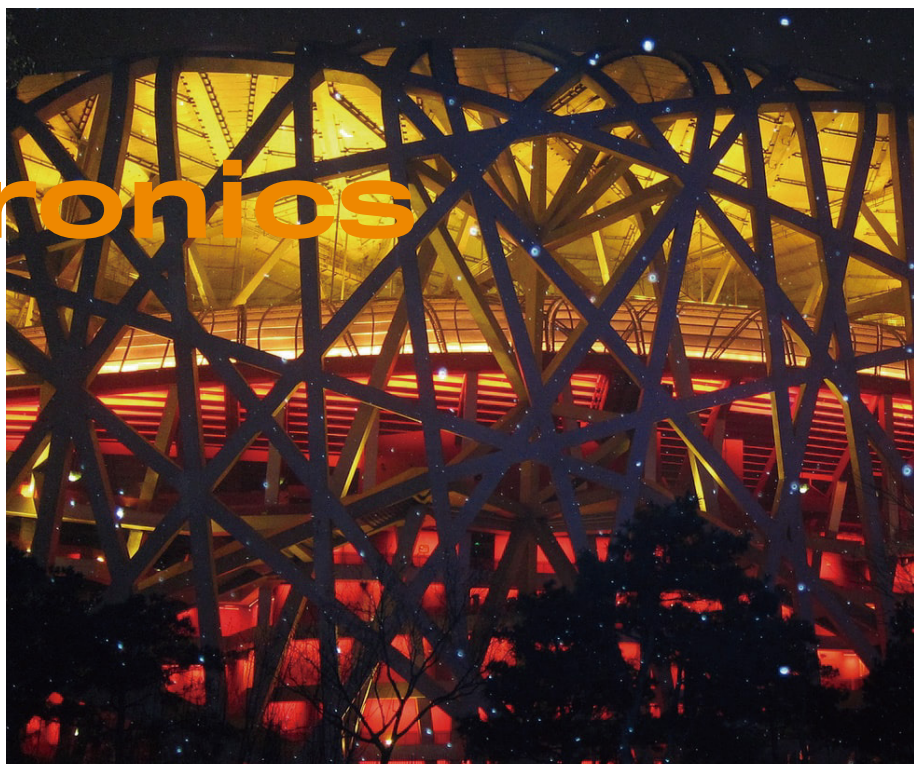

▶
承载着赛事激情与城市荣耀的网球圣殿
韩国·首尔奥林匹克公园网球场





东非最大的体育地标,中非友好合作的
光辉典范

坦桑尼亚·国家体育馆



坐落于千岛湖畔的明珠, 杭州亚运会
自行车赛事的唯一室内场馆

中国·杭州亚运会自行车馆

英飞特照明系统解决方案

植物照明

—— 绿色可持续





我们打造出“光谱大师”(可动态调节 380 - 800 纳米波长)搭配多通道驱动电源、“节能先锋”(效率高达 97.5%)以及“光的卫士”——让植物生长快人一步,收益翻倍升级。

专业优势

每一次丰收都离不开照明的帮助。作为植物照明LED驱动电源领域的全球领导者，英飞特提供耐用可定制的系统，以适应作物生命周期的需求。我们先进的植物照明系统具备以下优势



系统可靠性



动态光谱调控以
提升产量



高效节能以
降低用电成本

系统价值

- 具备功率转移功能的多通道驱动电源,可实现 380 - 800 纳米波长动态调节,从而优化光合作用以提高产量。
- 驱动电源效率达到97%以上,可削减能源成本。
- 支持多种协议 (0 - 10V / 数字调光 / D4i),能够制定自适应照明策略并实现节能。
- 防护等级达 IP67 的防水驱动电源可确保在潮湿的温室及极端温度环境中可靠运行,最大限度减少停机时间。
- 采用精确控制系统实现灵活的照明方案。

细分应用场景



温室大棚



垂直农场

照明系统解决方案

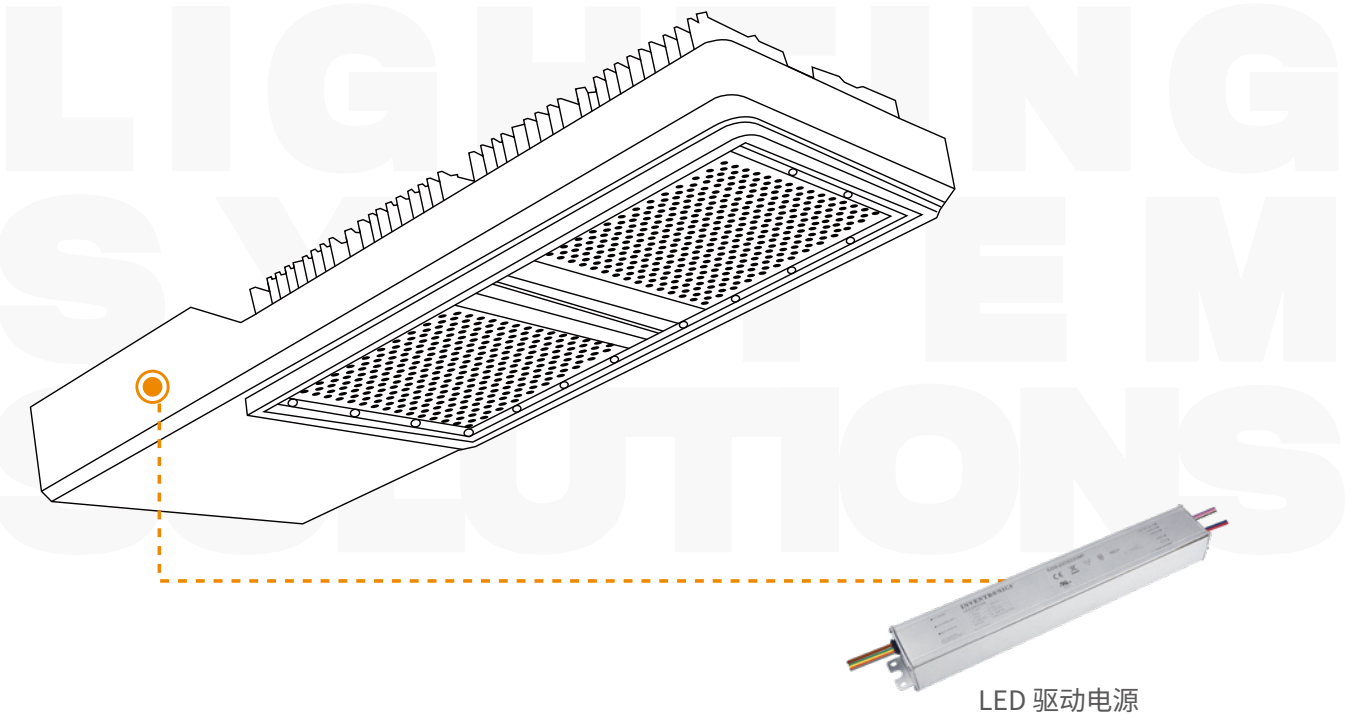

LED 驱动电源



动物农场



水产

成功案例



这里是用人工光培育自然奇
迹的绿色实验室。
荷兰·植物照明温室大棚

Inventronics Cases





这里的每一颗番茄,都藏着光的温柔守候,每一口都是甘甜的绽放。
比利时·番茄种植大棚

SOFTWARE

软件

概述

英飞特提供一系列专业的软件解决方案，以支持和配置其组件。



T4T



Apps

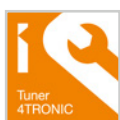

Tuner4TRONIC

面向OEM制造商的软件套件，可在灯具制造过程中配置所有可编程的 OPTOTRONIC、ICUTRONIC、QUICKTRONIC 和 POWERTRONIC LED 控制器。



DALI Wizard

用于照明项目中，对 DALI 装置进行设置、分析和诊断的基于图形化用户界面的工具，需要结合 DALI Wizard 的控制设备使用（如 DALI Magic）。



PROGRAMMING TOOLS

编程工具

PRG-MUL2



FC CE

产品特性

- 支持英飞特DALI和0-10V接口机种编程
- 支持脱机编程
- 支持自动编程模式

PRG-NFC-H



产品特性

- 适用于英飞特 NFC 驱动电源
- 符合 Zhaga Book 24
- USB 供电
- IP30
- 配套英飞特多合一编程软件使用

PRG-NFC-D2



产品特性

- 适用于英飞特 NFC 驱动电源
- 符合 Zhaga Book 24
- USB 供电
- IP42
- 配套英飞特多合一编程软件使用

DALI magic



产品特性

- 用于Tuner4TRONIC和DALI wizard软件的USB DALI转换器，适用于Windows PC
- 可通过按钮脱机测试 DALI 调光功能
- USB 供电，或附带的通用电源适配器
- 集成自动 DALI 电源，最多支持 64 台设备（如果通过 USB 供电，则最多支持 4 台）

CONVERTERS

转换器

DMX-RDM

CNV-DMXR2

体育/舞台照明
控制系统解决方案



C US E352429 FC CB CE

产品特性

- 将DMX-RDM信号转换0/1-10V 调光信号
- 兼容基于DMX512网络的RDM协议，支持双向通信

DALI-2

CNV-DALI2

体育/舞台照明
控制系统解决方案



C US E352429 FC CB CE

产品特性

- 将DALI-2信号转换0/1-10V 调光信号
- 符合DALI-2协议
- 支持驱动器辅助源供电



EUM-Mx
ESM-Mx

产品特性

- 高效率(高达 96.5%)
- 全功率宽输出电流范围 (恒功率)
- 可通过智能编程调节输出电流
- 输入电压范围: 90 ~ 305Vac(EUM-Mx) 249 ~ 528Vac(ESM-Mx)
- 多种隔离调光控制可选: 0-10V, PWM, 3种时控
- 可调光关断且超低待机功耗
- 英飞特数字调光, 基于UART 通信协议
- 高辅助源能力: 12Vdc, 250mA, 3W (瞬态峰值功率10W)
- 光衰补偿
- 寿命到期预警
- 防雷保护: 差模6kV, 共模10kV
- 全方位保护: 输入欠压保护, 输入过压保护, 过压保护, 短路保护, 过温保护
- IP66 / IP67 且适用于UL 干燥, 潮湿及多水环境
- 可用于北美Class I, Division 2 的危险场合
- 5 年质保

安规认证



EUM-Mx

输出功率 (W)	系列型号	全功率输出电流范围 (mA)	输出电压范围 (Vdc)	效率@220Vac	寿命 (hours)	尺寸 (L×W×H)(mm)
75	EUM-075S105Mx ^①	700 ~ 1050	36 ~ 107	90.5%	101,000 Tc= 70°C	142(125) × 67.5 × 36.5
	EUM-075S150Mx	1050 ~ 1500	25 ~ 72	89.5%		
	EUM-075S210Mx ★	1400 ~ 2100	18 ~ 54	89.0%		
100	EUM-100S105Mx	700 ~ 1050	48 ~ 143	92.5%	112,000 Tc= 70°C	148(131) × 67.5 × 36.5
	EUM-100S150Mx	1050 ~ 1500	34 ~ 95	92.5%		
	EUM-100S280Mx ★	1750 ~ 2800	17 ~ 54	91.0%		
150	EUM-150S105Mx	700 ~ 1050	72 ~ 214	93.5%	104,000 Tc= 70°C	178(161) × 67.5 × 36.5
	EUM-150S150Mx	1050 ~ 1500	50 ~ 143	93.0%		
	EUM-150S210Mx	1400 ~ 2100	36 ~ 107	92.5%		
	EUM-150S420Mx	2800 ~ 4200	18 ~ 54	91.5%		
200	EUM-200S105Mx	700 ~ 1050	95 ~ 286	93.5%	102,000 Tc= 70°C	188(171) × 67.5 × 36.5
	EUM-200S150Mx	1050 ~ 1500	67 ~ 190	93.5%		
	EUM-200S280Mx	1800 ~ 2800	36 ~ 111	93.0%		
	EUM-200S560Mx	3500 ~ 5600	18 ~ 57	92.0%		
240	EUM-240S105Mx	700 ~ 1050	115 ~ 343	94.0%	101,000 Tc= 70°C	218(201) × 67.5 × 38.5
	EUM-240S150Mx	1050 ~ 1500	80 ~ 229	93.5%		
	EUM-240S350Mx	2150 ~ 3500	35 ~ 111	93.0%		
	EUM-240S670Mx	4200 ~ 6700	18 ~ 57	92.5%		
320	EUM-320S105Mx	700 ~ 1050	153 ~ 457	94.5%	112,000 Tc= 70°C	243(224) × 80 × 44.5
	EUM-320S150Mx	1050 ~ 1500	107 ~ 305	94.0%		
	EUM-320S250Mx	1750 ~ 2500	64 ~ 183	94.0%		
	EUM-320S500Mx	2850 ~ 5000	32 ~ 112	93.5%		
	EUM-320S760Mx	5350 ~ 7600	21 ~ 60	92.5%		
400	EUM-400S150Mx	1050 ~ 1500	133 ~ 381	94.5%	113,000 Tc=70°C	262(243) × 90 × 43.5
	EUM-400S910Mx	7150 ~ 9100	24 ~ 56	94.0%		
480	EUM-480S140Mx	1050 ~ 1400	171 ~ 457	94.5%	102,000 Tc=70°C	262(243) × 90 × 43.5
	EUM-480S280Mx	2100 ~ 2800	86 ~ 228	94.0%		
	EUM-480S420Mx	3150 ~ 4200	57 ~ 152	94.0%		
	EUM-480S560Mx	4350 ~ 5600	43 ~ 110	94.0%		
	EUM-480S10AMx	8600 ~ 10000	24 ~ 56	94.0%		
680	EUM-680S170Mx	1250 ~ 1700	200 ~ 544	95.5%	107,000 Tc=70°C	275(250)×135 x 46
	EUM-680S240Mx	1800 ~ 2400	141.5 ~ 378	94.5%		
	EUM-680S350Mx	2600 ~ 3500	97.1 ~ 262	95.0%		
	EUM-680S560Mx	4200 ~ 5600	60.7 ~ 163	94.5%		
	EUM-680S840Mx	6300 ~ 8400	40.4 ~ 108	95.0%		
	EUM-680S15AMx	12600 ~ 15000	22.6 ~ 54	95.5%		
880	EUM-880S280Mx	1950 ~ 2800	157 ~ 452	95.0%	105,000 Tc= 70°C	275(250)×144 x 48.5
	EUM-880S420Mx	3000 ~ 4200	104 ~ 294	95.5%		
	EUM-880S700Mx	4900 ~ 7000	63 ~ 180	96.0%		
	EUM-880S11AMx	8000 ~ 11500	38 ~ 110	95.5%		
	EUM-880S20AMx	16300 ~ 20000	22 ~ 54	95.5%		

★ : 北美 Class 2

注① : x = G (多国认证), x = T (UL Class P认证)

ESM-Mx

输出功率 (W)	系列型号	全功率输出电流范围 (mA)	输出电压范围 (Vdc)	效率@480Vac	寿命 (hours)	尺寸 (L×W×H)(mm)
150	ESM-150S105Mx ^①	700 ~ 1050	72 ~ 214	93.5%	100,000 Tc=70°C	178(161)× 76.5× 38.5
	ESM-150S150Mx	1050 ~ 1500	50 ~ 143	93.0%		
	ESM-150S210Mx	1400 ~ 2100	36 ~ 107	92.5%		
	ESM-150S420Mx	2800 ~ 4200	18 ~ 54	92.0%		
240	ESM-240S105Mx	700 ~ 1050	115 ~ 343	94.0%	106,000 Tc= 70°C	218(201) × 76.5 × 38.5
	ESM-240S150Mx	1050 ~ 1500	80 ~ 229	93.5%		
	ESM-240S350Mx	2150 ~ 3500	35 ~ 111	93.0%		
	ESM-240S670Mx	4200 ~ 6700	18 ~ 57	92.5%		
320	ESM-320S105Mx	700 ~ 1050	153 ~ 457	95.0%	105,000 Tc= 70°C	243(224) × 85 × 44.5
	ESM-320S150Mx	1050 ~ 1500	107 ~ 305	94.5%		
	ESM-320S250Mx	1750 ~ 2500	64 ~ 183	94.5%		
	ESM-320S500Mx	2850 ~ 5000	32 ~ 112	94.0%		
480	ESM-480S140Mx	1050 ~ 1400	171 ~ 457	95.5%	100,000 Tc=70°C	262(243) × 90 × 43.5
	ESM-480S280Mx	2100 ~ 2800	86 ~ 228	95.5%		
	ESM-480S420Mx	3150 ~ 4200	57 ~ 152	95.0%		
	ESM-480S560Mx	4350 ~ 5600	43 ~ 110	95.0%		
680	ESM-480S10AMx	8600 ~ 10000	24 ~ 56	95.0%	102,000 Tc= 70°C	Mx: 275(250) × 135 × 46 MGS: 300(275) × 151 × 46
	ESM-680S170Mx/MGS	1250 ~ 1700	200 ~ 544	96.0%		
	ESM-680S240Mx/MGS	1800 ~ 2400	141.5 ~ 378	95.5%		
	ESM-680S350Mx/MGS	2600 ~ 3500	97.1 ~ 262	95.5%		
	ESM-680S560Mx/MGS	4200 ~ 5600	60.7 ~ 163	95.5%		
880	ESM-680S840Mx/MGS	6300 ~ 8400	40.4 ~ 108	95.5%	100,000 Tc= 70°C	Mx: 275(250)×144 x 48.5 MGS: 300(275) x 160 x 48.5
	ESM-680S15AMx/MGS	12600 ~ 15000	22.6 ~ 54	94.5%		
	ESM-880S280Mx/MGS	1950 ~ 2800	157 ~ 452	96.0%		
	ESM-880S420Mx/MGS	3000 ~ 4200	104 ~ 294	95.5%		
	ESM-880S700Mx/MGS	4900 ~ 7000	63 ~ 180	96.0%		
1200	ESM-880S11AMx/MGS	8000 ~ 11500	38 ~ 110	95.0%	101,000 Tc= 70°C	Mx: 310(285) × 141 × 48.5 MGS: 330(305) × 166.5 × 49.5
	ESM-880S20AMx/MGS	16300 ~ 20000	22 ~ 54	95.5%		
	ESM-1K2S350Mx/MGS	2600 ~ 3500	171 ~ 462	96.5%		
1200	ESM-1K2S525Mx/MGS	3950 ~ 5250	114 ~ 304	96.0%	101,000 Tc= 70°C	Mx: 310(285) × 141 × 48.5 MGS: 330(305) × 166.5 × 49.5
	ESM-1K2S740Mx/MGS	5550 ~ 7400	81 ~ 217	96.5%		

注① : x = G (多国认证), x = T (UL Class P认证)



产品特性

- 高效率(高达 96%)
- 全功率宽输出电流范围 (恒功率)
- 可通过NFC调节输出电流
- 输入电压范围: 90 ~ 305Vac (EUM-Bx), 249 ~ 528Vac (ESM-Bx)
- DALI-2&D4i 认证
- 3种时控调光控制
- 可调光关断且超低待机功耗
- 内置AC 功率计量, 精度高达±1%
- 光衰补偿
- 寿命到期预警
- 可为LED 模组提供过温保护功能
- 防雷保护: 差模6kV, 共模10kV
- IP66 / IP67 且适用于UL 干燥, 潮湿及多水环境
- 可用于北美Class I, Division 2 的危险场合
- 7年质保

安规认证



EUM-Bx

输出功率 (W)	系列型号	全功率输出电流范围 (mA)	输出电压范围 (Vdc)	效率@220Vac	寿命 (hours)	尺寸 (L×W×H)(mm)
75	EUM-075S105Bx ^①	700 ~ 1050	36 ~ 107	90.5%	101,000 Tc= 70°C	142(125) × 67.5 × 36.5
	EUM-075S150Bx	1050 ~ 1500	25 ~ 72	89.5%		
	EUM-075S210Bx ★	1400 ~ 2100	18 ~ 54	89.0%		
100	EUM-100S105Bx	700 ~ 1050	48 ~ 143	92.5%	112,000 Tc= 70°C	148(131) × 67.5 × 36.5
	EUM-100S150Bx	1050 ~ 1500	34 ~ 95	92.5%		
	EUM-100S280Bx ★	1750 ~ 2800	17 ~ 54	91.0%		
150	EUM-150S105Bx	700 ~ 1050	72 ~ 214	93.5%	104,000 Tc= 70°C	178(161) × 67.5 × 36.5
	EUM-150S150Bx	1050 ~ 1500	50 ~ 143	93.0%		
	EUM-150S210Bx	1400 ~ 2100	36 ~ 107	92.5%		
	EUM-150S420Bx	2800 ~ 4200	18 ~ 54	91.5%		
200	EUM-200S105Bx	700 ~ 1050	95 ~ 286	93.5%	102,000 Tc= 70°C	188(171) × 67.5 × 36.5
	EUM-200S150Bx	1050 ~ 1500	67 ~ 190	93.5%		
	EUM-200S280Bx	1800 ~ 2800	36 ~ 111	93.0%		
	EUM-200S560Bx	3500 ~ 5600	18 ~ 57	92.0%		
240	EUM-240S105Bx	700 ~ 1050	115 ~ 343	94.0%	101,000 Tc= 70°C	218(201) × 67.5 × 38.5
	EUM-240S150Bx	1050 ~ 1500	80 ~ 229	93.5%		
	EUM-240S350Bx	2150 ~ 3500	35 ~ 111	93.0%		
	EUM-240S670Bx	4200 ~ 6700	18 ~ 57	92.5%		
320	EUM-320S105Bx	700 ~ 1050	153 ~ 457	94.5%	112,000 Tc=70°C	243(224) × 80 × 44.5
	EUM-320S150Bx	1050 ~ 1500	107 ~ 305	94.0%		
	EUM-320S250Bx	1750 ~ 2500	64 ~ 183	94.0%		
	EUM-320S500Bx	2850 ~ 5000	32 ~ 112	93.5%		
	EUM-320S760Bx	5350 ~ 7600	21 ~ 60	92.5%		
480	EUM-480S140BG	1050 ~ 1400	171 ~ 457	95.0%	110,000 Tc=70°C	262(243) × 90 × 43.5
	EUM-480S280BG	2100 ~ 2800	86 ~ 228	95.0%		
	EUM-480S420BG	3150 ~ 4200	57 ~ 152	94.0%		
	EUM-480S560BG	4350 ~ 5600	43 ~ 110	94.0%		
	EUM-480S10ABG	8600 ~ 10000	24 ~ 56	94.0%		
680	EUM-680S170BG	1250 ~ 1700	200 ~ 544	95.5%	107,000 Tc=70°C	275(250) × 135 × 46
	EUM-680S240BG	1800 ~ 2400	141.5 ~ 378	94.5%		
	EUM-680S350BG	2600 ~ 3500	97.1 ~ 262	95.0%		
	EUM-680S560BG	4200 ~ 5600	60.7 ~ 163	94.5%		
	EUM-680S840BG	6300 ~ 8400	40.4 ~ 108	95.0%		
	EUM-680S15ABG	12600 ~ 15000	22.6 ~ 54	95.5%		

★ : 北美 Class 2

注① : x = G(多国认证), x = T(UL Class P认证), x = B(BIS认证)

ESM-Bx

输出功率 (W)	系列型号	全功率输出电流范围 (mA)	输出电压范围 (Vdc)	效率@480Vac	寿命 (hours)	尺寸 (L×W×H)(mm)
100	ESM-100S105Bx ^①	700 ~ 1050	48 ~ 143	92.0%	100,000 Tc=70°C	148(131) × 76.5 × 38.5
	ESM-100S150Bx	1050 ~ 1500	34 ~ 95	91.5%		
	ESM-100S280Bx	1750 ~ 2800	17 ~ 54	90.5%		
150	ESM-150S105Bx	700 ~ 1050	72 ~ 214	93.0%	100,000 Tc=70°C	178(161) × 76.5 × 38.5
	ESM-150S150Bx	1050 ~ 1500	50 ~ 143	93.0%		
	ESM-150S210Bx	1400 ~ 2100	36 ~ 107	92.5%		
	ESM-150S420Bx	2800 ~ 4200	18 ~ 54	92.0%		
240	ESM-240S105Bx	700 ~ 1050	115 ~ 343	94.0%	106,000 Tc=70°C	218(201) × 76.5 × 38.5
	ESM-240S150Bx	1050 ~ 1500	80 ~ 229	93.5%		
	ESM-240S350Bx	2150 ~ 3500	35 ~ 111	93.0%		
	ESM-240S670Bx	4200 ~ 6700	18 ~ 57	92.5%		
320	ESM-320S105Bx	700 ~ 1050	153 ~ 457	95.0%	105,000 Tc=70°C	243(224) × 85 × 44.5
	ESM-320S150Bx	1050 ~ 1500	107 ~ 305	94.5%		
	ESM-320S250Bx	1750 ~ 2500	64 ~ 183	94.5%		
	ESM-320S500Bx	2850 ~ 5000	32 ~ 112	94.0%		
	ESM-320S760Bx	5350 ~ 7600	21 ~ 60	94.0%		
480	ESM-480S140BG	1050 ~ 1400	171 ~ 457	95.0%	100,000 Tc=70°C	262(243) × 90 × 43.5
	ESM-480S280BG	2100 ~ 2800	86 ~ 228	94.0%		
	ESM-480S420BG	3150 ~ 4200	57 ~ 152	95.0%		
	ESM-480S560BG	4350 ~ 5600	43 ~ 110	94.5%		
	ESM-480S10ABG	8600 ~ 10000	24 ~ 56	94.5%		
680	ESM-680S170BG	1250 ~ 1700	200 ~ 544	96.0%	102,000 Tc=70°C	275(250) × 135 × 46
	ESM-680S240BG	1800 ~ 2400	141.5 ~ 378	95.5%		
	ESM-680S350BG	2600 ~ 3500	97.1 ~ 262	95.5%		
	ESM-680S560BG	4200 ~ 5600	60.7 ~ 163	95.5%		
	ESM-680S840BG	6300 ~ 8400	40.4 ~ 108	95.5%		
	ESM-680S15ABG	12600 ~ 15000	22.6 ~ 54	94.5%		



注①：x = G(多国认证), x = T(UL Class P认证), x = B(BIS认证)



产品特性

- 输入电压范围：180 ~ 528Vac (NFS-BC) , 249 ~ 528Vac (NSS-BC)
- 非隔离 Class I 电源
- 低输出残压
- 无余晖
- 可调光关断且超低待机功耗 $\leq 0.5W@230Vac$ (NFS)
- 调光范围：0.1 ~ 100%
- 可通过 NFC 编程方式调节输出电流
- NFS-1K2 2*600W 独立可编程通道 (NFS-1K2D210BC)
- NSS-1K5 2*750W 独立可编程通道 (NSS-1K5D210BC)
- NFS-1K8 3*600W 独立可编程通道 (NFS-1K8T210BC)
- NSS-2K1 3*700W 独立可编程通道 (NSS-2K1T210BC)
- 最大远程距离可达300米 (调光和输出)
- 效率高达 97.5%
- 全功率宽输出电流范围 (恒功率)
- 单通道 (1*DT6 或 1*DMX) 工作模式 (NFS-600S210BC / 除NSS-700S210BC)
- 多通道 (2*DT6 或 2*DMX) 工作模式 (NFS-1K2D210BC / NSS-1K5D210BC)
- 可通过 DALI/DMX-RDM 方式调节输出电流
- 多通道 (最多 3*DT6 或 3*DMX) 工作模式 (NFS-1K8T210BC / NSS-2K1T210BC)
- DALI-2/DMX-RDM 控制高达44fps
- 内置 AC 功率计量, 精度高达 $\pm 1\%$
- 可为 LED 模组提供过温保护功能
- 低浪涌电流
- 光衰补偿
- 寿命到期预警
- 防雷保护：差模10kV, 共模10kV
- 全方位保护：输入欠压保护, 输入过压保护, 过压保护, 短路保护, 过温保护, 过功率保护
- IP66
- 外壳防碰撞等级：IK08
- 5年质保

安规认证



NFS-BC

输出功率 (W)	系列型号	全功率输出电流范围 (mA)	输出电压范围 (Vdc)	效率@480Vac	寿命 (hours)	尺寸 (L×W×H)(mm)
600	NFS-600S210BC	1200 ~ 2100	176 ~ 500	97.0%	100,000 Tc=70°C	310 × 145 × 70
900	NFS-900S360BC	1800 ~ 3600	150 ~ 500	97.5%	100,000 Tc=70°C	310 × 145 × 70
1200	NFS-1K2D210BC	1200 ~ 2100	176 ~ 500	97.0%	100,000 Tc=70°C	500 × 152 × 80
1800	NFS-1K8T210BC	1200 ~ 2100	176 ~ 500	97.5%	115,000 Tc=70°C	500 × 152 × 80



NSS-BC

输出功率 (W)	系列型号	全功率输出电流范围 (mA)	输出电压范围 (Vdc)	效率@480Vac	寿命 (hours)	尺寸 (L×W×H)(mm)
700	NSS-700S210BC	1400 ~ 2100	176 ~ 500	97.0%	100,000 Tc=70°C	310 × 145 × 70
1200	NSS-1K2S360BC	2400 ~ 3600	176 ~ 500	97.5%	102,000 Tc=70°C	310 × 145 × 70
1500	NSS-1K5D210BC	1500 ~ 2100	176 ~ 500	97.0%	100,000 Tc=70°C	500 × 152 × 80
2100	NSS-2K1T210BC	1400 ~ 2100	176 ~ 500	97.5%	110,000 Tc=70°C	500 × 152 × 80

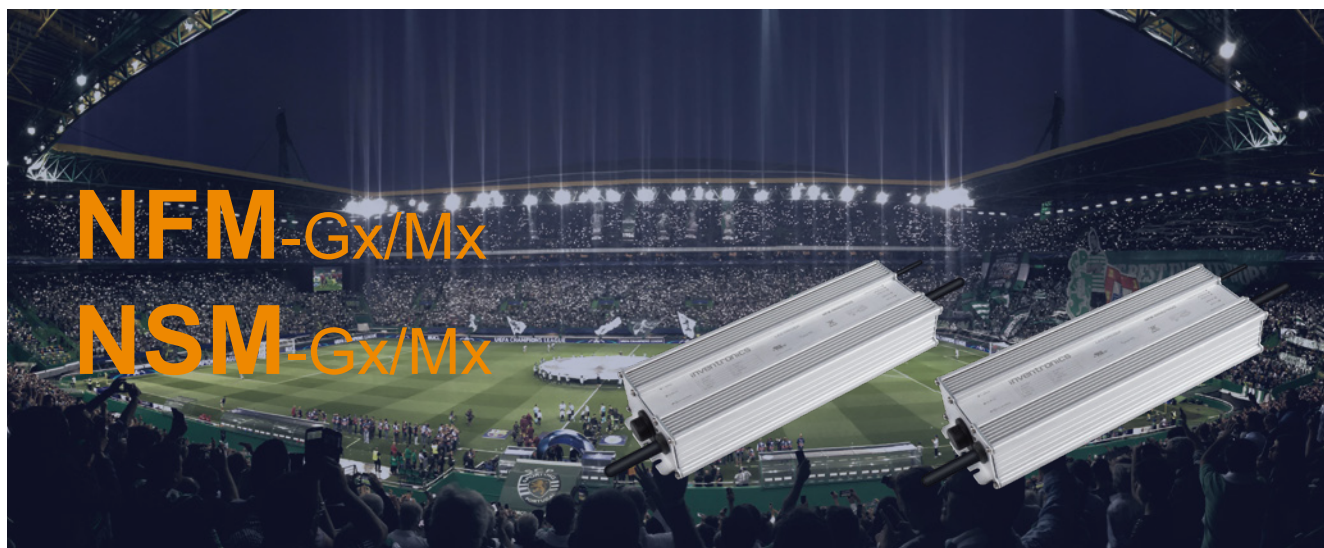

产品特性

- 输入电压范围: 180~528Vac (NFM-Gx/Mx) , 249~528Vac (NSM-Gx/Mx)
- 非隔离 Class I 电源
- 低输出残压
- 无余晖
- 效率高达 97.5%
- 全功率宽输出电流范围 (恒功率)
- 可通过 NFC 编程方式调节输出电流
- DALI-2 & D4i 认证 (Gx 型号)
- DALI-2 & DMX-RDM & 0-10V & PWM & 3种时控 & 电阻 (Gx 型号)
- 0-10V & PWM & 3 种时控 & 电阻 (Mx 型号)
- 调光曲线可调
- 英飞特数字调光, 基于 UART 通信协议
- 保持时间可调
- 渐变时间可调
- 高辅助源能力: 12Vdc, 250mA (DMX-RDM 模式除外)
- DALI-2 和 DMX-RDM 最小调光等级支持0.1% (Gx 型号)
- 0-10V, PWM, 电阻, 时控和数字调光最小调光等级支持1%
- 控制高达44fps
- 内置 AC 功率计量, 精度高达 ±1%
- 低浪涌电流
- 光衰补偿
- 寿命到期预警
- 防雷保护: 差模 10kV, 共模 10kV
- 全方位保护: 过功率保护, 输入欠压保护, 输入过压保护, 过压保护, 短路保护, 过温保护
- IP66 / IP67 且适用于 UL 干燥, 潮湿及多水环境
- 可用于北美 Class I, Division 2 的危险场合
- 5 年质保

安规认证



global-mark

NFM-Gx/Mx

输出功率 (W)	系列型号	全功率输出电流范围 (mA)	输出电压范围 (Vdc)	效率@480Vac	寿命 (hours)	尺寸 (L×W×H)(mm)
500	NFM-500S200Gx/Mx ^①	1000 ~ 2000	150 ~ 500	96.0%	120,000 Tc=70°C	262(245) × 76.5 × 38.5
680	NFM-680S270Gx/Mx	1360 ~ 2700	150 ~ 500	97.0%	120,000 Tc=70°C	275(256) × 90 × 43.5
880	NFM-880S350Gx/Mx	1760 ~ 3500	150 ~ 500	97.0%	120,000 Tc=70°C	275(253) × 108 × 44.5
1200	NFM-1K2S480Gx/Mx	2400 ~ 4800	150 ~ 500	97.5%	108,000 Tc=70°C	310(288) × 108 × 48.5
1600	NFM1K6S640Gx/Mx	3200 ~ 6400	150 ~ 500	98.0%	50,000 Tc=80°C	310(285) × 141 × 48.5

NSM-Gx/Mx

输出功率 (W)	系列型号	全功率输出电流范围 (mA)	输出电压范围 (Vdc)	效率@480Vac	寿命 (hours)	尺寸 (L×W×H)(mm)
680	NSM-680S200Gx/Mx	1360 ~ 2000	150 ~ 500	97.0%	120,000 Tc=70°C	262(245) × 76.5 × 38.5
880	NSM-880S270Gx/Mx	1760 ~ 2700	150 ~ 500	97.5%	120,000 Tc=70°C	275(256) × 90 × 43.5
1200	NSM-1K2S350Gx/Mx	2400 ~ 3500	150 ~ 500	Gx: 97.0% Mx: 97.5%	120,000 Tc=70°C	275(253) × 108 × 44.5
1500	NSM-1K5S480Gx/Mx	3000 ~ 4800	150 ~ 500	97.5%	120,000 Tc=70°C	310(288) × 108 × 48.5
2000	NSM2K0S640Gx/Mx	4000 ~ 6400	150 ~ 500	98.0%	50,000 Tc=80°C	310(285) × 141 × 48.5

注①：x=G 为符合 UL、ENEC 和 CCC 等认证型号，x=T 为符合 UL Class P 认证型号



产品特性

- 效率高达95%
- 全功率宽输出电流范围（恒功率）
- 可通过NFC编程方式调节输出电流
- DALI-2 & D4i 认证
- DALI-2 & DMX-RDM 调光
- 多通道工作模式（最多4*DT6或4*DMX）(EFM-800Q)
- 可调光关断
- 调光范围 0.1 ~ 100%
- 高辅助源能力：24Vdc, 125mA
- 低浪涌电流
- 光衰补偿
- 寿命到期预警
- 防雷保护：差模 6kV, 共模10kV
- 全方位保护：输入欠压保护，输入过压保护，过压保护，短路保护，过温保护
- IP66/IP67 且适用于UL 干燥，潮湿及多水环境
- 可用于北美Class I, Division 2 的危险场合
- 5年质保

安规认证



输出功率 (W)	系列型号	全功率输出电流范围 (mA)	输出电压 (Vdc)	效率@480Vac	寿命 (hours)	尺寸 (L×W×H)(mm)
200	EFM-800Q105BT	700 ~ 1050	150 ~ 286	95.0%	52,000 Tc=80°C	310(285) × 141 × 48.5
200		700 ~ 1050	150 ~ 286			
200		700 ~ 1050	150 ~ 286			
200		700 ~ 1050	150 ~ 286			
267	EFM-800T140BT	950 ~ 1400	150 ~ 286	95.0%	52,000 Tc=80°C	310(285) × 141 × 48.5
267		950 ~ 1400	150 ~ 286			
267		950 ~ 1400	150 ~ 286			



产品特性

- 2或3通道独立输出，独立调光
- 100W通道关闭时可支持功率转移（1K0D版本）
- 135W 通道关闭时可支持功率转移（1K2T版本）
- 热插拔保护
- 并联LED保护
- 效率高达95%
- 全功率宽输出电流范围（恒功率）
- 输入电压范围：249 ~ 528Vac
- 可通过智能编程方式调节输出电流
- 多种隔离调光控制可选：0-10V，PWM，3种时控
- 可调光关断且超低待机功耗
- 渐变时间可调
- 英飞特数字调光，基于UART 通信协议
- 最大调光电流对应的调光电压可设置为9V 或10V
- 高辅助源能力：12Vdc, 250mA
- 低浪涌电流
- 光衰补偿
- 寿命到期预警
- 防雷保护：差模 6kV, 共模10kV
- 全方位保护：输入欠压保护，输入过压保护，过压保护，短路保护，过温保护
- IP66 / IP67 且适用于UL 干燥，潮湿及多水环境
- 可用于北美Class I, Division 2 的危险场合
- 5年质保

安规认证





系列型号	通道	输出功率 (W)	全功率输出电流范围 (mA)	输出电压范围 (Vdc)	效率@220Vac	寿命 (hours)	尺寸 (L×W×H)(mm)
ESM-1K0D610Mx ①	1	900	4600 ~ 6100	110 ~ 195	94.5%	119,000 Tc=70°C	349(324) × 144 × 48.5
	2	100	1850 ~ 2100	34 ~ 54			

系列型号	通道	输出功率 (W)	全功率输出电流范围 (mA)	输出电压范围 (Vdc)	效率@480Vac	寿命 (hours)	尺寸 (L×W×H)(mm)
ESM-1K2T570Mx	1	930	4600 ~ 5700	81 ~ 202	95.0%	120,000 Tc=70°C	379(354) × 144 × 48.5
ESM-1K2T570Mx	2	135	1850 ~ 2100	45 ~ 73	95.0%		
ESM-1K2T570Mx	3	135	1850 ~ 2100	45 ~ 73	95.0%		



产品特性

- 非隔离设计，输出残压<2kV
- 关断无余晖（特定型号）
- 超高效率可达 97%
- 全功率宽输出电流范围（恒功率）
- 可通过 T4T(Tuner4TRONIC)调节输出电流
- 多种隔离调光控制可选：0(1)-10V/PWM/电阻/分时段调光(Timer)
- 可调光关断且超低待机功耗 ≤ 0.5W
- 调光曲线可调
- 高辅助源能力：12Vdc, 200mA
- 寿命到期预警
- 外部调光信号优先
- 恒流明
- 额外端口（BM+）用于连接外部拨码开关调节电流
- 额外端口（OP+）用于连接外部光感应器
- 防雷保护：差模 6kV, 共模 6kV
- 全方位保护：过温保护，过压保护，短路保护

安规认证



EAN	额定输出功率 (W)	产品名称	Connection	可调输出电流 (mA)	可最低调光输出电流 (mA)	输出电压 (Vdc)	效率 @230Vac	尺寸 (L×W×H)(mm)
6937186162281	100	IT 0-10 100/100-277/0A5/N E A12 OP	Push Terminal	33-500	33	180-300	96.0%	120.6 x 55 x 33
6937186162304	150	IT 0-10 150/100-277/0A75/N E A12 OP	Push Terminal	50-750	50	180-300	96.5%	120.6 x 55 x 33
6937186162328	200	IT 0-10 200/100-277/0A9/N E A12 OP	Push Terminal	67-900	67	180-300	96.0%	135.6 x 55 x 33
6937186162342	240	IT 0-10 240/100-277/1A1/N E A12 OP	Push Terminal	80-1100	80	180-300	97.0%	135.6 x 55 x 33
6937186162366	320	IT 0-10 320/100-277/1A6/N E A12 OP	Push Terminal	107-1600	107	180-300	96.5%	176.6 x 55 x 3
6937186162885	100	IT 0-10 100/100-277/0A5/N F A12 OP	Flying Leads	33-500	33	180-300	96.0%	120.6 x 55 x 33
6937186162908	150	IT 0-10 150/100-277/0A75/N F A12 OP	Flying Leads	50-750	50	180-300	96.5%	120.6 x 55 x 33
6937186162922	200	IT 0-10 200/100-277/0A9/N F A12 OP	Flying Leads	67-900	67	180-300	96.0%	135.6 x 55 x 33
6937186162946	240	IT 0-10 240/100-277/1A1/N F A12 OP	Flying Leads	80-1100	80	180-300	97.0%	135.6 x 55 x 33
6937186162960	320	IT 0-10 320/100-277/1A6/N F A12 OP	Flying Leads	107-1600	107	180-300	96.5%	176.6 x 55 x 3



产品特性

- 非隔离设计，输出低残压
- 独立的四通道输出
- 输出功率转移
- 限制最大输入功率或最大输出功率可选
- 效率高达96%
- 全功率宽输出电流范围（恒功率）
- 输入电压范围：180-528Vac (NFM-760Q)
249 ~ 528Vac (NSM-1K2Q/1K5Q)
- 可通过智能编程方式调节输出电流
- 英飞特数字调光，基于UART通信协议
- 内置AC 功率计量，精度高达±1%
- 可调光关断
- 保持时间可调
- 渐变时间可调
- 高辅助源能力：12Vdc，500mA
- 低浪涌电流
- 光衰补偿
- 寿命到期预警
- 防雷保护：差模 6kV，共模10kV
- 全方位保护：输入欠压保护，输入过压保护，过压保护，短路保护，过温保护，过功率保护
- 5年质保

安规认证



NFM-Mx-760Q

输出功率 (W)	系列型号	全功率输出电流范围 (mA)	输出电压范围 (Vdc)	效率@480Vac	寿命 (hours)	尺寸 (L×W×H)(mm)
760	NFM-760Q250Mx	CH1:1040~2500 CH2/3/4:1400~2200	CH1:130~400 CH2/3/4:20~82	96.0%	50,000 Tc=80°C	384(359) × 90 × 48.5

NSM-MG/Mx-1K2Q/1K5Q

输出功率 (W)	系列型号	全功率输出电流范围 (mA)	输出电压范围 (Vdc)	效率@480Vac	寿命 (hours)	尺寸 (L×W×H)(mm)
660	NSM-1K2Q200MG	1300 ~ 2000	200 ~ 500	95.5%	54,000 Tc=80°C	499(474) × 90 × 48.5
180		1400 ~ 2200	40 ~ 129			
180		1400 ~ 2200	40 ~ 129			
180		1400 ~ 2200	40 ~ 129			
1200	NSM-1K2Q200Mx	CH1:1300~2000 CH2/3/4:1400~2200	CH1:200~500 CH2/3/4:40~129	95.5%	54,000 Tc = 80°C	499(474)× 90 x 48.5
1500	NSM-1K5Q250Mx	CH1:1650~2500 CH2/3/4:1400~2200	CH1:230~500 CH2/3/4:40~161	97.0%	50,000 Tc=80°C	449(424) × 90 × 48.5

注 ①: x = G 为符合 UL recognized, ENEC 等认证型号; x = T 为符合 UL recognized 等认证型号。

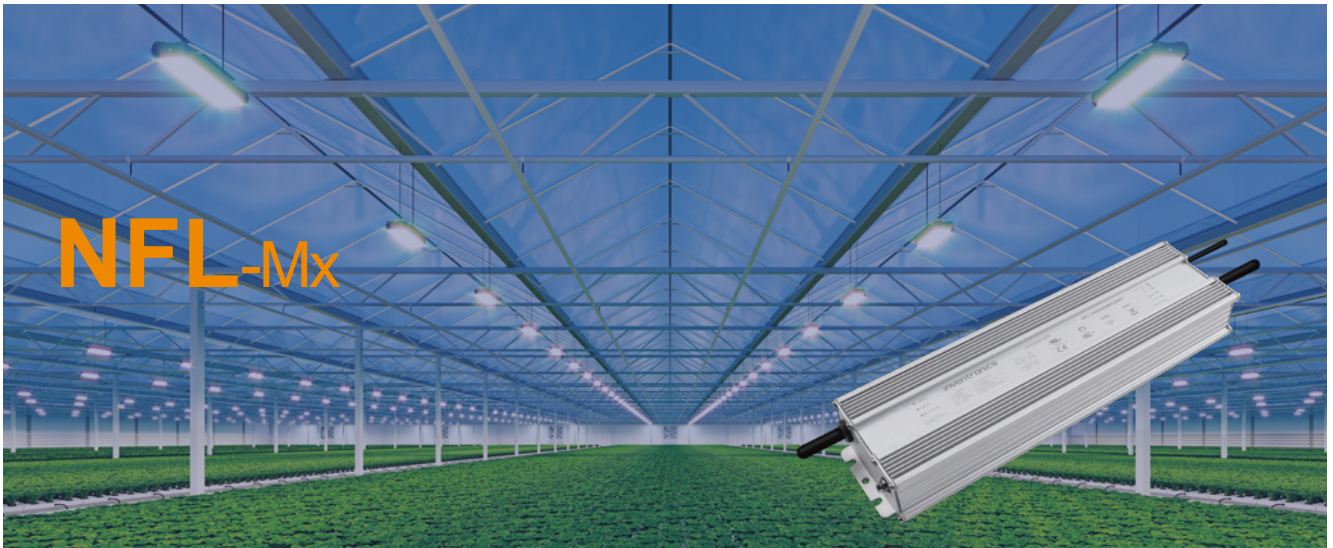

产品特性

- 无余晖
- 热插拔保护
- 并联LED保护
- 超高效率可达98.0%
- 全功率宽输出电流范围（恒功率）
- 可通过智能编程方式调节输出电流
- 多种隔离调光控制可选：0-10V, PWM, 电阻, 3种时钟
- 英飞特数字调光，基于UART通信协议
- 调光曲线可调
- 可调光关断且超低待机功耗≤0.5W
- 最小调光电流可设置为5%或10%
- 保持时间可调
- 渐变时间可调
- 高辅助源能力：12Vdc, 250mA
- 低浪涌电流
- 光衰补偿
- 寿命到期预警
- 防雷保护：差模 6kV, 共模10kV
- 全方位保护：输入欠压保护, 输入过压保护, 过压保护, 短路保护, 过温保护
- IP66/IP67 且适用于UL干燥, 潮湿及多水环境
- 可用于北美Class I, Division 2 的危险场合
- 5年质保

安规认证



输出功率 (W)	系列型号	可调电流范围 (mA)	输出电压范围 (Vdc)	效率@480Vac	寿命 (hours)	尺寸 (L×W×H)(mm)
1000	NFL-1K0S400Mx	200 ~ 4000	150 ~ 500	98.0%	120,000 Tc = 70°C	328(309) x 90 x 43.5
100	NFL-100S050Mx	33~500	180~300	94.0%	120,000 Tc = 70°C	MF: 281(257) x43.5x31.5 MG/MT: 291(267) x43.5x31.5



产品特性

- 效率高达 97%
- 非隔离设计, 低输出残压
- 无余晖
- 可通过智能编程方式调节输出电流
- 输入电压范围: 180 ~ 457Vac
- 高辅助源能力: 12Vdc, 250mA
- 可调光关断且超低待机功耗 $\leq 0.5W$
- 低浪涌电流
- 渐变时间可调
- 寿命到期预警
- 5年质保

安规认证



400W, 600W特性

- 宽度: 43mm (Mx型号)、40.5mm (MP型号)
- 最大调光电流对应的调光电压可设置为 9V 或 10V
- 多种隔离调光控制可选: 0-10V, 10V PWM, 电阻, 三种时控
- IP65 且适用于 UL 干燥, 潮湿环境 (MF型号)
- IP66 / IP67 且适用于 UL 干燥, 潮湿及多水环境 (MG/MT 型号)
- IP20 (MP 型号)
- 适用于 Class I灯具
- 防雷保护: 差模4kV, 共模 6kV

1000W特性

- 宽度: 90mm
- 最大调光电压可设置为 9V 或 10V
- 最小调光电流可设置为 5% 或 10%
- 英飞特数字调光, 基于 UART 通信协议
- 多种隔离调光控制可选: 0-10V, PWM, 电阻, 3 种时控
- IP66 / IP67 且适用于 UL 干燥, 潮湿及多水环境
- 全方位保护: 输入欠压保护, 输入过压保护, 过压保护, 短路保护, 过温保护
- 防雷保护: 差模 6kV, 共模 10kV

输出功率 (W)	系列型号	全功率输出电流范围 (mA)	输出电压范围 (Vdc)	效率@400Vac	寿命 (hours)	尺寸 (L×W×H)(mm)
400	NEL-400S140MP	730 ~ 1400	150 ~ 550	97.0%	102,000 Tc= 70°C	452 × 40.5 × 40
	NEL-400S140Mx ①	730 ~ 1400	150 ~ 550	96.5%	120,000 Tc=70°C	MF: 452(431) × 43 × 38 MG/MT: 462(441) × 43 × 38
600	NEL-600S220Mx	1100 ~ 2200	150 ~ 550	96.0%	103,000 Tc= 70°C	MF: 452(431) × 43 × 38 MG/MT: 462(441) × 43 × 38
1000	NEL-1K0S400Mx	2000 ~ 4000	150 ~ 500	97.0%	114,000 Tc= 70°C	310(291) × 90 × 43.5

注: MP为端子版本; x=F为符合 UL Class P, ENEC 和 CE 等认证的单芯线型号; x=G为符合 UL Recognized, ENEC 和 CE 等认证型; x=T为符合 UL Class P 认证型号

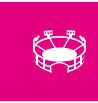

产品特性

- 非隔离设计, 输出残压<2kV
- 关断无余晖
- 超高效率可达 97%
- 输入电压范围: 90 ~ 305Vac
- 全功率宽输出电流范围 (恒功率)
- 可通过T4T(Tuner4TRONIC)调节输出电流
- 多种隔离调光控制可选: 0(1)-10V/PWM/电阻/分时段调光(Timer)
- 可调光关断且超低待机功耗 ≤ 0.5W
- 调光曲线可调
- 寿命到期预警
- 外部调光信号优先
- 恒流明
- 高辅助源能力: 12Vdc, 200mA
- 防雷保护: 差模 6kV, 共模 6kV
- 全方位保护: 过温保护, 过压保护, 短路保护
- IP67
- ClassP
- 适用于 Class I 灯具

安规认证



输出功率 (W)	系列型号	可调电流范围 (mA)	可最低调光输出电流 (mA)	输出电压范围 (Vdc)	效率@230Vac	尺寸 (L×W×H)(mm)
100	IT 0-10 100/100-277/0A5/N P67 G A12	33 ~ 500	33	180 ~ 300	97.0%	130(113) x 64 x 32
150	IT 0-10 150/100-277/0A75/N P67 G A12	50 ~ 750	50	180 ~ 300	97.0%	130(113) x 64 x 32
200	IT 0-10 200/100-277/0A9/N P67 G A12	67 ~ 900	67	180 ~ 300	97.0%	149(132) x 64 x 32
240	IT 0-10 240/100-277/1A1/N P67 G A12	80 ~ 1100	80	180 ~ 300	97.0%	149(132) x 64 x 32
320	IT 0-10 320/100-277/1A6/N P67 G A12	107 ~ 1600	107	180 ~ 300	97.0%	186(169) x 64 x 32

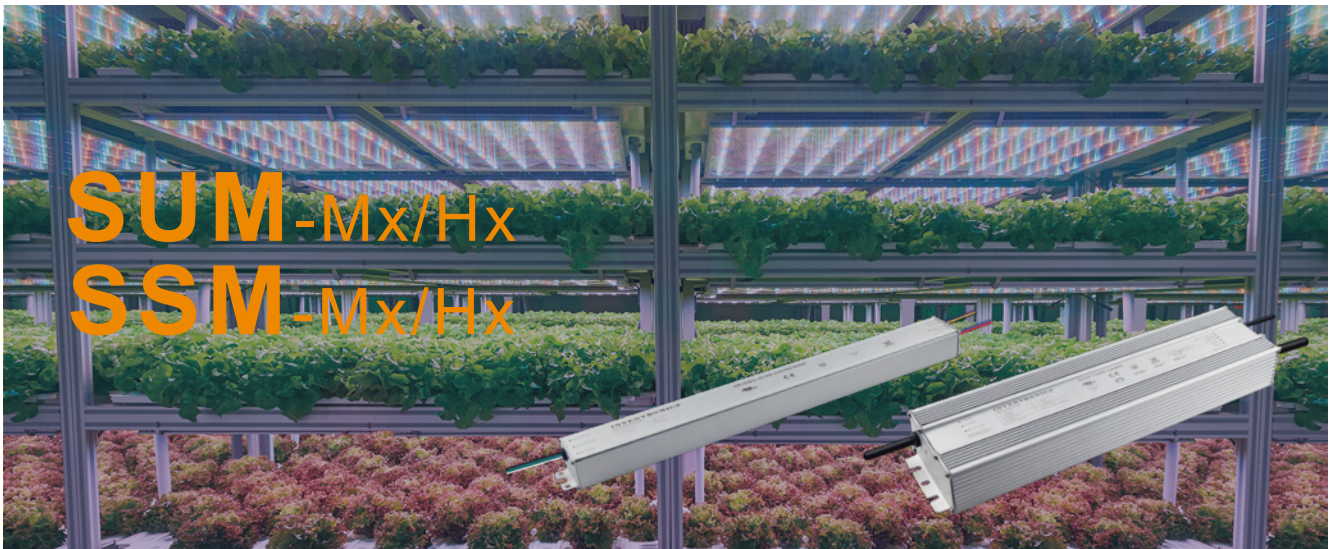

产品特性

- 效率高达96%
- 全功率宽输出电流范围（恒功率）
- 可通过智能编程方式调节输出电流
- 最大调光电流对应的调光电压可设置为9V 或10V
- 输入电压范围:90 ~ 305Vac(SUM-Mx/Hx),
249 ~ 528Vac (SSM-Mx/Hx)
- 渐变时间可调
- 光衰补偿
- 寿命到期预警
- 可用于北美Class I, Division 2 的危险场合
- 防雷保护: 差模 6kV, 共模10kV

110W, 220W, 330W, 440W 特性

- 宽度: 43.5毫米
- 可调光关断且超低待机功耗 $\leq 0.5W$ (MF型号)
- 可调光至输出低电压且超低待机功耗 $\leq 0.5W$ (HF型号)
- 多种隔离调光控制可选: 0 ~ 10V, 10V PWM, 电阻, 三种时控
- 高辅助源能力: 12Vdc, 250mA (MF型号)
- 低浪涌电流 (大于220W)
- IP65 且适用于UL 干燥, 潮湿环境
- 全方位保护: 过压保护, 短路保护, 过温保护

760W, 1000W, 1500W 特性

- 宽度: 90毫米
- 热插拔保护
- 并联LED保护
- 最小调光电流可设置为5%或10%
- 英飞特数字调光, 基于UART 通信协议
- 多种隔离调光控制可选: 0-10V, PWM, 电阻, 3 种时控
- 高辅助源能力: 12Vdc, 250mA
- 可调光关断且超低待机功耗 $\leq 0.5W$
- 全方位保护: 输入欠压保护, 输入过压保护, 过压保护, 短路保护, 过温保护
- IP66 / IP67 且适用于UL 干燥, 潮湿及多水环境

安规认证



SUM-Mx/Hx

输出功率 (W)	系列型号	全功率输出电流范围 (mA)	输出电压范围 (Vdc)	效率@220Vac	寿命 (hours)	尺寸 (L×W×H)(mm)
110	SUM-110S105Mx ^① HF	700 ~ 1050	80 ~ 157	Mx:91.5% HF:91.0%	120,000 Tc=70°C	MF/HF: 210(186) × 43.5 × 31.5 MG/MT: 220(196) × 43.5 × 31.5
	SUM-110S260Mx/HF	1950 ~ 2600	30 ~ 56	Mx:91.0% HF:90.5%	120,000 Tc=70°C	
220	SUM-220S530Mx/HF	4100 ~ 5300	30 ~ 54	94.0%	120,000 TC=70°C	MF/HF: 296(272) × 43.5 × 31.5 MG/MT: 306(282) × 43.5 × 31.5
330	SUM-330S690Mx/HF	6100 ~ 6900	34 ~ 54	Mx:95.5% HF:95.0%	103,000 TC=70°C	MF/HF: 396(372) × 43.5 × 31.5 MG/MT: 406(382) × 43.5 × 31.5
440	SUM-440S920Mx/HF	8200 ~ 9200	34 ~ 54	94.0%	117,000 TC=70°C	MF/HF: 426(402) × 43.5 × 31.5 MG/MT: 436(412) × 43.5 × 31.5
760	SUM-760S15AMx	14000 ~ 15800	34 ~ 54	95.5%	102,000 Tc=70°C	379(354) × 90 × 48.5
1000	SUM-1K0S400Mx	3200 ~ 4000	175 ~ 312	95.0%	110,000 Tc=70°C	414(389) × 90 × 48.5
	SUM-1K0S840Mx	6720 ~ 8400	84 ~ 149	95.0%	110,000 Tc=70°C	414(389) × 90 × 48.5
	SUM-1K0S21AMx	18500 ~ 21000	34 ~ 54	95.5%	110,000 Tc=70°C	414(389) × 90 × 48.5
1500	SUM-1K5S600Mx	4000 ~ 6000	175 ~ 375	96.0%	104,000 Tc=70°C	489(464) × 90 × 48.5
	SUM-1K5S12AMx	10000 ~ 12500	84 ~ 150	96.0%	104,000 Tc=70°C	489(464) × 90 × 48.5
	SUM-1K5S31AMx	28000 ~ 31500	34 ~ 54	96.0%	104,000 Tc=70°C	489(464) × 90 × 48.5

SSM-Mx/Hx

输出功率 (W)	系列型号	全功率输出电流范围 (mA)	输出电压范围 (Vdc)	效率@480Vac	寿命 (hours)	尺寸 (L×W×H)(mm)
220	SSM-220S530Mx ^① /HF	4100 ~ 5300	34 ~ 54	94.5%	116,000 TC=70°C	MF/HF: 336(312) × 43.5 × 31.5 MG/MT: 346(322) × 43.5 × 31.5
330	SSM-330S690Mx/HF	6100 ~ 6900	34 ~ 54	Mx: 95.0% HF: 94.5%	108,000 TC=70°C	MF/HF: 416(392) × 43.5 × 31.5 MG/MT: 426(402) × 43.5 × 31.5
440	SSM-440S920Mx/HF	8200 ~ 9200	34 ~ 54	95.0%	108,000 TC=70°C	MF/HF: 426(402) × 43.5 × 31.5 MG/MT: 436(412) × 43.5 × 31.5
760	SSM-760S15AMx	14000 ~ 15800	34 ~ 54	95.0%	111,000 Tc=70°C	379(354) × 90 × 48.5
1000	SSM-1K0S400Mx	3200 ~ 4000	175 ~ 312	96.0%	100,000 Tc=70°C	414(389) × 90 × 48.5
	SSM-1K0S840Mx	6720 ~ 8400	84 ~ 149	95.5%	100,000 Tc=70°C	414(389) × 90 × 48.5
	SSM-1K0S21AMx	18500 ~ 21000	34 ~ 54	96.0%	100,000 Tc=70°C	414(389) × 90 × 48.5
1500	SSM-1K5S600Mx	4000 ~ 6000	175 ~ 375	96.0%	100,000 Tc=70°C	489(464) × 90 × 48.5
	SSM-1K5S12AMx	10000 ~ 12500	84 ~ 180	95.5%	100,000 Tc=70°C	489(464) × 90 × 48.5
	SSM-1K5S31AMx	28000 ~ 31500	34 ~ 54	96.0%	100,000 Tc=70°C	489(464) × 90 × 48.5

注 ①: x = G 为符合 UL Recognized, CE等认证型号; x = T 为符合 UL Recognized, CE(内置式使用)等认证型号; x = F为符合UL Recognized, CE(内置式使用)等认证的单芯线型号。



产品特性

- 效率高达95.5%
- 全功率宽输出电流范围（恒功率）
- 输入电压范围：90~305Vac (SUM-MGS/MGR)，249-528Vac (SSM-MGS/MGR)
- 可通过智能编程方式调节输出电流
- 多种隔离调光控制可选：0-10V，PWM，电阻，3种时控
- 英飞特数字调光，基于 UART 通信协议
- 可调光关断且超低待机功耗 $\leq 0.5W$
- 最小调光电流可设置为5%或10%
- 最大调光电流对应的调光电压可设置为9V或10V
- 渐变时间可调
- 高辅助源能力：12Vdc，250mA
- 低浪涌电流
- 光衰补偿
- 寿命到期预警
- 防雷保护：差模6kV，共模10kV
- 全方位保护：输入欠压保护，输入过压保护，过压保护，短路保护，过温保护
- 热插拔保护
- 并联LED保护
- 5年质保

安规认证



global-mark

SUM-MGS版本特性

- 面板式接头，方便快速安装
- IP66 / IP67 且适用于 UL 干燥，潮湿及多水环境

SUM-MGR版本特性

- 面板式接头，方便快速安装
- 旋转开关+RJ12 接口
- IP66 且适用于 UL 干燥，潮湿及多水环境

SUM-MGS/MGR

输出功率 (W)	系列型号	全功率输出电流范围 (mA)	输出电压范围 (Vdc)	效率@220Vac	寿命 (hours)	尺寸 (L×W×H)(mm)
760	SUM-760S15AMGS	14000 ~ 15800	34 ~ 54	95.5%	102,000 Tc=70°C	415(390) × 108 × 48.5
	SUM-760S15AMGR	14000 ~ 15800	34 ~ 54	95.5%	102,000 Tc=70°C	415(390) × 108 × 48.5
1000	SUM-1K0S400MGS	3200 ~ 4000	175 ~ 312	95.0%	110,000 Tc=70°C	450(425) × 108 × 48.5
	SUM-1K0S840MGS	6720 ~ 8400	84 ~ 149	95.0%		
	SUM-1K0S20AMGS	18500 ~ 20000	34 ~ 54	95.5%		
	SUM-1K0S400MGR	3200 ~ 4000	175 ~ 312	95.0%	110,000 Tc=70°C	450(425) × 108 × 48.5
	SUM-1K0S840MGR	6720 ~ 8400	84 ~ 149	95.0%		
	SUM-1K0S20AMGR	18500 ~ 20000	34 ~ 54	95.5%		

SSM-MGS/MGR

输出功率 (W)	系列型号	全功率输出电流范围 (mA)	输出电压范围 (Vdc)	效率@480Vac	寿命 (hours)	尺寸 (L×W×H)(mm)
760	SSM-760S15AMGS	14000 ~ 15800	34 ~ 54	95.0%	111,000 Tc=70°C	415(390) × 108 × 48.5
	SSM-760S15AMGR	14000 ~ 15800	34 ~ 54	95.0%	111,000 Tc=70°C	415(390) × 108 × 48.5
1000	SSM-1K0S400MGS	3200 ~ 4000	175 ~ 312	96.0%	100,000 Tc=70°C	450(425) × 108 × 48.5
	SSM-1K0S840MGS	6720 ~ 8400	84 ~ 149	95.5%		
	SSM-1K0S20AMGS	18500 ~ 20000	34 ~ 54	96.0%		
	SSM-1K0S400MGR	3200 ~ 4000	175 ~ 312	96.0%	100,000 Tc=70°C	450(425) × 108 × 48.5
	SSM-1K0S840MGR	6720 ~ 8400	84 ~ 149	95.5%		
	SSM-1K0S20AMGR	18500 ~ 20000	34 ~ 54	96.0%		

PU-10Kx05KBxA



■ 产品特性

- 输入电压范围: 90 ~ 305Vac
- 标称放电电流(I_n)5kA, 8/20 μ s
- 最大放电电流(I_{max})10kA, 8/20 μ s
- 双重热保护
- EN 61643-11 - T2 & T3认证
- 保护模式可适配TN、TT和IT系统
- 串联与并联安装可选
- 适用于Class I与Class II灯具
- 寿命到期指示
- 可承受440Vac 输入过压48 小时
- IP66/IP67

PU-20Kx10KTxx



■ 产品特性

- 输入电压范围: 90 ~ 305Vac
- 标称放电电流(I_n)10kA, 8/20 μ s
- 最大放电电流(I_{max})15kA, 8/20 μ s
- 内置热保护
- UL1449 Type 4认证
- EN 61643-11 -T2 & T3
- 符合IEEE C62.41.2 位置类型C 高暴露环境要求
- 耐85°C高温
- IP66
- 适用于英飞特驱动电源

PU-20KS10KHT



■ 产品特性

- 输入电压范围: 90 ~ 305Vac
- 标称放电电流(I_n)10kA, 8/20 μ s
- 最大放电电流(I_{max})20kA, 8/20 μ s
- UL1449 Type 5认证
- 符合IEEE C62.41.2 位置类型C 高暴露环境要求
- 耐85°C高温
- 适用于英飞特驱动电源

PS-20KS10KHT



■ 产品特性

- 输入电压范围: 249 ~ 528Vac
- 标称放电电流(I_n)10kA, 8/20 μ s
- 最大放电电流(I_{max})20kA, 8/20 μ s
- UL1449 Type 5认证
- 符合IEEE C62.41.2 位置类型C 高暴露环境要求
- 耐85°C高温
- 适用于英飞特驱动电源

SPD G3



■ 产品特性

- 主电压320Vac
- 适用于 Class I 和Class II 灯具
- 全面的LED驱动电压保护, $U_p < 2kV$
- 高达20 kV / 10 kA (L-N) 的高浪涌保护, 符合IEC 61643-11 - T3标准
- 防雷保护可达20 kA, 符合IEC 61643-11 - T2标准
- 根据IEC 61643-11 - T2 & T3标准, 获得TÜV认证
- IP20 (SPD G3)
- IP65 (SPD P5 G3)

SPD 20/510 PL P5



■ 产品特性

- 最大连续工作电压(L-N/L1-L2): 510Vac
- 最大连续工作电压(L-PE/N-PE): 320Vac
- L-N、L-PE和N-PE 保护模式
- 可适配TN系统
- 最大放电电流(I_{max})20kA, 8/20us
- 标称放电电流(I_n) 10kA, 8/20us
- 开路电压(U_{oc}) 20kV, 1.2/50 μ s
- 过热保护
- LED指示寿命
- EN 61643-11 - T2 & T3认证
- IEC 61643-11 - Test Class II & Class III
- 并联安装
- IP65

ACC-LID-NFS

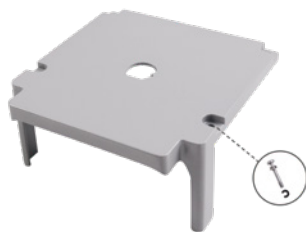

■ 产品特性

- 含ZHAGA BOOK18插座的标准安装孔
- 方便组装, 含备用配件
- 适用于英飞特NFS & NSS系列驱动电源

ACC-RVS-NFS-XXX



■ 产品特性

- LED- - PE保护模式
- 并联安装
- 适用于英飞特NFS/NSS/NFM/NSM系列驱动器



Planta Seed Brick

产品特性

- 2 种标准混色方案，针对不同应用的场合
- 模块效能：最高达 3.6 $\mu\text{mol}/\text{J}$
- 光合通量 (PF) 高达 85 $\mu\text{mol}/\text{s}$
- 产品寿命：最长达 70,000 小时
- 带 NTC 模块，可对LED模组进行热保护
- 系统最大工作电压为 550Vdc
- 产品尺寸符合 ZHAGA BOOK 15 标准

安规认证



EAN 序列号	产品名称
6942736275052	PlantaSeed R90B10
6942736275076	PlantaSeed R30W70

更多技术参数





产品特性

- 两种产品尺寸可选: 280 mm (1 英尺) 或 560 mm (2 英尺) × 20 mm × 6 mm
- 模组发光角度120°
- 产品尺寸符合 ZHAGA BOOK 7 L28W2 和 L56W2 标准
- 产品寿命: 最长达 60,000 小时
- 最大工作电压: 250V

安规认证



EAN 序列号	产品名称
6942736275090	Planta Seed PL-LIN-RW 280x20 LV/HV
6942736275113	Planta Seed PL-LIN-RWFR 280x20 LV/HV
6942736275137	Planta Seed PL-LIN-RW 560x20 LV
6942736275151	Planta Seed PL-LIN-RW 560x20 HV
6942736275199	Planta Seed PL-LIN-RWFR 560x20 LV

更多技术参数





英飞特照明系统解决方案

—工业照明



01 控制、传感器、编程工具&配件

1.1 DALI	DALI PRO 2 IoT	95
	DALI ECO BT RTC	96
	DALI-2 SENSOR LS/PD HB LI	97
	DALI-2 REP LI	98
1.2 蓝牙 NLC	Bluetooth NLC D4i Module Indoor	99
	Bluetooth NLC 0-10 Module Indoor	100
	Bluetooth NLC 220-240 LS/PD CI	101
1.3 软件	Tuner4TRONIC	102
	DALI PRO PC TOOL	102
	DALI PRO CONTROL	102
	DALI Wizard	102
	BT Config	102
	BT CONTROL	102
	HubSense Commissioning	102
1.4 编程工具	PRG-MUL2	103
	PRG-NFC-H	103
	PRG-NFC-D2	103
	DALI magic	103
1.5 转换器	CNV-DALI2	103
	Cat.1 Outdoor	104

02 LED驱动电源 & 配件

2.1 互联调光-恒流产品	OT WI D NFC BL	105
	OT Wi NFC BL L	106
	OTI DX D NFC IND L	107
	OTI DX D NFC L	108
	OTI DX NFC L	109
	OTI DALI N NFC L HE	110
	OTI DALI D NFC IND L	111
	OTI DALI D NFC F L	112
	OTI DALI D LT2 L	113
	IT DALI N DS L	114
	IT DALI LT2 L	115

2.2 简单调光-恒流产品	IT DIM HF LS/PD KIT	116
	IT DIM CS L	117
	LUM-MTx	118
	IT 0-10 N R P65 (Highbay)	120
	IT 0-10 DIG	122
	IT 0-10 Non-isolated BRICK	123
2.3 非调光-恒流产品	EM P7 G2	125
	OT FIT D NFC IND L	126
	OT FIT N NFC L HE	127
	EM FIT D CS L CCT	128
	EM FIT (D) CS L G3	129
	2.4 配件	PU-10Kx05KBxA
PU-20Kx10KTxx		130
PU- 20KS10KHT		130
PS-20KS10KHT		130
SPD G3		131

03 照明模组 & 配件

3.1 硬条模组	PrevaLED Linear IND G1	132
	PrevaLED Linear G6	133
	PrevaLED Brick	134

英飞特照明系统解决方案

工业照明

——需要稳定可靠





确保您的仓库、制造工厂和物流中心能够在高适配的照明环境下运作,以保障精准和安全的工作条件,同时尽可能减少维护和能源成本。

我们的重工业照明产品以高可靠性著称,即使在恶劣环境中同样能够提供高亮度、卓越性能及无与伦比的效率和耐用性。

专业优势

为您的照明系统选用我们全套可靠耐用的 LED 模组、智能驱动电源、控制组件以及传感器，全球供应，助您实现：



视觉舒适度、
能效优化与智能调控



严苛环境适应性
与卓越耐用性



即装即用/
大幅降低维护需求

系统价值

- 基于全面验证的高可靠性组件，我们打造了系统化的整体解决方案，确保设备长期稳定运行，无惧易燃易爆等高风险环境。
- 系统设计兼顾高能效与持久耐用性，坚固的结构设计配合低维护需求，有效保障危险环境中的生产安全。
- 已验证组件间无缝协作，涵盖LED模组、智能驱动电源、传感器和控制系统。
- 卓越照明控制功能：从流畅的开关调光、群组场景控制、到日光采集技术一应俱全。
- 增强型监控功能：能耗监测、电压峰值预警、剩余寿命追踪，支持云端远程访问。
- 最快的预安装编程速度与人性化的现场调试体验。

细分应用场景



生产工厂

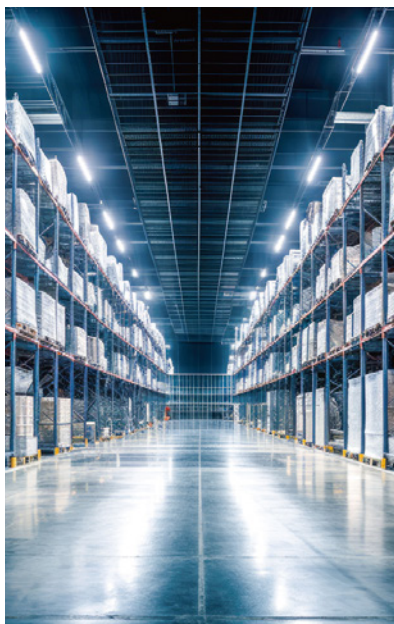

物流和仓储



室内运输



停车场

照明系统解决方案

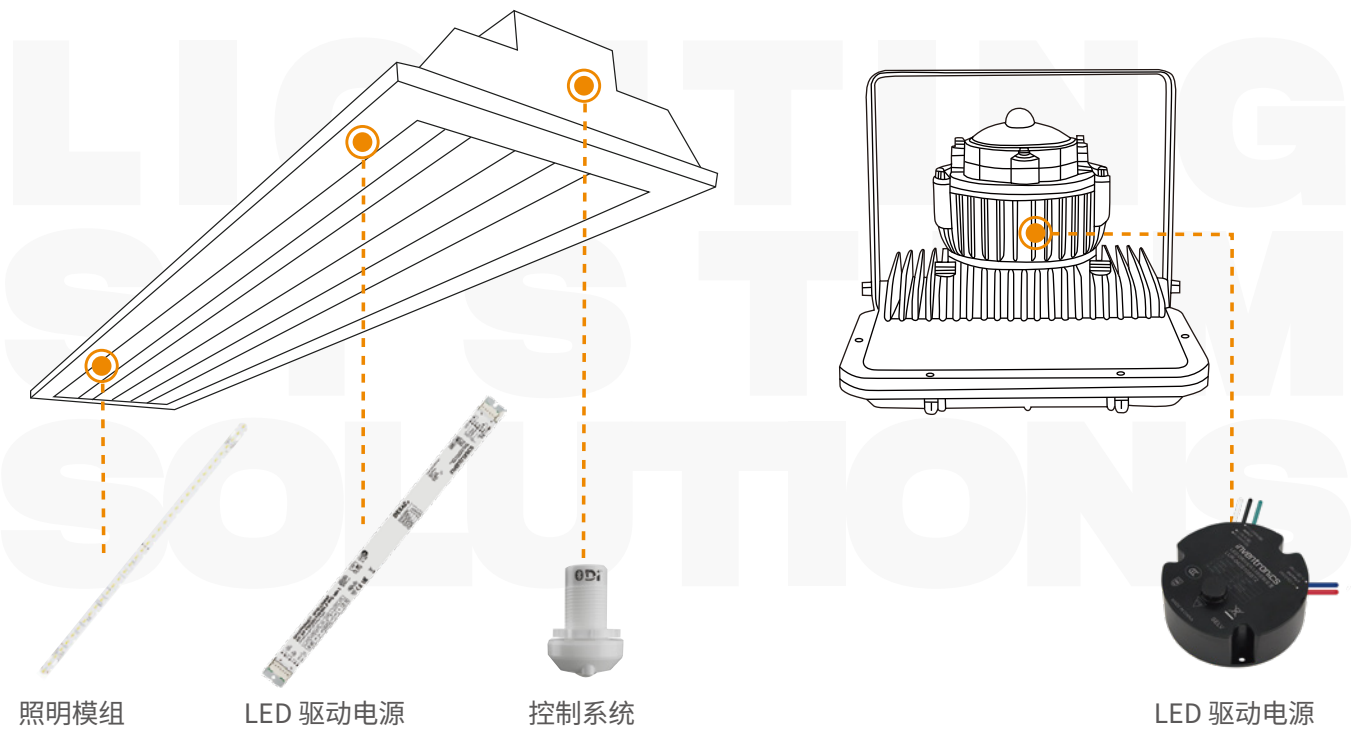

石油钻井平台



钢铁生产/炼油厂

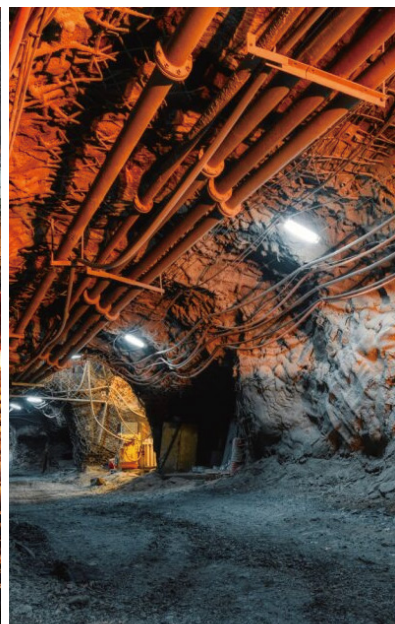

采矿



重工业

成功案例

Inventronics Cases





中国华南地区最长
地铁环线。

**中国·广州地铁
11号线**



DALI PRO 2 IoT

产品特性

- DALI-2 认证
- 内置网关，支持物联网功能，可远程访问数据
- 提供基于浏览器的简易调试界面和专业的调试软件
- 外形小巧，仅 6TE (DIN导轨规格)
- 支持通过以太网 / 无线局域网进行调试
- 支持HCL, RGBW+TW 应用
- DALI-2 的控制器，提升跨厂商设备间的互操作性
- 可基于应用模板，通过移动设备对现场项目调试
- 可选KNX网关，使照明系统与楼宇管理系统无缝对接
- 支持远程更改配置
- 最多支持 8 控制器局域网互联实现交互控制
- 提供 Rest API 开放接口，用于连接第三方云平台支持应急照明自动测试和报告功能
- 通过场景渐变控制和照度感应器调节实现日光模拟
- 适合以人为中心的照明应用 (HCL)
- 支持 DALI-2 传感器和耦合器

安规认证



EAN 序列号	产品名称
6977078993692	DALI PRO 2 IoT

更多技术参数





产品特性

- 基于 DALI 接口的紧凑型照明控制器
- 可通过蓝牙与智能手机连接，进行灯光控制和配置
- 集成时钟,可基于时间控制亮度和色温，实现 HCL 人因照明
- HCL 人因照明曲线，支持多达24个可调节的点
- 一个 DALI 输出通道(广播或分组控制)
- 最多可连接32个 DALI 灯具，支持多达4个英飞特 DALI 感应器和按钮耦合器
- 可根据日光感应和存在感应自动化调节灯光
- 自带按钮接口，可用于控制灯光亮度和色温
- 适用于以人为本的人因照明应用(HCL)
- 可根据白天时间推移自动调节灯光亮度和色温(HCL)
- 支持手机 APP 控制 和 系统设置
- 直观的手动调光、开关和色温调节界面
- 可通过 APP 轻松创建场景
- 最多支持4个定时器，可分别配置开关时间和工作日循环
- 预定义的配置模板，简化启用过程
- 最多4个单独的灯光分组控制
- 可调节不同灯光分组的偏移量
- 支持通过蓝牙进行固件更新
- 集成了 DALI 总线供电电源
- 可根据 DALI 设备类型控制标准白光或可调白光(DT8)
- DALI 驱动电源的部分参数可通过 APP 修改

安规认证



EAN 序列号	产品名称
6977078993753	DALI ECO BT RTC CONTROL

更多技术参数



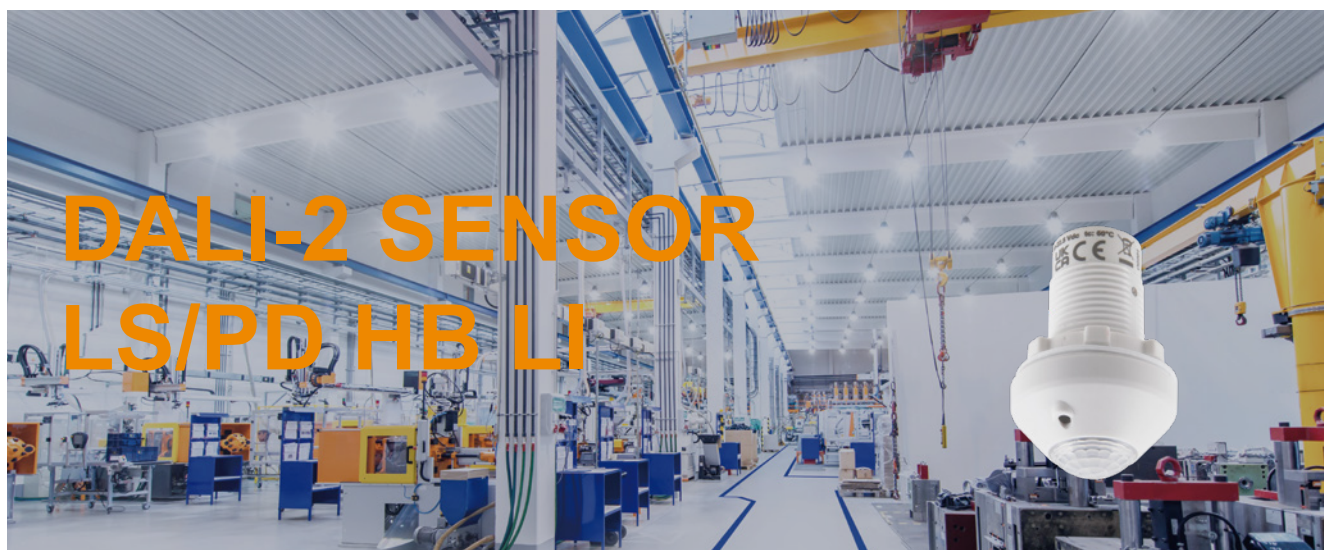

DALI-2 SENSOR LS/PD HB LI

产品特性

- 光感和移动感应二合一感应器，适用于灯具内装
- 通过被动红外元件进行移动检测
- 照度感应范围: 5 ~ 2000lx (在感应器处测量)
- 安装高度最高可达17米
- 带 LED 状态指示灯
- 标准的 1/2" 开孔安装
- 体积小巧，设计灵活
- 防护等级IP65(安装后)
- 易于集成到灯具中
- 通过 DALI-2 认证
- 由 DALI 总线供电(无需连接市电)
- 多个感应器可连接到同一 DALI 线路
- 包含遮挡罩配件，可优化感应器检测效果
- 可集成到支持 DALI-2 感应器的照明或楼宇控制系统中

安规认证



EAN 序列号	产品名称
6977078993791	DALI-2 SENSOR LS/PD HB LI

更多技术参数





DALI-2 REP LI

产品特性

- DALI-2 认证
- 可从 DALI 网络额外扩展64个 DALI 设备
- 为 DALI 线路延长300米
- 待机模式下的最大功耗:1W
- 内置130mA的 DALI 总线供电电源
- 支持多达四种功能模式：
 - 1) 基本模式：转发输入的DALI指令到输出级，对多达64个 DALI驱动器进行广播控制，可多级叠加，仅支持DT6设备
 - 2) 分组模式：支持多达64个DALI驱动器和5个英飞特 DALI-2 感应器进行分组控制
 - 3) 扩展模式：把主网络信号通过中继器扩展到输出级，延长 DALI 总线，支持寻址控制
 - 4) TouchDIM 按键调光模式：无需 DALI 控制系统，对多达 64个驱动器同步进行按键开关、调光和调色温操作，支持 TouchDIM 感应器

安规认证



EAN 序列号	产品名称
6937186116437	DALI-2 REP LI

更多技术参数





产品特性

- 提供了带感应和不带感应功能的多种蘑菇头型号
- 符合最新的蓝牙网络照明控制 NLC 协议
- 由 DALI 总线供电，实现对 D4i 或 DALI 驱动电源的控制
- 标准的 1/2" 开孔安装
- 与 Hubsense® 系统适配
- 采用蓝牙技术联盟的标准通信协议
- 体积小巧，为灯具设计提供了高度灵活性
- 易于集成到灯具中
- 与 D4i 驱动电源配合使用时，可最大程度减少灯具内部布线
- 通过 ioXT 和 PSA 认证，确保了无线通信的安全性

安规认证



EAN 序列号	产品名称
6977078990363	B NLC D HB LI
6977078990387	B NLC D LI R
6977078990448	B NLC D MB LI
6977078990462	B NLC D LB LI
6977078993425	B NLC D OF LI BK
6977078997041	B NLC D OF LI S
6977078997553	B NLC D OF LI

更多技术参数





产品特性

- 体积小巧，为灯具设计提供了高度灵活性可选配
- 易于集成到灯具中
- 标准的 1/2" 开孔安装
- 与 Hubsense® 系统适配
- 提供了带感应和不带感应功能的蘑菇头
- 符合最新的蓝牙网络照明控制 NLC 协议
- 与 0-10V 驱动器配合使用时，可减少灯具内部布线
- 通过 ioXT 和 PSA 认证，确保了无线通信的安全性

安规认证



EAN 序列号	产品名称
6937186115959	B NLC A OF LI
6937186115973	B NLC A HB LI
6937186115997	B NLC A LI R

更多技术参数





产品特性

- 通过被动红外元件进行移动检测
- 安装高度可达4米
- 符合最新的蓝牙网络照明控制 NLC 协议
- 自带DALI输出端口，可额外连接16个 DT6 型 DALI-2 驱动电源进行广播控制
- 光感和移动感应二合一感应器
- 适用于天花板嵌入式安装，或配套安装盒进行表面安装
- 包含遮挡罩配件，可优化感应器检测效果
- 移动感应范围大

安规认证



EAN 序列号	产品名称
6977078990400	B NLC 220-240 LS/PD CI

更多技术参数



SOFTWARE



软件

概述

英飞特提供一系列专业的软件解决方案，以支持和配置其组件。



T4T



Apps

**Tuner4TRONIC**

面向OEM制造商的软件套件，可在灯具制造过程中配置所有可编程的 OPTOTRONIC、ICUTRONIC、QUICKTRONIC 和 POWERTRONIC LED 控制器。

**DALI PRO PC版调试软件**

用于配置 DALI 照明控制系统的软件，适用于 DALI PROFESSIONAL DALI PRO C-4 RTC 或 DALI PRO 2 IoT。DALI PRO 2 IoT是专为物联网时代设计的，采用了前沿照明管理控制技术的创新性产品。

**DALI PRO 控制APP**

只需轻轻一点，即可轻松掌控复杂的照明场景：开灯，关灯 和 调节灯光亮度、改变灯光的颜色或调整色温。

**DALI Wizard PC版软件**

用于照明项目中，对 DALI 装置进行设置、分析和诊断的基于图形化用户界面的工具，需要结合 DALI Wizard 的控制设备使用（如 DALI Magic）。

**BT Config 调试APP**

一款简单易用的DALI控制系统配置程序，用于调试带蓝牙界面的BT Control系列控制模块搭建的房间规模的小型控制系统，提供独立分组，场景控制和基于人员移动检测及日光强度检测的恒照度自动化控制功能。

**BT CONTROL 控制APP**

可通过智能手机对基于DALI协议的装置进行控制，包括调整灯光亮度和色温，以及保存特定的照明场景。

**HubSense 配置APP**

“HubSense Com” 手机应用程序是为了安装调试人员和系统集成商用于执行照明系统配置，测试以及灯光设置的工具，以便直观地在现场配置标准的蓝牙Mesh组件（QBM和B NLC）。

PROGRAMMING TOOLS

编程工具

PRG-MUL2



FC CE

产品特性

- 支持英飞特DALI和0-10V接口机种编程
- 支持脱机编程
- 支持自动编程模式

PRG-NFC-H



产品特性

- 适用于英飞特 NFC 驱动电源
- 符合 Zhaga Book 24
- USB 供电
- IP30
- 配套英飞特多合一编程软件使用

PRG-NFC-D2



产品特性

- 适用于英飞特 NFC 驱动电源
- 符合 Zhaga Book 24
- USB 供电
- IP42
- 配套英飞特多合一编程软件使用

DALI magic



产品特性

- 用于Tuner4TRONIC和DALI wizard软件的USB DALI转换器，适用于Windows PC
- 可通过按钮脱机测试 DALI 调光功能
- USB 供电，或附带的通用电源适配器
- 集成自动 DALI 电源，最多支持 64 台设备（如果通过 USB 供电，则最多支持 4 台）

CONVERTERS

转换器

DALI-2

CNV-DALI2

体育/舞台照明
控制系统解决方案



C US FC CB CE

产品特性

- 将DALI-2 信号转换0/1-10V 调光信号
- 符合DALI-2协议
- 支持驱动器辅助源供电

Cat.1 Outdoor



产品特性

- 符合 4G Cat.1 无线通信协议，支持多无线频段
- 支持远程参数配置与 OTA 在线升级
- 可与平台实现北向 / 南向双向通信，完成实时数据交互
- 支持读取电源能耗数据，包含输入端、输出端电压、电流、功率等参数
- 支持采集电源维护与诊断数据，如故障模式、工作温度、亮灯时长、电源型号等信息
- 支持联网定时巡检，可同步获取项目照明系统最新运行状态
- 支持控制策略定时执行；断网工况下，可由 Cat.1 单灯控制器本地自主执行策略
- 适配搭载数字调光功能的 EUM-LV 驱动电源使用



产品特性

- 额定电压：220 ~ 240V
- 额定频率：0Hz | 50Hz | 60Hz
- 额定功率：35W | 75W | 100W
- 长寿命：最高可达100,000小时
- BL (Hubsense) 与 CA (Casambi) 可选支持
- Tuner4TRONIC编程 (NFC)，支持整箱烧录
- 适用于 I 类灯具
- 降低库存管理与生产计划的复杂度
- 调光性能卓越，调光范围为1 ~ 100%
- 输出电流纹波小于1%，从而实现更高质量的照明效果
- 无线照明解决方案，可拓展性高，调试难度低

安规认证



EAN 序列号	产品名称	额定输出功率 (W)	可调输出电流 (mA)	输出电压 (Vdc)	效率	尺寸 (L×W×H)(mm)
6937186112057	OT Wi 35/220-240/400 D NFC BL L	4 ~ 38	75 ~ 400	54 ~ 240	92.0%	280 x 30 x 21
6937186112071	OT Wi 75/220-240/550 D NFC BL L	6.5 ~ 75	125 ~ 550	54 ~ 240	93.0%	280 x 30 x 21
6937186112095	OT Wi 100/220-240/750 D NFC BL L	5.4 ~ 100	100 ~ 750	54 ~ 260	94.0%	280 x 30 x 21

更多技术参数





产品特性

- 通过Silvair系统实现的高质量蓝牙Mesh控制
- 兼容NLC无线标准
- 通过软件实现完全的编程功能（NFC接口）
- 非常高的光品质，得益于<1%的输出纹波电流
- 可在应急照明系统里面安装使用
- 非常高的效率
- SELV安全设计

安规认证



EAN序列号	产品名称	额定输出功率 (W)	可调输出电流 (mA)	可最低调光输出电流 (mA)	输出电压 (Vdc)	效率(max.)	尺寸(L×W×H) (mm)
6937186112170	OT Wi 35/220-240/1A0 NFC BL L	35	200...1050	10.5	15...54 V	89.0%	280x30x21
6937186112194	OT Wi 50/220-240/1A4 NFC BL L	50	400...1400	14	15...54 V	90.0%	280x30x21
6937186112217	OT Wi 80/220-240/2A1 NFC BL L	80	600...2100	21	20...54 V	90.0%	280x30x21

更多技术参数





产品特性

- 额定电压：220~240V
- 额定频率：0Hz|50Hz|60Hz
- 额定功率：100W|150W
- 长寿命：最高可达100,000小时
- 支持Tuner4TRONIC编程（NFC+DALI），支持整箱烧录
- 适用于I类灯具
- DEXAL 端口(D4i)，符合DiiA-250
- DALI-2灯具信息（251）&能耗监控（252，253）
- 输出电流纹波小于1%，从而实现更高质量的照明效果
- 超高驱动效率，最高可达96%，低待机功耗（0.4，DX ON）
- 高可靠性，浪涌电压：L-N 4KV，L/N-PE 4KV

安规认证



EAN 序列号	产品名称	额定输出功率 (W)	可调输出电流 (mA)	输出电压 (Vdc)	效率	尺寸 (L×W×H)(mm)
6937186111890	OTI DX 100/220-240/700 D NFC IND L	23 ~ 100	200 ~ 700	64 ~ 300	93.0%	425 x 30 x 21
6937186111913	OTI DX 150/220-240/850 D NFC IND L	43 ~ 150	250 ~ 850	64 ~ 300	95.0%	425 x 30 x 21

更多技术参数





产品特性

- 集成DEXAL总线供电，可适配传感器和无线设备
- 收集灯具/电源的数据（功率、能耗、工作小时等）用于分析
- 符合D4i, DALI规范里的250,251,252和253部分
- 通过T4T软件实现完全的编程功能（NFC或DALI接口）
- 容易连接到不同合作伙伴的BMS系统
- 可在应急照明系统里面安装使用
- 非常高的效率
- 非隔离设计

安规认证



EAN序列号	产品名称	额定输出功率 (W)	可调输出电流 (mA)	可最低调光输出电流 (mA)	输出电压 (Vdc)	效率(max.)	尺寸(L×W×H) (mm)
6937186111852	OTI DX 35/220-240/400 D NFC L	35	75...400	4	54...240 V	90.0%	360x30x21
6937186111876	OTI DX 75/220-240/600 D NFC L	75	120...600	6	54...240 V	93.0%	360x30x21

更多技术参数





产品特性

- 集成DEXAL总线供电，可适配传感器和无线设备
- 收集灯具/电源的数据（功率、能耗、工作小时等）用于分析
- 符合D4i, DALI规范里的250,251,252和253部分
- 通过T4T软件实现完全的编程功能（NFC或DALI接口）
- 容易连接到不同合作伙伴的BMS系统
- 可在应急照明系统里面安装使用
- 非常高的效率
- SELV安全设计

安规认证



EAN序列号	产品名称	额定输出功率 (W)	可调输出电流 (mA)	可最低调光输出电流 (mA)	输出电压 (Vdc)	效率(max.)	尺寸(L×W×H) (mm)
6937186111937	OTI DX 35/220-240/700 NFC L	35	200...1050	10.5	15...54 V	89.0%	360x30x21
6937186111951	OTI DX 50/220-240/1A4 NFC L	50	400...1400	14	15...54 V	90.0%	360x30x21
6937186111975	OTI DX 80/220-240/2A1 NFC L	80	600...2100	21	15...54 V	91.0%	360x30x21

更多技术参数





产品特性

- 输入电压：220 ~ 240Vac
- 宽输出电流范围
- 全可编程 DALI/NFC 功能
- 低总谐波失真 <5% (满载时)
- 宽环境温度范围
- 符合D4i, DALI规范里的250,251,252和253部分
- 宽输出电压范围
- CLO - 恒定光通量输出
- 超高效率达 96%
- 最大壳体温度下使用寿命 100,000 小时
- 五年质保
- 适用于应急照明
- 部分负载下效率与功率因数优化
- 单一版本适配多功率应用：提升产品性能，减少断路器电路驱动器数量，降低多SKU需求。75W版本可替代75/60/35/25W应用并保持同等或更优性能；150W版本同理适配150/100/90W灯具。
- 工作范围宽，支持DALI或NFC调节
- 集成CLO功能实现最大化节能
- 小型白色金属外壳，纤薄设计
- 可调光范围：1 ~ 100%

安规认证



EAN序列号	产品名称	额定输出功率 (W)	可调输出电流 (mA)	输出电压 (Vdc)	效率(max.)	尺寸 (L×W×H) (mm)
6937186150226	OTi DALI 75/220-240/550 N NFC L HE	3 ~ 75	35 ~ 550	54 ~ 240	96.0%	280 x 30 x 16
6937186150240	OTi DALI 150/220-240/1A0 N NFC L HE	6 ~ 150	100 ~ 1000	54 ~ 300	96.0%	360 x 30 x 21



OTi DALI D NFC IND L

产品特性

- 额定频率：0Hz | 50Hz | 60Hz
- 输出功率范围高达 300W，应用范围广泛
- 额定电压：220 ~ 240V
- 输出电流范围：最大 1,600mA
- 恒流明输出 (CLO)
- 驱动内置可编程热保护功能
- 非隔离式驱动器
- DALI - 2 认证
- 可通过 T4T 软件 (NFC、DALI 接口) 进行编程
- 使用寿命：长达 100,000 小时
- 为品质好光赋能：1 ~ 100%调光范围，输出电流纹波小于1%
- 工作温度范围广：- 40°C ~ +55°C
- 浪涌保护能力强：高达 4kV (L - N) / 4kV (L/N - PE)
- 效率极高 (高达 96%)
- 具备过载、过热、过压保护，满足安全要求
- 适用于应急安装 (符合 EN 60598 - 2 - 22 和 IEC 61347 - 2 - 13 附录 J)

安规认证



EAN 序列号	产品名称	额定输出功率 (W)	可调输出电流 (mA)	输出电压 (Vdc)	效率	尺寸 (L×W×H)(mm)
6977770436589	OTi DALI 75/220-240/550 D NFC IND L	8.0 ~ 75	125 ~ 550	64 ~ 300	94.0%	360 x 30 x 21
6977770436503	OTi DALI 100/220-240/700 D NFC IND L	28 ~ 100	200 ~ 700	64 ~ 300	94.0%	360 x 30 x 21
6977770436527	OTi DALI 150/220-240/1A0 D NFC IND L	43 ~ 150	250 ~ 1000	64 ~ 300	95.0%	425 x 30 x 21
6977770436626	OTi DALI 150/220-240/700 D NFC IND L	43 ~ 150	200 ~ 700	64 ~ 260	94.0%	360 x 30 x 21
6977770436602	OTi DALI 300/220-240/1A6 D NFC IND L	80 ~ 300	250 ~ 1550	60 ~ 300	96.0%	360 x 45 x 28

更多技术参数





产品特性

- 扁平外壳（16mm高），用于创新的灯具设计与应用
- 收集灯具/电源的数据（功率、能耗、工作小时等）用于分析
- 符合DiiA规范里面的第250，251，252，253部分
- 具备恒定流明输出功能
- 通过T4T软件实现完全的编程功能（NFC或DALI接口）
- 非常高的光品质，得益于<1%的输出纹波电流
- 可在应急照明系统里面安装使用
- 非常高的效率
- 非隔离设计

安规认证



EAN序列号	产品名称	额定输出功率 (W)	可调输出电流 (mA)	可最低调光输出电流 (mA)	输出电压 (Vdc)	效率(max.)	尺寸(L×W×H) (mm)
6977770436787	OTi DALI 25/220-240/300 D NFC F L	25	35...300 mA	3	54...240 V	90.5%	280x30x16
6977770436749	OTi DALI 35/220-240/400 D NFC F L	35	75...400 mA	4	54...240 V	92.0%	280x30x16
6977770436763	OTi DALI 75/220-240/500 D NFC F L	75	120...500 mA	5	54...240 V	94.0%	280x30x16

更多技术参数





产品特性

- 超薄外壳（11mm高），用于创新的灯具设计与应用
- 收集灯具/电源的数据（能耗、工作小时等）用于分析
- 符合DALI规范里的第250，251，252，253部分
- 具备恒定流明输出功能
- 使用外置电阻灵活设置电流(LEDset技术)
- 非常高的光品质，得益于<1%的输出纹波电流
- 可在应急照明系统里面安装使用
- 非常高的效率
- 非隔离设计

安规认证





产品特性

- 功率可选：40W / 80W / 100W
- 输入电压：220 - 240V
- 适用于 I 类防护灯具
- 全面支持软件可编程（DALI）
- 符合 DALI-2 灯具数据（251）与能源诊断（252-253）标准
- 每款型号均配备拨码开关，支持 8 档输出电流可调
- 效率高，可达 95%
- 优质调光范围 1-100%
- 输出纹波电流低于 3%，光品质更出色
- 符合 IEC 61347-2-13 附录 J，适用于中央应急照明系统安装

安规认证



EAN序列号	产品名称	额定输出功率(W)	可调输出电流(mA)	可最低调光输出电流(mA)	输出电压(Vdc)	效率(max.)	尺寸(L×W×H)(mm)
6937186168405	IT DALI 40/220-240/0A45/N DS L	40	100...450 mA	4.5	54 - 240 V	92.50%	280x30x21
6937186168429	IT DALI 80/220-240/0A55/N DS L	80	150...550 mA	5.5	90 - 240 V	94.50%	280x30x21
6937186168443	IT DALI 100/220-240/0A8/N DS L	100	300...800 mA	8	90 - 240 V	94.50%	280x30x21



产品特性

- 具备Touch DIM按键调光与Corridor走廊调光功能
- 具备恒定流明输出功能
- 通过T4T软件实现完全的编程功能（DALI接口）
- 使用外置电阻灵活设置电流(LEDset技术)
- 寿命长打10万小时(@tc=65°C)
- 高效率
- 宽工作范围
- SELV安全设计

安规认证



EAN序列号	产品名称	额定输出功率 (W)	可调输出电流 (mA)	可最低调光输出电流 (mA)	输出电压 (Vdc)	效率(max.)	尺寸 (L×W×H) (mm)
6977770430471	IT DALI 25/220-240/500 LT2 L	25	200...500 mA	5	20...54 V	92.0%	280x30x21
6977770430495	IT DALI 40/220-240/750 LT2 L	40	300...750 mA	7.5	20...54 V	92.0%	280x30x21
6977770430457	IT DALI 75/220-240/1A4 LT2 L	75	600...1400 mA	14	20...54 V	92.0%	280x30x21
6977770430518	IT DALI 100/220-240/2A1 LT2 L	100	1000...2100 mA	21	20...54 V	92.0%	360x30x21

更多技术参数





产品特性

- 提供低纹波的高质量照明
- 每款电源有四档电流可选
- 高功率因数大于0.95，低总谐波(THD)小于10%
- 输入电压：220 ~ 240VAC
- 输出纹波电流小于5%
- HF LI 雷达传感器(可实现照度与运动检测)
- StepDIM 功能，可实现不同亮度级别调节(10%/30%/100%)
- 具有不同的操作模式，可选择基于日光或运动感应进行开关控制
- 运动检测范围可调节，检测高度最高达6米
- 套件包含电源、传感器和线缆
- 采用非隔离系统，高效率，低功耗，适用于节能应用
- 节能照明项目的高性价比选择

安规认证



EAN 序列号	产品名称	额定输出功率 (W)	可调输出电流 (mA)	输出电压 (Vdc)	效率	尺寸 (L×W×H)(mm)
6937186111777	IT DIM 40/HF LS/PD KIT	8 ~ 42	200 ~ 350	40 ~ 120	86.50%	210 x 30 x 21
6937186111791	IT DIM 60/HF LS/PD KIT	18 ~ 61.3	201 ~ 350	90 ~ 175	92.0%	280 x 30 x 21
6937186111814	IT DIM 75/HF LS/PD KIT	31.5 ~ 75.6	202 ~ 350	90 ~ 216	93.0%	280 x 30 x 21

更多技术参数





产品特性

- 输入电压范围：120 ~ 277Vac
- Class P / Class 2认证(40W, 60W, 75W)
- 0-10V 和 PWM 调光
- 调光范围：5% ~ 100%
- 可调光关断
- 电流设定：提供 4 位拨码开关 (Dipswitch) 用于输出电流设置
- 低频闪 < 5%
- 宽工作温度范围：-25°C ~ +50°C
- 超长产品寿命：100,000 小时 (@ Tc=65°C)
- 5年质保
- 调光功能：0-10V / PWM dimming

安规认证



EAN 序列号	产品名称	额定输出功率 (W)	可调输出电流 (mA)	输出电压 (Vdc)	效率 @220Vac	尺寸 (L×W×H)(mm)
6977078994958	IT DIM 40/120-277/800 CS L	40	500 ~ 800	27 ~ 54	85.0%	210 x 30.21
6977078994972	IT DIM 60/120-277/1A2 CS L	60	900 ~ 1200	27 ~ 54	86.0%	280 x 30.21
6977078994996	IT DIM 75/120-277/1A6 CS L	75	1300 ~ 1600	27 ~ 54	87.0%	280 x 30.21



产品特性

- 额定电压: 120 ~ 277V
- 额定频率: 50Hz | 60Hz
- 功率范围: 25W, 40W (Compact)
20W, 30W, 50W, 85W (Linear)
- 浪涌: 线对线 2 / 线对地 4KV
- 寿命: 50,000小时
- 支持0-10V调光至关闭且调光深度达1%的能力,
可通过Inventronics PC 编程器 / Tuner4TRONIC 进行编程
- 极低的纹波实现高质量照明, 配备12V辅助电源
- 持久耐用, 可靠性高, 符合 UL Class 2要求

安规认证



更多技术参数





EAN 序列号	产品名称	额定 输出功率 (W)	可调输出电流 (mA)	输出电压 (Vdc)	效率	尺寸 (L×W×H)(mm)
6937186100146	LUM-020S100MTF	20	100 ~ 1050	10 ~ 55	85.0%	280 x 29 x 26
6937186100184	LUM-025S130MT	25	100 ~ 1300	10 ~ 56	82.0%	126 x 60.1 x 24
6937186100160	LUM-025S130MTG	25	100 ~ 1300	10 ~ 56	82.0%	126 x 60.1 x 24
6937186100085	LUM-030S100MTF	30	100 ~ 1050	10 ~ 55	85.0%	280 x 29 x 26
6937186100207	LUM-040S150MT	40	300 ~ 1500	10 ~ 56	84.0%	126 x 60.1 x 24
6937186100221	LUM-040S150MTG	40	300 ~ 1500	10 ~ 56	84.0%	126 x 60.1 x 24
6937186100108	LUM-050S140MTF	50	400 ~ 1400	10 ~ 55	86.0%	280 x 29 x 26
6937186100122	LUM-085S240MTF	85	700 ~ 2400	10 ~ 55	91.0%	424 x 30 x 26



IT 0-10 N R P65 (Highbay)

产品特性

- 非隔离设计，输出残压<2kV
- 关断无余晖(特定型号)
- 超高效率可达96%
- 全功率宽输出电流范围(恒功率)
- 可通过T4T(Tuner4TRONIC)调节输出电流
- 多种隔离调光控制可选:0(1)-10V/PWM/电阻/分时调光(Timer)
- 调光曲线可调
- 3档拨码调电流
- 辅助电源:12Vdc,200mA(特定型号)
- 3段拨码调色温(特定型号)
- 3段拨码调角度(特定型号)
- 寿命到期预警
- 外部调光信号优先
- 恒流明
- 防雷保护:差模6kV，共模6kV全方位保护:过温保护，过压保护，短路保护
- 5年质保

安规认证





EAN序列号	产品名称	额定输出功率(W)	可调输出电流(mA)	可最低调光输出电流(mA)	输出电压(Vdc)	效率(max.)	尺寸(L×W×H)(mm)
6937186156525(1)*	IT 0-10 100/100-277/0A5/N DS R P65 U	100	33-500	33	180-300	95.5%	125 x 125 x 60
6937186156587(1)	IT 0-10 100/100-277/0A5/N DS R P65 V	100	33-500	33	180-300	95.5%	125 x 125 x 60
6937186156563(1)	IT 0-10 100/100-277/0A5/N 2C DS R P65 U A12 CCT	100	33-500	33	180-300	95.5%	125 x 125 x 60
6937186156624(1)	IT 0-10 100/100-277/0A5/N 2C DS R P65 V A12 CCT	100	33-500	33	180-300	95.5%	125 x 125 x 60
6937186185303	IT 0-10 100/100-277/0A5/N DS R P65 U	100	33-500	33	180-300	95.5%	125 x 125 x 60
6937186185341	IT 0-10 100/100-277/0A5/N DS R P65 V	100	33-500	33	180-300	95.5%	125 x 125 x 60
6937186185327	IT 0-10 100/100-277/0A5/N 2C DS R P65 U A12 CCT	100	33-500	33	180-300	95.5%	125 x 125 x 60
6937186185365	IT 0-10 100/100-277/0A5/N 2C DS R P65 V A12 CCT	100	33-500	33	180-300	95.5%	125 x 125 x 60
6937186156761(1)	IT 0-10 150/100-277/0A75/N DS R P65 U	150	50-750	50	180-300	96.0%	125 x 125 x 60
6937186156822(1)	IT 0-10 150/100-277/0A75/N DS R P65 V	150	50-750	50	180-300	96.0%	125 x 125 x 60
6937186156808(1)	IT 0-10 150/100-277/0A75/N 2C DS R P65 U A12 CCT	150	50-750	50	180-300	96.0%	125 x 125 x 60
6937186156860(1)	IT 0-10 150/100-277/0A75/N 2C DS R P65 V A12 CCT	150	50-750	50	180-300	96.0%	125 x 125 x 60
6937186185389	IT 0-10 150/100-277/0A75/N DS R P65 U	150	50-750	50	180-300	96.0%	125 x 125 x 60
6937186185426	IT 0-10 150/100-277/0A75/N DS R P65 V	150	50-750	50	180-300	96.0%	125 x 125 x 60
6937186185402	IT 0-10 150/100-277/0A75/N 2C DS R P65 U A12 CCT	150	50-750	50	180-300	96.0%	125 x 125 x 60
6937186185440	IT 0-10 150/100-277/0A75/N 2C DS R P65 V A12 CCT	150	50-750	50	180-300	96.0%	125 x 125 x 60
6937186157003(1)	IT 0-10 200/100-277/0A9/N DS R P65 U	200	67-900	67	180-300	96.50%	125 x 125 x 60
6937186157065(1)	IT 0-10 200/100-277/0A9/N DS R P65 V	200	67-900	67	180-300	96.50%	125 x 125 x 60
6937186157041(1)	IT 0-10 200/100-277/0A9/N 2C DS R P65 U A12 CCT	200	67-900	67	180-300	96.50%	125 x 125 x 60
6937186157102(1)	IT 0-10 200/100-277/0A9/N 2C DS R P65 V A12 CCT	200	67-900	67	180-300	96.50%	125 x 125 x 60
6937186185464	IT 0-10 200/100-277/0A9/N DS R P65 U	200	67-900	67	180-300	96.50%	125 x 125 x 60
6937186185501	IT 0-10 200/100-277/0A9/N DS R P65 V	200	67-900	67	180-300	96.50%	125 x 125 x 60
6937186185488	IT 0-10 200/100-277/0A9/N 2C DS R P65 U A12 CCT	200	67-900	67	180-300	96.50%	125 x 125 x 60
6937186185525	IT 0-10 200/100-277/0A9/N 2C DS R P65 V A12 CCT	200	67-900	67	180-300	96.50%	125 x 125 x 60
6937186157249(1)	IT 0-10 240/100-277/1A1/N DS R P65 U	240	80-1100	80	180-300	96.0%	126 x 125 x 60
6937186157300(1)	IT 0-10 240/100-277/1A1/N DS R P65 V	240	80-1100	80	180-300	96.0%	127 x 125 x 60
6937186157287(1)	IT 0-10 240/100-277/1A1/N 2C DS R P65 U A12 CCT	240	80-1100	80	180-300	96.0%	128 x 125 x 60
6937186157348(1)	IT 0-10 240/100-277/1A1/N 2C DS R P65 V A12 CCT	240	80-1100	80	180-300	96.0%	129 x 125 x 60
6937186185549	IT 0-10 240/100-277/1A1/N DS R P65 U	240	80-1100	80	180-300	96.0%	130 x 125 x 60
6937186185587	IT 0-10 240/100-277/1A1/N DS R P65 V	240	80-1100	80	180-300	96.0%	131 x 125 x 60
6937186185563	IT 0-10 240/100-277/1A1/N 2C DS R P65 U A12 CCT	240	80-1100	80	180-300	96.0%	132 x 125 x 60
6937186185600	IT 0-10 240/100-277/1A1/N 2C DS R P65 V A12 CCT	240	80-1100	80	180-300	96.0%	133 x 125 x 60

*(1): 该型号仅限中国大陆销售。



产品特性

- 输出功率：40W / 60W 可选
- 输入电压：100 - 240V 宽电压
- 适用于 I 类防护灯具
- 支持软件编程 (DIG)
- 英飞特数字调光 V2.0, 基于 UART 通信协议, 兼容 T/CSA-051 标准
- 标配辅助电源：4Vdc / 500mA
- 集成高精度电源监控, 精度高达 $\pm 3\%$
- 优质调光范围 10...100%

安规认证



EAN序列号	产品名称	额定输出功率(W)	可调输出电流(mA)	可最低调光输出电流(mA)	输出电压(Vdc)	效率(max.)	尺寸(L×W×H)(mm)
6937186158727	IT DIG 40/100-240/1A05 R V A04	40	70-1050	70	24-57	88.0%	φ75 x 32
6937186158741	IT DIG 60/100-240/1A5 R V A04	60	105-1500	105	24-57	89.0%	φ75 x 32



产品特性

- 非隔离设计，输出残压<2kV
- 关断无余晖（特定型号）
- 超效率可达 97%
- 全功率宽输出电流范围（恒功率）
- 可通过 T4T(Tuner4TRONIC)调节输出电流
- 多种隔离调光控制可选：0(1)-10V/PWM/电阻/分时调光(Timer)
- 可调光关断且超低待机功耗 $\leq 0.5W$
- 调光曲线可调
- 高辅助源能力：12Vdc, 200mA
- 寿命到期预警
- 外部调光信号优先
- 恒流明
- 额外端口（BM+）用于连接外部拨码开关调节电流
- 额外端口（OP+）用于连接外部光感应器
- 防雷保护：差模 6kV, 共模 6kV
- 全方位保护：过温保护，过压保护，短路保护

安规认证



EAN	额定 输出功率 (W)	产品名称	Connection	可调 输出电流 (mA)	可最低调光 输出电流 (mA)	输出电压 (Vdc)	效率 @230Vac	尺寸 (L×W×H)(mm)
6937186162281	100	IT 0-10 100/100-277/0A5/N E A12 OP	Push Terminal	33-500	33	180-300	96.0%	120.6 x 55 x 33
6937186162304	150	IT 0-10 150/100-277/0A75/N E A12 OP	Push Terminal	50-750	50	180-300	96.5%	120.6 x 55 x 33
6937186162328	200	IT 0-10 200/100-277/0A9/N E A12 OP	Push Terminal	67-900	67	180-300	96.0%	135.6 x 55 x 33
6937186162342	240	IT 0-10 240/100-277/1A1/N E A12 OP	Push Terminal	80-1100	80	180-300	97.0%	135.6 x 55 x 33
6937186162366	320	IT 0-10 320/100-277/1A6/N E A12 OP	Push Terminal	107-1600	107	180-300	96.5%	176.6 x 55 x 3
6937186162885	100	IT 0-10 100/100-277/0A5/N F A12 OP	Flying Leads	33-500	33	180-300	96.0%	120.6 x 55 x 33
6937186162908	150	IT 0-10 150/100-277/0A75/N F A12 OP	Flying Leads	50-750	50	180-300	96.5%	120.6 x 55 x 33
6937186162922	200	IT 0-10 200/100-277/0A9/N F A12 OP	Flying Leads	67-900	67	180-300	96.0%	135.6 x 55 x 33
6937186162946	240	IT 0-10 240/100-277/1A1/N F A12 OP	Flying Leads	80-1100	80	180-300	97.0%	135.6 x 55 x 33
6937186162960	320	IT 0-10 320/100-277/1A6/N F A12 OP	Flying Leads	107-1600	107	180-300	96.5%	176.6 x 55 x 3





EM P7 G2

产品特性

- 效率最高达 96%
- 输入电压范围: 108 ~ 305Vac
- 700mA固定电流输出
- 长寿命
- 防雷保护: 差模 6kV, 共模 6kV
- Class I 兼容设计
- IP67

安规认证



输出功率 (W)	系列型号	可调输出电流 (mA)	输出电压范围 (Vdc)	效率@220Vac	寿命 (hours)	尺寸 (L×W×H)(mm)
100W	EM 100/120-277/700 P7 G2	700	100 ~ 143	93.5%	50,000 Tc=75°C	143.5 x 56 x 33
150W	EM 150/120-277/700 P7 G2	700	150 ~ 215	94.5%	50,000 Tc=75°C	143.5 x 56 x 33
200W	EM 200/120-277/700 P7 G2	700	200 ~ 285	95.5%	50,000 Tc=75°C	150.5 x 56 x 33
240W	EM 250/120-277/700 P7 G2	700	240 ~ 343	96.0%	50,000 Tc=75°C	150.5 x 56 x 33



OT FIT D NFC IND L

产品特性

- 额定电压：220 ~ 240V
- 额定频率：0 Hz | 50 Hz | 60 Hz
- 输出电流范围：高达 1,600mA
- 非隔离驱动器
- Tuner4TRONIC编程（NFC），支持整箱烧录
- 适用于 I 类灯具
- 支持恒流明输出(CLO)
- 寿命：长达 100,000 小时
- 工作温度范围广：-40°C ~ +65°C
- 1% 的输出纹波电流带来高质量的光
- 高浪涌保护：高达 4kV(L-N)/4kV(L/N-PE)
- 效率极高(高达 96%)
- 集成浪涌电流限制器
- 具备过载、过热、过压保护，满足安全要求

安规认证



EAN 序列号	产品名称	额定输出功率 (W)	可调输出电流 (mA)	输出电压 (Vdc)	效率	尺寸 (L×W×H)(mm)
6937186103703	OT FIT 75/220-240/550 D NFC IND L	8.0 ~ 75	125 ~ 550	64 ~ 300	94.0%	360 x 30 x 21
6977770438309	OT FIT 100/220-240/700 D NFC IND L	28 ~ 100	200 ~ 700	64 ~ 300	96.0%	360 x 30 x 21
6977770438323	OT FIT 150/220-240/1A0 D NFC IND L	43 ~ 150	250 ~ 1000	64 ~ 300	96.0%	360 x 30 x 21
6937186103727	OT FIT 300/220-240/1A6 D NFC IND L	40 ~ 300	250 ~ 1550	60 ~ 300	96.0%	360 x 46 x 28

更多技术参数



OT FIT N NFC L HE

产品特性

- 输入电压范围：220 ~ 240Vac
- 效率高达 97%
- 电流可通过 NFC 调节
- 集成 CLO 功能实现最大节能
- 小型白色金属外壳，纤薄设计
- 适用于应急照明装置
- 宽输出电流范围
- 低总谐波失真 ~ 4.7% (满载时)
- 环境温度范围：-25°C ~ +55°C
- 宽输出电压范围
- CLO - 恒定光通量输出
- 固定输出 (不可调光)
- 5年质保

安规认证



EAN 序列号	产品名称	额定输出功率 (W)	可调输出电流 (mA)	输出电压 (Vdc)	效率	尺寸 (L×W×H)(mm)
6937186128447	OT FIT 75/220-240/550 N NFC L HE	4 ~ 75	35 ~ 550	54 ~ 240	95.1%	280 x 30 x 16
6937186128461	OT FIT 150/220-240/1A0 N NFC L HE	28 ~ 150	200 ~ 1000	64 ~ 300	97.0%	280 x 30 x 21

更多技术参数





产品特性

- 输入电压范围：220 ~ 240Vac
- 每个型号有四个电流档位可选
- 低纹波电流
- PF>0.95, THD<10% @ 满载
- 输出色温三档可选
- 适用于I类的灯具

安规认证



产品名称	额定输出功率 (W)	可调输出电流 (mA)	可最低调光输出电流 (mA)	输出电压 (Vdc)	效率 @220Vac	尺寸 (L×W×H)(mm)
EM FIT 18/220-240/0A35/N CS L CCT	18	200/250/300/350	not relevant	24 ~ 54	87.0%	168 x 30 x 21
EM FIT 40/220-240/0A35/N CS L CCT	40	200/250/300/350	not relevant	40 ~ 120	90.0%	168 x 30 x 21
EM FIT 60/220-240/0A35/N CS L CCT	60	200/250/300/350	not relevant	90 ~ 175	90.0%	168 x 30 x 21
EM FIT 75/220-240/0A55/N CS L CCT	75	350/400/500/550	not relevant	90 ~ 216	91.0%	210 x 30 x 21



产品特性

- 输入电压范围：220 ~ 240Vac
- 每个型号有四个电流档位可选
- 低纹波电流
- PF>0.95, THD<10% @ 满载
- 适用于I类的灯具
- 具备SELV和非隔离版本

安规认证



产品名称	额定输出功率 (W)	可调输出电流 (mA)	可最低调光输出电流 (mA)	输出电压 (Vdc)	效率 @220Vac	尺寸 (L×W×H)(mm)
EM FIT 18/220-240/0A35/N CS L	18	200/250/300/350	not relevant	24 ~ 54	87.0%	168 x 30 x 21
EM FIT 40/220-240/0A35/N CS L	40	200/250/300/350	not relevant	40 ~ 120	90.0%	168 x 30 x 21
EM FIT 60/220-240/0A35/N CS L	60	200/250/300/350	not relevant	90 ~ 175	90.0%	168 x 30 x 21
EM FIT 75/220-240/0A55/N CS L	75	350/400/500/550	not relevant	90 ~ 216	91.0%	210 x 30 x 21
EM FIT 18/220-240/0A35 CS L	18	200/250/300/350	not relevant	27 ~ 51	87.0%	168 x 30 x 21
EM FIT 40/220-240/0A8 CS L	40	500/600/700/800	not relevant	27 ~ 51	90.0%	168 x 30 x 21
EM FIT 60/220-240/1A2 CS L	60	900/1050/1100/1200	not relevant	27 ~ 51	90.0%	210 x 30 x 21
EM FIT 75/220-240/1A6 CS L	75	1300/1400/1500/1600	not relevant	27 ~ 51	91.0%	280 x 30 x 21

PU-10Kx05KBxA



■ 产品特性

- 输入电压范围: 90 ~ 305Vac
- 标称放电电流(I_n)5kA, 8/20 μ s
- 最大放电电流(I_{max})10kA, 8/20 μ s
- 双重热保护
- EN 61643-11 - T2 & T3认证
- 保护模式可适配TN、TT和IT系统
- 串联与并联安装可选
- 适用于Class I与Class II灯具
- 寿命到期指示
- 可承受440Vac 输入过压48 小时
- IP66/IP67

PU-20Kx10KTxx



■ 产品特性

- 输入电压范围: 90 ~ 305Vac
- 标称放电电流(I_n)10kA, 8/20 μ s
- 最大放电电流(I_{max})15kA, 8/20 μ s
- 内置热保护
- UL1449 Type 4认证
- EN 61643-11 -T2 & T3
- 符合IEEE C62.41.2 位置类型C 高暴露环境要求
- 耐85°C高温
- IP66
- 适用于英飞特驱动电源

PU-20KS10KHT



■ 产品特性

- 输入电压范围: 90 ~ 305Vac
- 标称放电电流(I_n)10kA, 8/20 μ s
- 最大放电电流(I_{max})20kA, 8/20 μ s
- UL1449 Type 5认证
- 符合IEEE C62.41.2 位置类型C 高暴露环境要求
- 耐85°C高温
- 适用于英飞特驱动电源

PS-20KS10KHT



■ 产品特性

- 输入电压范围: 249 ~ 528Vac
- 标称放电电流(I_n)10kA, 8/20 μ s
- 最大放电电流(I_{max})20kA, 8/20 μ s
- UL1449 Type 5认证
- 符合IEEE C62.41.2 位置类型C 高暴露环境要求
- 耐85°C高温
- 适用于英飞特驱动电源

SPD G3



SPD G3

SPD P5 G3



■ 产品特性

- 主电压320Vac
- 适用于 Class I 和Class II 灯具
- 全面的LED驱动电压保护, $U_p < 2kV$
- 高达20 kV / 10 kA (L-N) 的高浪涌保护, 符合IEC 61643-11 - T3标准
- 防雷保护可达20 kA, 符合IEC 61643-11 - T2标准
- 根据IEC 61643-11 - T2 & T3标准, 获得TÜV认证
- IP20 (SPD G3)
- IP65 (SPD P5 G3)



产品特性

- 光通量选项：280mm 1400lm / 560mm 2800lm
- 色温选项：4000K、5000K、6500K
- 色容差SDCM：≤3 SDCM
- 使用寿命(L80/B50)：100,000 小时(tc=60°C)
- 高可靠性 LED 模块，适用于严苛环境
- 高效率，低功耗，光效最高可达193lm/W

安规认证



更多技术参数





PrevaLED Linear G6

产品特性

- 可选光通量：
63mm: 245lm, 70mm: 275lm
140mm: 550lm, 280mm: 1100lm/2000lm
560mm: 2200mm/4000mm
- 可选色温：2700K ~ 6500K, 支持色温定制
- 显色指数Ra: 90
- 色容差SDCM: 小于3
- 纤薄设计, 适配紧凑型灯具
- 小 LED 间距实现高均匀性
- 高压(HV)优化, 支持非隔离设计;
低压(LV)适配 SELV系统。
- 光效最高可达206lm/W
- 寿命(L80/50): >70,000小时

安规认证



更多技术参数





PL Brick

产品特性

- 适用于户外和街道照明的高性能模块
- 符合 ZHAGA BOOK 15 标准
- 与第三方光学器件兼容，例如 LEDIL 的产品
- 模块效率高，适用于高要求的照明解决方案
- 带 NTC 模块，可对LED模组进行热保护
- 多种色温：2200K、2700K、3000K、4000K、5700K 和 6500K，显色指数（CRI）大于 70 和大于 80
- 初始颜色一致性：≤5 SDCM
- PrevaLED Brick HP：注重高耐用性与高效率的结合
- PrevaLED Brick HP HE：注重高效率与高流明输出的结合

安规认证





PL Brick HP

产品名称	单色 (k)	模组额定输入电压 (Vdc)	模组额定输入电流 (A)	模组功率 (W)	光效 (lm/W)	光通量 (lm)	模组LED灯珠数量
PL-BRICK HP 1000 740 2x2	4000	11.3	0.53	6.0	178	1067	4
PL-BRICK HP 1900 740 2x4	4000	22.6	0.53	12.0	178	2140	8
PL-BRICK HP 2850 740 2x6	4000	34.0	0.53	18.0	179	3225	12
PL-BRICK HP 3800 740 2x8	4000	45.3	0.53	24.0	179	4290	16
PL-BRICK HP 2850 740 2X6 IP G2	4000	34.0	0.53	18.0	179	3225	12

PL Brick HP HE

产品名称	单色 (k)	模组额定输入电压 (Vdc)	模组额定输入电流 (A)	模组功率 (W)	光效 (lm/W)	光通量 (lm)	模组LED灯珠数量
PL-BRICK HP 1900 740 2x4 HE	4000	22.6	0.53	12.0	192	2300	8
PL-BRICK HP 2850 740 2x6 HE	4000	34.0	0.53	18.0	192	3450	12
PL-BRICK HP 3800 740 2x8 HE	4000	45.3	0.53	24.0	192	4600	16
PL-BRICK HP 7500 740 3x8 HE IP	4000	66.8	0.53	35.9	183	7100	24

PL Brick HP HE 2CH

产品名称	单色 (k)	模组额定输入电压 (Vdc)	模组额定输入电流 (A)	模组功率 (W)	光效 (lm/W)	光通量 (lm)	模组LED灯珠数量
PL-BRICK HP 3000 722-740 2X4 HE 2CH	2200	23	0.35	8.1	155	1250	2x4
	4000	23	0.35	8.1	190	1550	
PL-BRICK HP 6000 722-740 2X8 HE 2CH	2200	45	0.35	16.2	155	2510	2x8
	4000	45	0.35	16.2	190	3000	

PrevaLED Brick UHE

产品名称	单色 (k)	模组额定输入电压 (Vdc)	模组额定输入电流 (A)	模组功率 (W)	光效 (lm/W)	光通量 (lm)	模组LED灯珠数量
PL-BRICK HP 1000 740 2x2 UHE	4000	11.1	0.53	5.9	207	1220	4
PL-BRICK HP 1900 740 2x4 UHE	4000	22.1	0.53	11.7	209	2440	8
PL-BRICK HP 2850 740 2x6 UHE	4000	33.0	0.53	17.5	209	3660	12
PL-BRICK HP 3800 740 2x8 UHE	4000	44.0	0.53	23.3	209	4880	16
PL-BRICK HP 2850 740 2x6 UHE IP	4000	33.0	0.53	17.5	209	3660	12
PL-BRICK HP 7500 740 3x8 UHE IP	4000	65.7	0.53	34.8	210	7320	24



英飞特照明系统解决方案

—零售酒店住宅照明
—商业照明



零售酒店住宅照明系统解决方案	141
商业照明系统解决方案	147

01 控制、传感器、编程工具&配件

1.1 DALI	DALI PRO 2 IoT	151
	DALI MCU TW G2	152
	DALI ECO BT RTC	153
	DALI-2 REP LI	154
1.2 蓝牙 NLC	Bluetooth NLC D4i Sensor Indoor	155
	Bluetooth NLC 0-10 Sensor Indoor	156
	Bluetooth NLC 220-240 LS/PD CI	157
1.3 软件	HubSense Commissioning	158
	Tuner4TRONIC	158
	DALI PRO PC TOOL	158
	DALI PRO CONTROL	158
	DALI Wizard	158
	BT Config	158
	BT CONTROL	158
1.4 编程工具	DALI magic	159

02 LED驱动电源 & 配件

2.1 互联调光-恒流产品	OT WI D NFC BL L	160
	OT Wi NFC BL L	161
	OTI DX NFC L	162
	OTI DX D NFC L	163
	OTI DALI NFC TW L	164
	OTI DALI D NFC TW L	165
	OTI DALI D LT2 UF L	166
	OTI DALI D NFC F L	167
	OTi DALI N NFC L HE	168
	OTi DALI NFC L	169
	IT DALI LT2 L	170
	IT DALI N DS L	171
	OT WI NFC BL LPI	172
	OTi DALI NFC T	173
	OTi DX NFC	174
	OTi DALI NFC LP	175
	OT WI NFC CA T	176
	IT DALI CS	177
	IT DALI CS HE	178
	IT DALI DS C CCT	179

2.2 互联调光-恒压产品	IT D0 24V 1CH-2CH	180
	OTi DALI 48V 1CH	182
	OT Wi 24V CA	183
	OTi DALI 24V	184
	OT WI DIM 5CH CA	185
2.2 简单调光-恒流产品	OT FIT CS PC	186
	IT DIM CS I	187
2.3 简单调光-恒压产品	OT DMX DIM 5CH	188
	OT PC 24V	189
	IT D0P 12-48V	190
	IT D0P 24V 2CH P67	191
2.4 非调光-恒流产品	OT FIT NFC L	192
	OT FIT D NFC L	193
	OT FIT NFC G2	194
	OT FIT CS MINI	195
	IT FIT CS ROUND	196
	IT FIT CS (I)	197
	IT FIT CS (I) HE	198
	IT FIT DS C LP	199
	IT FIT CS T	200
	IT FIT CS T HE	201
	IT FIT CS TI	202
	EM FIT DS C CCT	203
	ELEMENT	204
	EM II (EM Panel)	206
	2.5 非调光-恒压产品	IT FIT 24V
OT SLIM 24V		208

03 照明模组 & 配件

3.1 硬条模组	PrevaLED Linear G6	209
	PrevaLED Core G8	210
	PrevaLED COIN 50 COB G2	211
	PrevaLED Flat AC BL	212
3.2 软条模组	LINEARlight FLEX Infinite IP00	213
	LINEARlight FLEX Infinite Protect	214
	LINEARlight FLEX Uniformity	215
	BASIC FLEX G4	216
	Tec FLEX NeoGen IP00 & IP67	217
	Tec FLEX NeoGen Shortpitch IP00	218
	LINEARlight FLEX Colormix	219
	LINEARlight FLEX Tunable White IP00	220
	LINEARlight FLEX Tunable White Protect	221
	LINEARlight FLEX Diffuse TOP	222
	LINEARlight FLEX Diffuse SIDE	223
	TEC FLEX DIFFUSE RGBW	224
	addressable TOP	
	TEC FLEX DIFFUSE RGBW	225
addressable SIDE		

英飞特照明系统解决方案

零售酒店住宅照明

——提升购物体验





无论是精品店,酒店还是高端住宅,通过选用我们的前沿技术,包括精准的调光性能、智能照明控制以及更灵巧紧凑的设计,我们的照明解决方案便能无缝适应各种功能性和艺术设计需求,带来非凡的用户体验。

专业优势

商店和住宅环境需要线性、面光源和聚光灯光源来营造理想氛围与体验。选择我们的照明系统,确保您能获得市场上最具价值且先进的优势:



小型化带来
更高设计灵活性



照明控制系统
营造互动式场景体验



精准色彩还原
陈列品本身的灵动

系统价值

- 采用尖端技术的微型化组件。
- 全系列产品均具备极高的光照均匀性和出色的色温表现。
- 在任何调光级别下,均可实现全范围调光功能,并确保多光源间的精确分辨率和均匀性。
- 精密(且易于使用)的照明控制及传感器,支持有线或无线系统的可扩展性以及智能照明。
- 行业内领先的效率与耐用性,使我们的系统成为任何照明项目中可持续发展的基石。
- 全球技术支持与组件定制服务,无论您身在何处,我们都可以为您的设计和高端照明项目提供全方位支持。

细分应用场景



零售&商超

照明系统解决方案

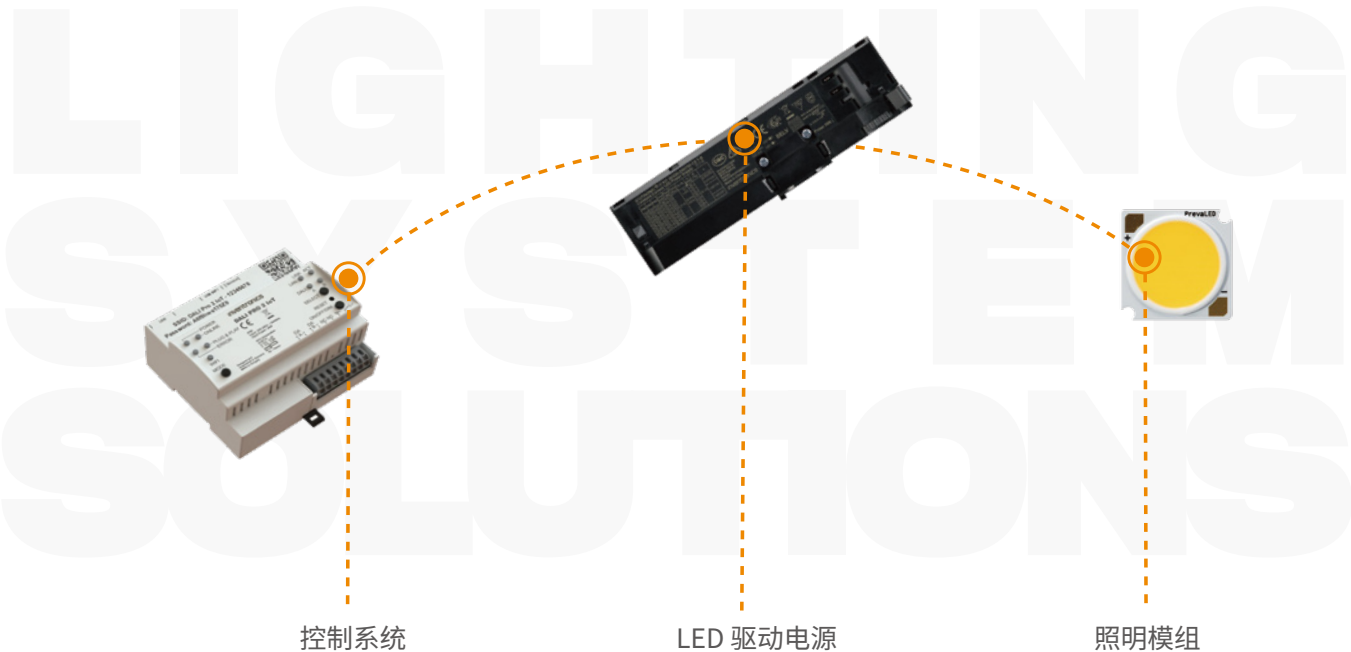

酒店



高端住宅

成功案例



集生活、自然和艺术于一身的
顶级庭院。
英国·牛津郡庭院

Inventronics Cases





打造奢华温馨的购物天堂。
阿联酋·阿布扎比Marina
购物中心

英飞特照明系统解决方案

商业照明

——满足办公所需





为您的照明方案选择最具性价比的智能照明系统。
通过选用我们的先进系统,您的方案
将实现高品质照明,降低运营成本,并
获得照明之外的物联网服务优势。

专业优势

在办公空间、教育机构 and 公共建筑中，照明系统在提升舒适度、生产力和能源效率方面发挥着至关重要的作用。我们的系统旨在提供最高的光照质量优势，同时最大限度地提高运行灵活性，这得益于：



精准的调光控制



高效且耐用的组件



操作简便
且具备未来可扩展性

系统价值

- 我们的系统基于经过全面测试且可互操作的组件构建，包括LED模组、智能驱动电源、传感器和控制器。
- 行业领先的效率和耐用性水平，使其成为可持续解决方案和循环经济的基石。我们倡导标准化，以整合照明行业的最新技术进步。
- 除了完整的照明系统外，我们还提供全面的技术支持，从定制化到满足特殊需求。
- 我们的智能控制系统（包括有线和无线）确保在不牺牲节能的前提下实现舒适的光照，同时保持对超越照明应用的物联网服务的开放性。
- 系统设计旨在满足客户的应用需求，因地制宜地提供最佳方案。

细分应用场景



办公楼



学校

照明系统解决方案

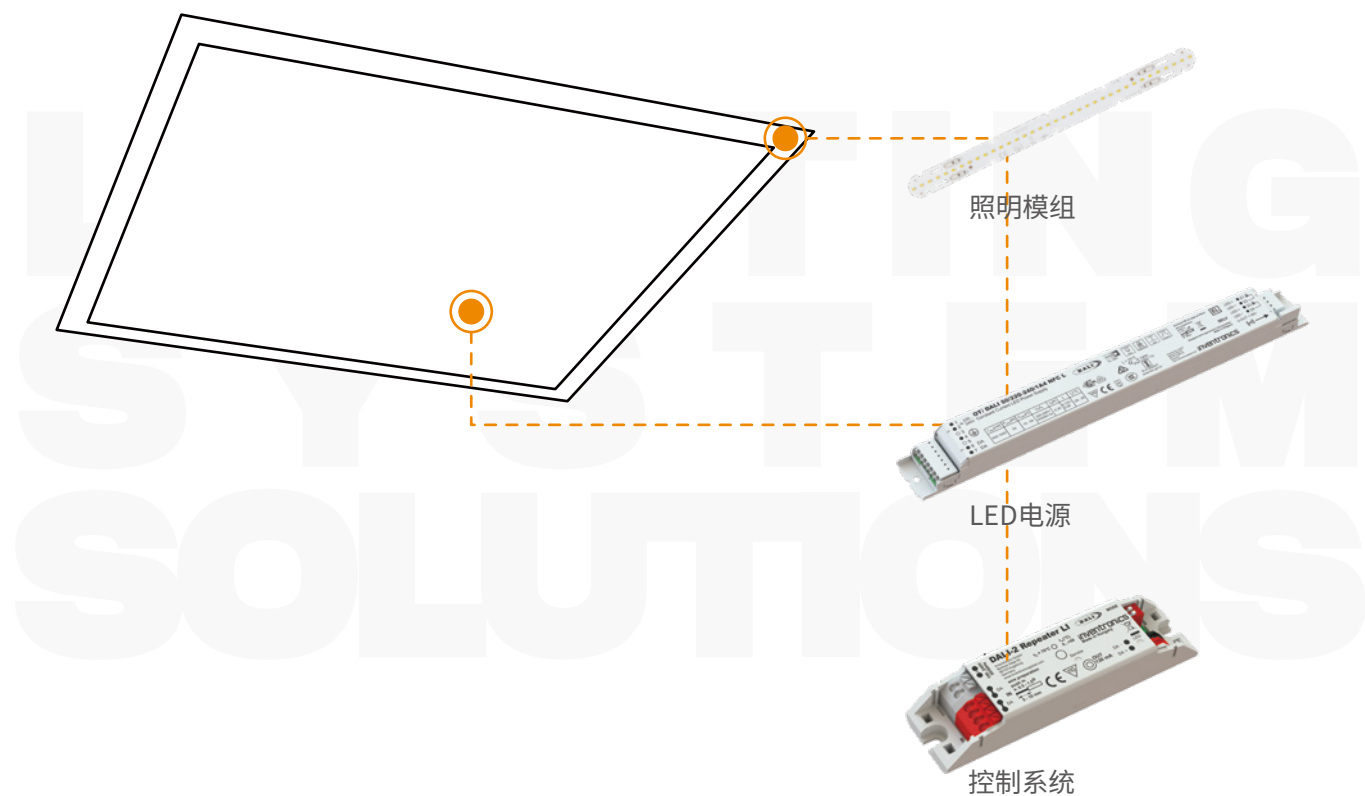

政府



医疗保健

成功案例

Inventronics Cases

▶
创造以人为本的光环境
西班牙·马德里律师事务所



▶
实现办公室因光而动,随人而亮
荷兰·办公照明





为办公空间的现代照明树立新标杆
英国·格林福德办公室



以人为本、可持续发展的智能
照明体验

**印度·古尔冈英飞特公司
办公室**



产品特性

- DALI-2 认证
- 内置网关，支持物联网功能，可远程访问数据
- 提供基于浏览器的简易调试界面和专业的调试软件
- 外形小巧，仅 6TE (DIN导轨规格)
- 支持通过以太网 / 无线局域网进行调试
- 支持HCL, RGBW+TW 应用
- DALI-2 的控制器，提升跨厂商设备间的互操作性
- 可基于应用模板，通过智能移动设备对现场项目调试
- 可选KNX网关，使照明系统与楼宇管理系统无缝对接
- 支持远程更改配置
- 最多支持 8 控制器局域网互联实现交互控制
- 提供 Rest API 开放接口，用于连接第三方云平台与 DALI Pro2 IoT 控制器支持应急照明自动测试和报告功能
- 通过场景渐变控制和照度感应器调节实现日光模拟

安规认证



EAN 序列号	产品名称
6977078993692	DALI PRO 2 IOT

更多技术参数





DALI MCU TW G2

产品特性

- 最多可将4个 DALI MCU TW G2 调光面板并联使用，以支持多个控制点
- 控制点位之间自动同步
- 面板和旋钮为中性白色
- DALI 控制电缆最长可达300米
- 简单易用，直观的手动调光，开关灯以及色温调节
- 可单独设置最低调光亮度等级
- 可单独设置色温范围

安规认证



EAN 序列号	产品名称
6977078993777	DALI MCU TW G2

更多技术参数





DALIECO BT RTC

产品特性

- 基于 DALI 接口的紧凑型照明控制器
- 可通过蓝牙与智能手机连接，进行灯光控制和配置
- 集成时钟，可基于时间控制亮度和色温，实现 HCL 人因照明
- HCL 人因照明曲线，支持多达24个可调节的点
- 一个 DALI 输出通道(广播或分组控制)
- 最多可连接32个 DALI 灯具，支持多达4个英飞特 DALI 感应器和按钮耦合器
- 可根据日光感应和存在感应自动化调节灯光
- 自带按钮接口，可用于控制灯光亮度和色温
- 适用于以人为本的人因照明应用(HCL)
- 可根据白天时间推移自动调节灯光亮度和色温(HCL)
- 支持手机 APP 控制和 系统设置
- 直观的手动调光、开关和色温调节界面
- 可通过 APP 轻松创建场景
- 最多支持4个定时器，可分别配置开关时间和工作日循环
- 预定义的配置模板，简化启用过程
- 最多4个单独的灯光分组控制
- 可调节不同灯光分组的偏移量
- 支持通过蓝牙进行固件更新
- 集成了 DALI 总线供电电源
- 可根据 DALI 设备类型控制标准白光或可调白光(DT8)
- DALI 驱动电源的部分参数可通过 APP 修改

安规认证



EAN 序列号	产品名称
6977078993753	DALIECO BT RTC CONTROL

更多技术参数





DALI-2 REP LI

产品特性

- DALI-2 认证
- 可从 DALI 网络额外扩展64个 DALI 设备
- 为 DALI 线路延长300米
- 待机模式下的最大功耗:1W
- 内置130mA的 DALI 总线供电电源
- 支持多达四种功能模式：
 - 1) 基本模式：转发输入的DALI指令到输出级，对多达64个 DALI驱动器进行广播控制，可多级叠加，仅支持DT6设备。
 - 2) 分组模式：支持多达64个DALI驱动器和5个英飞特 DALI-2 感应器进行分组控制。
 - 3) 扩展模式：把主网络信号通过中继器扩展到输出级，延长 DALI 总线，支持寻址控制。
 - 4) TouchDIM 按键调光模式：无需 DALI 控制系统，对多达 64个驱动器同步进行按键开关、调光和调色温操作，支持 TouchDIM 感应器。

安规认证



EAN 序列号	产品名称
6937186116437	DALI-2 REP LI

更多技术参数





产品特性

- 提供了带感应和不带感应功能的多种蘑菇头型号
- 符合最新的蓝牙网络照明控制 NLC 协议
- 由DALI总线供电，实现对 D4i 或 DALI 驱动电源的控制
- 标准的 1/2" 开孔安装
- 与 Hubsense® 系统适配
- 采用蓝牙技术联盟的标准通信协议
- 体积小巧，为灯具设计提供了高度灵活性
- 易于集成到灯具中
- 与 D4i 驱动电源配合使用时，可最大程度减少灯具内部布线
- 通过 ioXT 和 PSA 认证，确保了无线通信的安全性

安规认证



EAN 序列号	产品名称
6977078990363	B NLC D HB LI
6977078990387	B NLC D LI R
6977078990448	B NLC D MB LI
6977078990462	B NLC D LB LI
6977078993425	B NLC D OF LI BK
6977078997041	B NLC D OF LI S
6977078997553	B NLC D OF LI

更多技术参数





产品特性

- 体积小巧，为灯具设计提供了高度灵活性可选配
- 易于集成到灯具中
- 标准的 1/2" 开孔安装
- 与 Hubsense® 系统适配
- 提供了带感应和不带感应功能的蘑菇头
- 符合最新的蓝牙网络照明控制 NLC 协议
- 与 0-10V 驱动器配合使用时，可减少灯具内部布线
- 通过 ioXT 和 PSA 认证，确保了无线通信的安全性

安规认证



EAN 序列号	产品名称
6937186115959	B NLC A OF LI
6937186115973	B NLC A HB LI
6937186115997	B NLC A LI R

更多技术参数

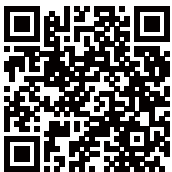



产品特性

- 通过被动红外元件进行移动检测
- 安装高度可达4米
- 符合最新的蓝牙网络照明控制 NLC 协议
- 自带DALI输出端口，可额外连接16个 DT6 型 DALI-2 驱动电源进行广播控制
- 光感和移动感应二合一感应器
- 适用于天花板嵌入式安装，或配套安装盒进行表面安装
- 包含遮挡罩配件，可优化感应器检测效果
- 移动感应范围大

安规认证



EAN 序列号	产品名称
6977078990400	B NLC 220-240 LS/PD CI

更多技术参数



SOFTWARE

软件

概述

英飞特提供一系列专业的软件解决方案，以支持和配置其组件。



T4T



Apps

**HubSense 配置APP**

“HubSense Com” 手机应用程序是为了安装调试人员和系统集成商用于执行照明系统配置，测试以及灯光设置的工具，以便直观地在现场配置标准的蓝牙Mesh组件（QBM和B NLC）。

**Tuner4TRONIC**

面向OEM制造商的软件套件，可在灯具制造过程中配置所有可编程的 OPTOTRONIC、ICUTRONIC、QUICKTRONIC 和 POWERTRONIC LED 控制器。

**DALI PRO PC 版调试软件**

用于配置 DALI 照明控制系统的软件，适用于 DALI PROFESSIONAL DALI PRO C-4 RTC 或 DALI PRO 2 IoT。DALI PRO 2 IoT是专为物联网时代设计的，采用了前沿照明管理控制技术的创新性产品。

**DALI PRO 控制APP**

只需轻轻一点，即可轻松掌控复杂的照明场景：开灯，关灯 和 调节灯光亮度、改变灯光的颜色或调整色温。

**DALI Wizard PC版软件**

用于照明项目中，对 DALI 装置进行设置、分析和诊断的基于图形化用户界面的工具，需要结合 DALI Wizard 的控制设备使用（如 DALI Magic）。

**BT Config 调试APP**

一款简单易用的DALI控制系统配置程序，用于调试带蓝牙界面的BT Control系列控制模块搭建的房间规模的小型控制系统，提供独立分组，场景控制和基于人员移动检测及日光强度检测的恒照度自动化控制功能。

**BT CONTROL 控制APP**

可通过智能手机对基于DALI协议的装置进行控制，包括调整灯光亮度和色温，以及保存特定的照明场景。

PROGRAMMING TOOLS

编程工具

DALI magic



产品特性

- 用于Tuner4TRONIC和DALI wizard软件的USB DALI转换器，适用于Windows PC
- 可通过按钮脱机测试 DALI 调光功能
- USB 供电，或附带的通用电源适配器
- 集成自动 DALI 电源，最多支持 64 台设备（如果通过 USB 供电，则最多支持 4 台）



产品特性

- 额定电压：220 ~ 240V
- 额定频率：0Hz | 50Hz | 60Hz
- 额定功率：35W | 75W | 100W
- 长寿命：最高可达100,000小时
- BL (Hubsense) 与 CA (Casambi) 可选支持
- Tuner4TRONIC编程 (NFC)，支持整箱烧录
- 适用于 I 类灯具
- 降低库存管理与生产计划的复杂度
- 调光性能卓越，调光范围为1 ~ 100%
- 输出电流纹波小于1%，从而实现更高品质的照明效果
- 无线照明解决方案，可拓展性高，调试难度低

安规认证



EAN序列号	产品名称	额定输出功率 (W)	可调输出电流 (mA)	输出电压 (Vdc)	效率(max.)	尺寸 (L×W×H) (mm)
6937186112057	OT Wi 35/220-240/400 D NFC BL L	4 ~ 38	75 ~ 400	54 ~ 240	92%	280 x 30 x 21
6937186112071	OT Wi 75/220-240/550 D NFC BL L	6.5 ~ 75	125 ~ 550	54 ~ 240	93%	280 x 30 x 21
6937186112095	OT Wi 100/220-240/750 D NFC BL L	5.4 ~ 100	100 ~ 750	54 ~ 260	94%	280 x 30 x 21

更多技术参数





产品特性

- 通过Silvair系统实现的高质量蓝牙Mesh控制
- 兼容NLC无线标准
- 通过软件实现完全的编程功能（NFC接口）
- 非常高的光品质，得益于<1%的输出纹波电流
- 可在应急照明系统里面安装使用
- 非常高的效率
- SELV安全设计

安规认证



EAN序列号	产品名称	额定输出功率 (W)	可调输出电流 (mA)	可最低调光输出电流 (mA)	输出电压 (Vdc)	效率(max.)	尺寸(L×W×H) (mm)
6937186112170	OT Wi 35/220-240/1A0 NFC BL L	35	200...1050	10.5	15...54 V	89.0%	280x30x21
6937186112194	OT Wi 50/220-240/1A4 NFC BL L	50	400...1400	14	15...54 V	90.0%	280x30x21
6937186112217	OT Wi 80/220-240/2A1 NFC BL L	80	600...2100	21	20...54 V	90.0%	280x30x21

更多技术参数





产品特性

- 集成DEXAL总线供电，可适配传感器和无线设备
- 收集灯具/电源的数据（功率、能耗、工作小时等）用于分析
- 符合DiiA规范里面的第250，251，252，253部分
- 通过T4T软件实现完全的编程功能（NFC或DALI接口）
- 容易连接到不同合作伙伴的BMS系统
- 可在应急照明系统里面安装使用
- 非常高的效率
- SELV安全设计

安规认证



EAN序列号	产品名称	额定输出功率 (W)	可调输出电流 (mA)	可最低调光输出电流 (mA)	输出电压 (Vdc)	效率(max.)	尺寸 (L×W×H) (mm)
6937186111937	OTI DX 35/220-240/700 NFC L	35	200...1050	10.5	15...54 V	89.0%	360x30x21
6937186111951	OTI DX 50/220-240/1A4 NFC L	50	400...1400	14	15...54 V	90.0%	360x30x21
6937186111975	OTI DX 80/220-240/2A1 NFC L	80	600...2100	21	15...54 V	91.0%	360x30x21

更多技术参数



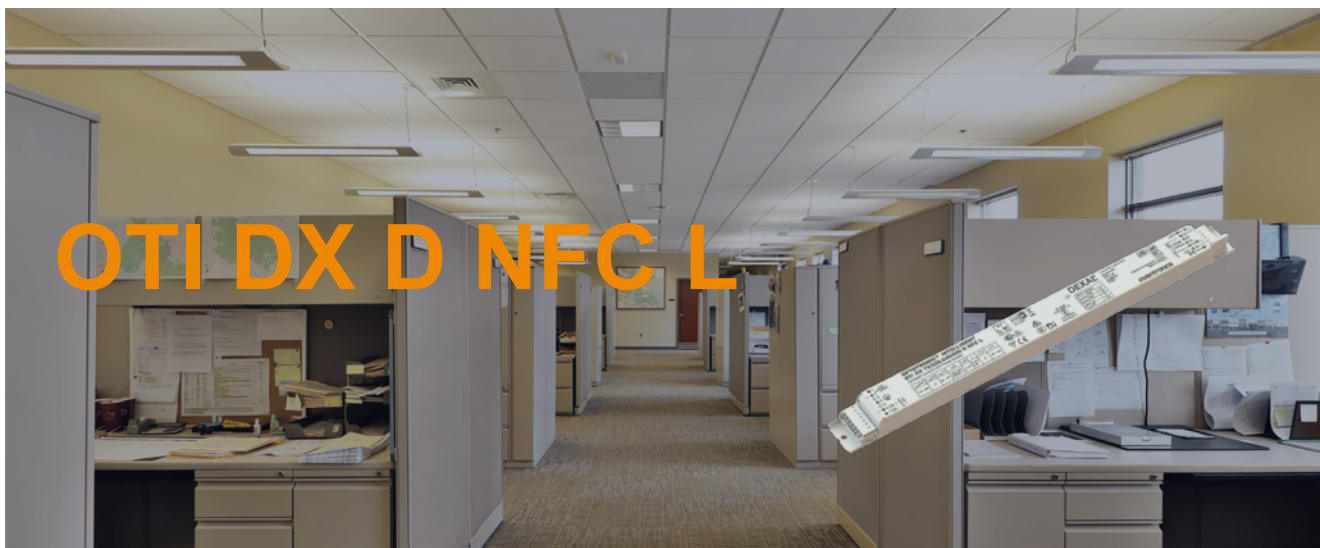

产品特性

- 集成DEXAL总线供电，可适配传感器和无线设备
- 收集灯具/电源的数据（功率、能耗、工作小时等）用于分析
- 符合DiiA规范里面的第250，251，252，253部分
- 通过T4T软件实现完全的编程功能（NFC或DALI接口）
- 容易连接到不同合作伙伴的BMS系统
- 可在应急照明系统里面安装使用
- 非常高的效率
- 非隔离设计

安规认证



EAN序列号	产品名称	额定输出功率 (W)	可调输出电流 (mA)	可最低调光输出电流 (mA)	输出电压 (Vdc)	效率(max.)	尺寸 (L×W×H) (mm)
6937186111852	OTI DX 35/220-240/400 D NFC L	35	75...400	4	54...240 V	90.0%	360x30x21
6937186111876	OTI DX 75/220-240/600 D NFC L	75	120...600	6	54...240 V	93.0%	360x30x21

更多技术参数





产品特性

- 通过DALI DT8设备进程标准白光或可调白光的控制
- 集成可调白光按键调光功能，不连接LMS系统也可实现控制
- 可在应急照明系统里面安装使用
- 通过T4T软件实现完全的编程功能（NFC或DALI接口）
- 非常高的光品质，得益于<1%的输出纹波电流
- 非常高的效率
- SLEV安全设计

安规认证



EAN序列号	产品名称	额定输出功率 (W)	可调输出电流 (mA)	可最低调光输出电流 (mA)	输出电压 (Vdc)	效率(max.)	尺寸(L×W×H) (mm)
6937186112316	OTi DALI 35/220-240/700 NFC TW L	35	200...700 mA	7	15...54 V	88.0%	360x30x21
6937186112330	OTi DALI 75/220-240/1A4 NFC TW L	75	400...1400 mA	14	15...54 V	90.0%	360x30x21

更多技术参数





产品特性

- 通过DALI DT8设备进程标准白光或可调白光的控制
- 集成可调白光按键调光功能，不连接LMS系统也可实现控制
- 可在应急照明系统里面安装使用
- 通过T4T软件实现完全的编程功能（NFC或DALI接口）
- 非常高的光品质，得益于<1%的输出纹波电流
- 非常高的效率
- 非隔离设计

安规认证



EAN序列号	产品名称	额定输出功率 (W)	可调输出电流 (mA)	可最低调光输出电流 (mA)	输出电压 (Vdc)	效率(max.)	尺寸(L×W×H) (mm)
6937186112231	OTI DALI 35/220-240/400 D NFC TW L	35	75...400	4	45...240 V	90.0%	360x30x21
6937186112255	OTI DALI 75/220-240/700 D NFC TW L	75	150...700	7	50...240 V	91.0%	360x30x21

更多技术参数





产品特性

- 超薄外壳（11mm高），用于创新的灯具设计与应用
- 收集灯具/电源的数据（功率、能耗、工作小时等）用于分析
- 符合DiiA规范里面的第250, 251, 252, 253部分
- 具备恒定流明输出功能
- 使用外置电阻灵活设置电流(LEDset技术)
- 通过T4T软件实现完全的编程功能（DALI接口）
- 非常高的光品质，得益于<1%的输出纹波电流
- 可在应急照明系统里面安装使用
- 非常高的效率
- 非隔离设计

安规认证



EAN序列号	产品名称	额定输出功率 (W)	可调输出电流 (mA)	可最低调光输出电流 (mA)	输出电压 (Vdc)	效率(max.)	尺寸(L×W×H) (mm)
6937186114853	OTI DALI 35/220-240/400 D LT2 UF L	35	75...400 mA	4	54...240 V	93.0%	360x30x11
6937186114877	OTI DALI 75/220-240/700 D LT2 UF L	75	150...700 mA	7	54...240 V	93.0%	360x30x11

更多技术参数





产品特性

- 扁平外壳（16mm高），用于创新的灯具设计与应用
- 收集灯具/电源的数据（功率、能耗、工作小时等）用于分析
- 符合DiiA规范里面的第250, 251, 252, 253部分
- 具备恒定流明输出功能
- 通过T4T软件实现完全的编程功能（NFC或DALI接口）
- 非常高的光品质，得益于<1%的输出纹波电流
- 可在应急照明系统里面安装使用
- 非常高的效率
- 非隔离设计

安规认证



EAN序列号	产品名称	额定输出功率 (W)	可调输出电流 (mA)	可最低调光输出电流 (mA)	输出电压 (Vdc)	效率(max.)	尺寸(L×W×H) (mm)
6977770436787	OTI DALI 25/220-240/300 D NFC F L	25	35...300 mA	3	54...240 V	90.5%	280x30x16
6977770436749	OTI DALI 35/220-240/400 D NFC F L	35	75...400 mA	4	54...240 V	92.0%	280x30x16
6977770436763	OTI DALI 75/220-240/500 D NFC F L	75	120...500 mA	5	54...240 V	94.0%	280x30x16

更多技术参数





产品特性

- 输入电压：220 ~ 240Vac
- 宽输出电流范围
- 全可编程 DALI/NFC 功能
- 低总谐波失真 <5% (满载时)
- 宽环境温度范围
- 支持 DALI 部件 -251、-252、-253
- 宽输出电压范围
- CLO - 恒定光通量输出
- 超高效率达 96%
- 最大壳体温度下使用寿命 100,000 小时
- 五年质保
- 适用于应急照明
- 部分负载下效率与功率因数优化
- 单一版本适配多功率应用：提升产品性能，减少断路器电路驱动器数量，降低多SKU需求。75W版本可替代75/60/35/25W应用并保持同等或更优性能；150W版本同理适配150/100/90W灯具
- 工作范围宽，支持DALI或NFC调节
- 集成CLO功能实现最大化节能
- 小型白色金属外壳，纤薄设计
- 可调光范围：1 ~ 100%

安规认证



EAN序列号	产品名称	额定输出功率 (W)	可调输出电流 (mA)	输出电压 (Vdc)	效率(max.)	尺寸(L×W×H) (mm)
6937186150226	OTi DALI 75/220-240/550 N NFC L HE	3 ~ 75	35 ~ 550	54 ~ 240	96.0%	280 x 30 x 16
6937186150240	OTi DALI 150/220-240/1A0 N NFC L HE	6 ~ 150	100 ~ 1000	54 ~ 300	96.0%	360 x 30 x 21



产品特性

- 电源频率：0Hz、50Hz、60Hz
- 灵活的输出特性，使其成为高达 80W 的通用 DALI 窗口驱动器
- 电源电压：220 ~ 240V
- 输出电流范围：最高可达 2,100mA
- 恒定光通量输出 (CLO)
- 集成可定制的热管理
- 可通过软件 (DALI 接口、NFC) 进行完全编程
- 提供高级灯具 / 驱动器数据 (功率、能量、运行时间等) 用于分析
- 通过 DALI - 2 认证，包括第 251、252、253 部分
- 采用幅度调光，实现 1 ~ 100% 高质量调光
- 3% 的输出纹波电流，保证更高质量的照明
- 效率非常高
- 极低的待机功耗：0.15W

安规认证



EAN 序列号	产品名称	额定输出功率 (W)	可调输出电流 (mA)	输出电压 (Vdc)	效率	尺寸 (L×W×H)(mm)
6937186106582	OTi DALI 25/220-240/700 NFC L	2 ~ 28	100 ~ 700	15 ~ 54	90.0%	280 x 30 x 21
6937186106605	OTi DALI 35/220-240/1A0 NFC L	4 ~ 37	200 ~ 1050	15 ~ 54	91.0%	281 x 30 x 21
6977078993401	OTi DALI 50/220-240/1A4 NFC L	12 ~ 54	400 ~ 1400	15 ~ 54	91.0%	282 x 30 x 21
6937186106629	OTi DALI 80/220-240/2A1 NFC L	32 ~ 80	600 ~ 2100	20 ~ 54	91.0%	360 x 30 x 21
Lack of new code	OTi DALI 100/220-240/750 D NFC L	5.4 ~ 100	100 ~ 750	54 ~ 260	94.0%	283 x 30 x 21

更多技术参数





产品特性

- 具备Touch DIM按键调光与Corridor走廊调光功能
- 具备恒定流明输出功能
- 通过T4T软件实现完全的编程功能（DALI接口）
- 使用外置电阻灵活设置电流(LEDset技术)
- 寿命长达10万小时(@tc=65°C)
- 高效率
- 宽工作范围
- SELV安全设计

安规认证



EAN序列号	产品名称	额定输出功率 (W)	可调输出电流 (mA)	可最低调光输出电流 (mA)	输出电压 (Vdc)	效率(max.)	尺寸(L×W×H) (mm)
6977770430471	IT DALI 25/220-240/500 LT2 L	25	200...500 mA	5	20...54 V	92.0%	280x30x21
6977770430495	IT DALI 40/220-240/750 LT2 L	40	300...750 mA	7.5	20...54 V	92.0%	280x30x21
6977770430457	IT DALI 75/220-240/1A4 LT2 L	75	600...1400 mA	14	20...54 V	92.0%	280x30x21
6977770430518	IT DALI 100/220-240/2A1 LT2 L	100	1000...2100 mA	21	20...54 V	92.0%	360x30x21

更多技术参数





产品特性

- 功率可选：40W / 80W / 100W
- 输入电压：220 - 240V
- 适用于 I 类防护灯具
- 全面支持软件可编程（DALI）
- 符合 DALI-2 灯具数据（251）与能源诊断（252-253）标准
- 每款型号均配备拨码开关，支持 8 档输出电流可调
- 效率高，可达 95%
- 优质调光范围 1-100%
- 输出纹波电流低于 3%，光品质更出色
- 符合 IEC 61347-2-13 附录 J，适用于中央应急照明系统安装

安规认证



EAN序列号	产品名称	额定 输出功率 (W)	可调 输出电流 (mA)	可最低调光 输出电流 (mA)	输出电压 (Vdc)	效率(max.)	尺寸(L×W×H) (mm)
6937186168405	IT DALI 40/220-240/0A45/N DS L	40	100...450 mA	4.5	54 - 240 V	92.50%	280x30x21
6937186168429	IT DALI 80/220-240/0A55/N DS L	80	150...550 mA	5.5	90 - 240 V	94.50%	280x30x21
6937186168443	IT DALI 100/220-240/0A8/N DS L	100	300...800 mA	8	90 - 240 V	94.50%	280x30x21



产品特性

- 由 Silvair 实现合格的蓝牙 Mesh 功能
- 可与 Hubsense® 配合使用
- 输入电压：220 ~ 240V
- 输入频率：0Hz、50Hz、60Hz
- 线路电压：198 ~ 264V
- 寿命：最高可达 100,000 小时
- 防护等级：IP20
- 集成电缆夹，适用于灯具和独立安装
- 小巧的外壳，便于灵活设计灯具
- 灵活的输出特性，使其成为通用的 QBM 窗口驱动器
- 通过 NFC 轻松快速设置输出电流
- 效率非常高
- 采用幅度调光，实现 1 ~ 100% 高质量调光

安规认证



EAN序列号	产品名称	额定输出功率 (W)	可调输出电流 (mA)	输出电压 (Vdc)	效率(max.)	尺寸 (L×W×H) (mm)
6977770431683	OT Wi 15/220-240/1A0 NFC BL LPI	3 ~ 18	150 ~ 1050	10 ~ 54	87%	150 x 42.5 x 22
6977770431706	OT Wi 25/220-240/700 NFC BL LPI	3.6 ~ 27	180 ~ 700	10 ~ 54	88%	151 x 42.5 x 22
6977770431720	OT Wi 40/220-240/1A0 NFC BL LPI	7 ~ 38	350 ~ 1050	10 ~ 54	88%	152 x 42.5 x 22

更多技术参数





产品特性

- 输入电压：220 ~ 240V
- 输入频率：0Hz、50Hz、60Hz
- 输出电流：150 ~ 1050mA
- 输出电压：18 ~ 42V
- 防护等级：IP20
- 低输出纹波电流，保证高质量照明
- 短外壳设计，可减小聚光灯之间的距离
- 灵活的输出特性，使其成为通用的 DALI 窗口驱动器
- 通过 NFC 轻松快速设置输出电流
- 采用幅度调光，实现 1 ~ 100% 高质量调光
- 通过 DALI - 2 认证，包括第 251、252、253 部分
- 支持触摸调光应用，可通过按钮或传感器轻松控制，采用 SELV 系统

安规认证



EAN 序列号	产品名称	额定输出功率 (W)	可调输出电流 (mA)	输出电压 (Vdc)	效率	尺寸 (L×W×H)(mm)
6937186108944	OTi DALI 40/220-240/1A0 NFC T-B	2.7 ~ 40	150 ~ 1050	18 ~ 42	86.0%	205 x 31 x 44
6937186108982	OTi DALI 40/220-240/1A0 NFC T-G	2.7 ~ 40	150 ~ 1050	18 ~ 42	86.0%	205 x 31 x 49.9
6937186108968	OTi DALI 40/220-240/1A0 NFC T-W	2.7 ~ 40	150 ~ 1050	18 ~ 42	86.0%	205 x 31 x 44

更多技术参数





产品特性

- 电源电压：220 ~ 240V
- 电源频率：0Hz、50Hz、60Hz
- 线路电压：198 ~ 264V
- 符合 EN 61347 - 1、61347 - 2 - 13、62384 标准
- 射频干扰抑制符合 EN 55015/CISPR 15 标准
- 抗扰度符合 EN 61547 标准
- 寿命：最高可达 100,000 小时
- 防护等级：IP20
- 灵活的输出特性，使其成为通用的 DALI 驱动器
- 集成 DEXAL 总线电源，为传感器和无线设备供电
- 简化无线照明控制系统和传感器的灯具设计
- 可锁定和解锁灯具 / 驱动器数据
- 提供高级灯具 / 驱动器数据（功率、能量、运行时间等）用于分析
- 通过 D4i 认证，包括第 250、251、252、253 部分
- 通过 NFC 轻松快速设置输出电流
- 效率非常高
- 采用幅度调光，实现 1 ~ 100% 高质量调光
- 适用于应急安装（符合 EN 60598 - 2 - 22 和 IEC 61347 - 2 - 13 附录 J 标准）
- 可反馈功耗和运行时间
- 符合 EPBD/BREEAM/LEED 标准，适用于相关建筑

安规认证



EAN序列号	产品名称	额定输出功率 (W)	可调输出电流 (mA)	输出电压 (Vdc)	效率(max.)	尺寸(L×W×H) (mm)
6977770437920	OTi DX 25/220-240/700 NFC	7 ~ 27	180 ~ 700	15 ~ 54	88%	103 x 67 x 29.5
6977770437944	OTi DX 35/220-240/1A0 NFC	14 ~ 35	350 ~ 1050	15 ~ 54	90%	103 x 67 x 29.5
6977770437968	OTi DX 50/220-240/1A4 NFC	55	600 ~ 1400	15 ~ 54	91%	110 x 75 x 25

更多技术参数





产品特性

- 输入电压：220 ~ 240V
- 输入频率：0Hz、50Hz、60Hz
- 线路电压：198 ~ 264V
- 使用寿命：长达 100,000 小时
- 防护等级：IP20
- 小巧的外壳便于灵活设计灯具
- 灵活的输出特性使其成为多功能的 DALI 窗口驱动器
- 可通过 NFC 轻松快速地设置输出电流
- 效率极高
- 可通过幅度调光实现 1 ~ 100% 的高质量调光
- 通过 DALI - 2 认证，包括第 251、252、253 部分
- 具有三级走廊功能，便于在走廊和卫生间使用
- 支持 Touch DIM 应用，可通过按钮或传感器轻松控制

安规认证



EAN 序列号	产品名称	额定输出功率 (W)	可调输出电流 (mA)	输出电压 (Vdc)	效率	尺寸 (L×W×H)(mm)
6977770437623	OTi DALI 15/220-240/1A0 NFC LP	3 ~ 18	150 ~ 1050	10 ~ 54	87.5%	97 x 42.5 x 22
6977770437784	OTi DALI 25/220-240/700 NFC LP	3.6 ~ 27	180 ~ 700	10 ~ 54	88.0%	97 x 42.5 x 22
6977770437845	OTi DALI 40/220-240/1A0 NFC LP	7 ~ 38	350 ~ 1050	10 ~ 54	88.0%	97 x 42.5 x 22
6977770437883	OTi DALI 50/220-240/1A4 NFC LP	9 ~ 55	600 ~ 1400	15 ~ 54	90.0%	103 x 67 x 22.5

更多技术参数





产品特性

- 驱动器集成 CASAMBI 照明控制系统
- 输入电压：220 ~ 240V
- 输入频率：0Hz、50Hz、60Hz
- 线路电压：198 ~ 264V
- 使用寿命：长达 100,000 小时
- 防护等级：IP20
- 低输出纹波电流，保证照明质量
- 短外壳设计，可缩小射灯间距
- 灵活的输出特性，是通用的 CASAMBI 窗口驱动器
- 通过 NFC 轻松快速设置输出电流
- 采用幅度调光实现 1 ~ 100% 高质量调光，采用 SELV 系统

安规认证



EAN 序列号	产品名称	额定输出功率 (W)	可调输出电流 (mA)	输出电压 (Vdc)	效率	尺寸 (L×W×H)(mm)
6977770437708	OT Wi 40/220-240/1A0 NFC CA T-B	2.7 ~ 40	150 ~ 1050	18 ~ 42	86.0%	195 x 31 x 44
6977770437722	OT Wi 40/220-240/1A0 NFC CA T-W	2.7 ~ 40	150 ~ 1050	18 ~ 42	86.0%	195 x 31 x 44
6977770438286	OT Wi 40/220-240/1A0 NFC CA T-G	2.7 ~ 40	150 ~ 1050	18 ~ 42	86.0%	195 x 31 x 49.9

更多技术参数





产品特性

- 使用拨码开关便捷地设置输出电流
- 紧凑型外壳
- DALI2调光接口
- 具备TouchDIM按键调光和Corridor走廊调光功能
- 适用于应急照明
- 可选压线端盖配件，用于独立式应用
- 选装TL款压线端盖后可实现输入线与DALI线的手挽手接线

安规认证



EAN序列号	产品名称	额定输出功率(W)	可调输出电流(mA)	可最低调光输出电流(mA)	输出电压(Vdc)	效率(max.)	尺寸(L×W×H)(mm)
6977078993999	IT DALI 15/220-240/350 CS	15	100/120/150/180/200/250/300/350	3.5	9...42 V	85.0%	130x30x22.5
6977078994019	IT DALI 20/220-240/500 CS	20	150/200/250/300/350/400/450/500	5	15...42 V	87.0%	97x43x29.5
6977078994033	IT DALI 30/220-240/700 CS	30	350/400/450/500/550/600/650/700	7	15...42 V	88.0%	97x43x29.5
6977078994057	IT DALI 42/220-240/1050 CS	42	700/750/800/850/900/950/1000/1050	10.5	15...42 V	89.0%	97x43x29.5
6977078994071	IT DALI 60/220-240/1A4 CS	60	700/800/900/1000/1050/1200/1300/1400	14	27...54 V	91.0%	103x67x29.5

更多技术参数





产品特性

- 效率高达92.5%
- 使用拨码开关便捷地设置输出电流
- 紧凑型外壳
- DALI2调光接口
- 具备TouchDIM按键调光和Corridor走廊调光功能
- 适用于应急照明
- 可选压线端盖配件，用于独立式应用
- 选装TL款压线端盖后可实现输入线与DALI线的手挽手接线

安规认证



EAN序列号	产品名称	额定输出功率(W)	可调输出电流(mA)	可最低调光输出电流(mA)	输出电压(Vdc)	效率(max.)	尺寸(L×W×H)(mm)
6937186168467	IT DALI 42/220-240/1050 CS HE	42	600-1050	10	30-42	92.5%	97x43x29.5

更多技术参数





产品特性

- 额外的端子去连接2路的LED输出，用于色温调节
- 额外的开关用于色温的选择
- 效率高达91%
- 使用拨码开关简易设置电流
- 紧凑型外壳
- DALI2调光功能
- 具备TouchDIM按键调光和Corridor走廊调光功能
- 适用于应急照明
- 可选压线端盖配件，用于独立式应用
- 选装TL款压线端盖后可实现输入线与DALI线的手挽手接线

安规认证



EAN序列号	产品名称	额定输出功率(W)	可调输出电流 (mA)	可最低调光输出电流 (mA)	输出电压 (Vdc)	效率 (max.)	尺寸(L×W×H) (mm)
6937186183675	IT DALI 42/220-240/1050 DS C CCT	42	550-1050	10	30-40	91.0%	97x43x29.5



产品特性

- DALI-2 认证
- 双独立通道
- 灯具故障检测
- Class II 独立外壳
- 智能电源
- 安全特低电压 (SELV)，输出电压：24.2 V
- 环境温度范围：-20°C ~ +50°C
- 调光范围：1% ~ 100%
- 输入电压范围：220 ~ 240Vac
- 超长寿命：50,000 小时
- 5 年质保
- IP20 独立外壳
- 支持触摸调光及走廊功能
- 全方位保护：过载保护、过热保护、短路保护
- 可通过 DALI, 0-10V, 触摸调光或走廊功能调光
- 标称输出 24.2 V \pm 1.5 V 可调
- 恒流 (CC) 模式，用于 18 ~ 24 V 输出选项

安规认证



更多技术参数





EAN 序列号	产品名称	额定 输出功率 (W)	可调输出电流 (mA)	输出电压 (Vdc)	效率	尺寸 (L×W×H)(mm)
6937186142214	IT D0 36/220-240/24 C UNV1 INVENTRONICS	36	not relevant	24.2	85.0%	240 x 60 x 25
6937186142238	IT D0 75/220-240/24 C UNV1 INVENTRONICS	75	not relevant	24.2	88.0%	275 x 60 x 25
6937186142252	IT D0 150/220-240/24 C UNV1 INVENTRONICS	150	not relevant	24.2	90.0%	320 x 60 x 30
6937186142276	IT D0 200/220-240/24 C UNV1 INVENTRONICS	200	not relevant	24.2	92.0%	320 x 60 x 30
6937186142290	IT D0 36/220-240/24/2C C TW UNV1 INVENTRONICS	36	not relevant	24.2	85.0%	240 x 60 x 25
6937186142313	IT D0 75/220-240/24/2C C TW UNV1 INVENTRONICS	75	not relevant	24.2	88.0%	275 x 60 x 25
6937186142337	IT D0 150/220-240/24/2C C TW UNV1 INVENTRONICS	150	not relevant	24.2	90.0%	320 x 60 x 30
6937186142351	IT D0 200/220-240/24/2C C TW UNV1 INVENTRONICS	200	not relevant	24.2	92.0%	320 x 60 x 30



产品特性

- 支持触摸调光 (Touch DIM)
- 调光范围: 0.1 ~ 100%
- 线路频率: 0 Hz | 50 Hz | 60 Hz
- 防护等级: IP20
- 适用于 I 类和 II 类防护灯具
- 智能电源实现功率自动匹配
- 50米负载线缆 (通过EMI验证)
- 适配灯槽/灯具安装的外形设计
- 专利高频PWM管理 (>2 kHz) 彻底消除频闪效应
- 符合 EN 60598-2-22 标准的应急照明系统安装要求
- 支持DALI "LED模块故障" 消息检测
- 符合DALI Part 251、252、253标准

安规认证



EAN 序列号	产品名称	额定输出功率 (W)	可调输出电流 (mA)	输出电压 (Vdc)	效率	尺寸 (L×W×H)(mm)
6977770432499	OTi DALI 160/220-240/48 1CH	0 ~ 160	not relevant	48.2	95.0%	300 x 50 x 35
6977770432451	OTi DALI 50/220-240/48 1CH	0 ~ 50	not relevant	48.2	92.0%	346 x 32 x 22
6977770432475	OTi DALI 80/220-240/48 1CH	0 ~ 80	not relevant	48.2	93.0%	346 x 32 x 22

更多技术参数





产品特性

- 50W、80W、160W / 24V LED驱动电源（多通道输出）
- 支持CASAMBI无线蓝牙Mesh网络系统控制
- 可自定义不同场景模式
- 支持白光、可调白光、可调暖白光、暖光渐变照明控制需求
- 支持RGB及RGBW LED模块供电与控制（仅限50W/80W型号）
- 纤薄外形设计，适配灯箱安装
- 专利高频PWM管理技术（>2 kHz）彻底消除频闪效应

安规认证

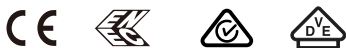

EAN 序列号	产品名称	额定输出功率 (W)	可调输出电流 (mA)	输出电压 (Vdc)	效率	尺寸 (L×W×H)(mm)
6937186115195	OT WI 50/220-240/24 4CH CA	50	not relevant	24.2	92.0%	37 x 17 x 11.3
6937186115171	OT WI 80/220-240/24 4CH CA	80	not relevant	24.2	93.0%	37 x 17 x 11.3
6937186115218	OT WI 160/220-240/24 2CH CA	160	not relevant	24.2	93.0%	37 x 17 x 16.7

更多技术参数





产品特性

- 可功率范围：30W | 50W | 80W | 160W
- 调光范围：对于50 - 80 - 160W 的产品为 0.1 ~ 100%；对于 30W 的产品为 1 ~ 100%
- 电源频率：0Hz、50Hz、60Hz
- 适用于中央应急照明系统
- 适用于 I 类与 II 类灯具
- 多通道间实现智能分配功率
- 纤细外形设计便于安装在凹槽或灯具内
- 专利的SDT调光技术，实现丝滑调光同时，保证LED寿命
- 支持最长50米的输出线，满足各类装饰性灯具的需要
- 支持Tuner4TRONIC编程（DALI）

安规认证



EAN序列号	产品名称	额定输出功率 (W)	可调输出电流 (mA)	输出电压 (Vdc)	效率(max.)	尺寸 (L×W×H) (mm)
6937186115119	OTi DALI 30/220-240/24 1CH	30	not relevant	24.2	88%	103 x 67 x 29.5
6977770431881	OTi DALI 50/220-240/24 1CH G3	50	not relevant	24.2	92%	346 x 32 x 22
6977770431966	OTi DALI 50/220-240/24 4CH DT6/8 G3	50	not relevant	24.2	92%	346 x 32 x 22
6977770431867	OTi DALI 80/220-240/24 1CH G3	80	not relevant	24.2	93%	346 x 32 x 22
6977770431942	OTi DALI 80/220-240/24 4CH DT6/8 G3	80	not relevant	24.2	93%	346 x 32 x 22
6977770431904	OTi DALI 160/220-240/24 1CH G3	160	not relevant	24.2	93%	300 x 50 x 35
6977770431928	OTi DALI 160/220-240/ 24 2CH DT6/8 G3	160	not relevant	24.2	93%	300 x 50 x 35

更多技术参数



OT WI DIM 5CH CA



产品特性

- 无线 5 通道调光器，电压为 12V、24V 和 48V
- 可控制电流高达 12A 的 LED 模块
- 采用基于蓝牙低功耗技术的无线模块
- 可控制白光、可调白光、RGB（红、绿、蓝）、RGBW（红、绿、蓝、白）和 RGBTW（红、绿、蓝、暖白、冷白）
- LED 模块
- 独立式外壳设计，适用于多种应用场景
- 适配Casambi照明控制系统
- 安装简便，快捷

安规认证



EAN 序列号	产品名称	额定输出功率 (W)	可调输出电流 (mA)	输出电压 (Vdc)	效率	尺寸 (L×W×H)(mm)
6937186115232	OT Wi DIM 5CH CA	576	not relevant	12 ~ 48	85%	186 x 29 x 22

更多技术参数





产品特性

- 带电缆夹的外壳，便于独立安装
- 可在前缘和后缘调光
- 独立安装的外壳
- 与最常见的前沿和后沿相位调光器兼容
- 灵活的电流设置（通过 DIP 开关设置 2 至 4 种电流）
- 无闪烁调光
- 5% 的输出纹波电流带来更高质量的光
- 外壳由 80% 的回收塑料制成

安规认证



EAN 序列号	产品名称	额定输出功率 (W)	可调输出电流 (mA)	输出电压 (Vdc)	效率	尺寸 (L×W×H)(mm)
6937186111395	OT FIT 7/220-240/180 CS PC	2.7 ~ 7.2	100 ~ 180	27 ~ 40	>79.0%	130 x 30 x 22.2
6937186111296	OT FIT 14/220-240/350 CS PC	5.4 ~ 14	200 ~ 350	27 ~ 40	>79.0%	130 x 30 x 22.2
6937186111319	OT FIT 18/220-240/450 CS PC	18	225 ~ 450	27 ~ 40	>82.0%	95 x 50 x 22
6937186111357	OT FIT 30/220-240/700 CS PC	13.5 ~ 28	500 ~ 700	27 ~ 40	84.0%	95 x 53 x 30
6937186144355	OT FIT 40/220-240/1A0 CS PC	21.6 ~ 42	800 ~ 1050	27 ~ 40	85.0%	108 x 67 x 22

更多技术参数





产品特性

- 使用拨码开关便捷地设置输出电流
- 紧凑型外壳
- 0-10V调光
- 1-100%调光范围，可调光关断
- 得益于<3%的纹波电流，可营造高质量的光环境
- 外置式安装版本，快速简易使用，无需额外的配件和组装

安规认证



EAN序列号	产品名称	额定输出功率(W)	可调输出电流 (mA)	可最低调光输出电流 (mA)	输出电压 (Vdc)	效率 (max.)	尺寸 (L×W×H) (mm)
6937186115652	IT DIM 12/220-240/300 CS I	12	70/120/150/180/200/230/250/300	3	23...42 V	83.0%	130x30x20
6937186115676	IT DIM 20/220-240/500 CS I	20	150/200/250/300/350/400/450/500	5	23...42 V	84.0%	150x43x28
6937186115690	IT DIM 40/220-240/1A0 CS I	40	600/700/750/800/850/900/950/1050	10.5	23...42 V	87.0%	150x43x28

更多技术参数





产品特性

- 智能 DMX 调光器，输出电压为 12V、24V 和 48V
- 可控制高达 12A 的 LED 模块
- 具备 RDM 功能，可在应用中进行全面控制
- 可控制白色、可调白色、RGB、RGBW 和 RGBTW LED 模块
- 独立的外壳适合天花板安装
- 安装工作量极小
- 可选 PWM 频率

安规认证

CE

EAN 序列号	产品名称	额定 输出功率 (W)	可调输出电流 (mA)	输出电压 (Vdc)	效率	尺寸 (L×W×H)(mm)
6977078993838	OT DMX DIM 5CH	576	not relevant	12 ~ 48	>95.0%	172 x 42 x 20

更多技术参数





产品特性

- 防护等级: IP20
- 高效率
- 输出功率高度稳定
- 高可靠性电子可逆保护 (短路/过载、过热)
- 可支持独立式安装应用
- 适用于 I 类和 II 类防护灯具
- 恒定输出电压 24 V
- 安全特低电压 (SELV) 输出
- 宽环境温度范围: $-20^{\circ}\text{C} \sim +50^{\circ}\text{C}$
- 使用寿命: 高达 50,000 小时 (基于最大壳体温度)
- 调光范围: 3 ~ 100%
- 推荐使用后沿调光器

安规认证



EAN 序列号	产品名称	额定输出功率 (W)	可调输出电流 (mA)	输出电压 (Vdc)	效率	尺寸 (L×W×H)(mm)
6977770438460	OT FIT 36/220-240/24P	2.42 ~ 36	not relevant	24.2	85.0%	355 x 225 x 130
6977770438484	OT FIT 75/220-240/24PC	2.42 ~ 75	not relevant	24.2	92.0%	395 x 237 x 99
6977770438569	OT FIT 150/220-240/24P	60.5 ~ 150	not relevant	24.2	92.0%	400 x 187 x 99

更多技术参数





IT D0P 12-48V

产品特性

- 输出恒压范围: 12 ~ 48Vac
- 最大输出功率 480 W
- 单通道允许承载 10A
- 过载/过热/短路保护 (自动可恢复)
- 最大壳体温度下使用寿命 50,000 小时
- 10% 累积故障率
- 螺钉端子与集成线缆夹
- Class I/II兼容设计
- 宽环境温度范围 -25°C ~ +50°C
- 可通过NFC编程方式调节输出电流
- 兼容触摸调光 (Touch DIM)
- 4 通道高功率承载能力
- 支持多种调光: DALI-2、0/1-10V、电阻、PWM
- 1 至 4 通道输出 (通过 DALI-2 认证)
- 通过 DALI-2 认证 (含 Part 251, 252, 253)
- 支持 DT6 和 DT8 操作
- 兼容 0-10V TW 调光曲线
- 支持 DALI-2、1-10V、0-10V、电阻及 PWM 调光协议
- 最小调光范围: 0.1% ~ 100%
- 3.5 kHz PWM 占空比
- 5年质保

安规认证



EAN 序列号	产品名称	额定输出功率 (W)	可调输出电流 (mA)	输出电压 (Vdc)	效率 @220Vac	尺寸 (L×W×H)(mm)
6937186134127	IT D0P 480/12-48V/4C NFC L C RGBW	480	not relevant	12 ~ 48	/	195 x 51 x 20

更多技术参数





产品特性

- 支持多种调光: DALI-2, 1-10V, 0-10V, PWM
- 调光范围: 1...100%
- 输入电压范围: 100...277 Vac
- 24.2 V 输出 + 1.5 V 可调
- 2 个独立输出通道 (DALI-2), 同时支持 DT8 TW
- 高模块化 PWM 输出频率 20...6 kHz
- 宽工作温度范围: -30...+60°C
- 防护等级: IP66和IP67

安规认证



EAN序列号	产品名称	额定输出功率(W)	可调输出电流(mA)	可最低调光输出电流(mA)	输出电压(Vdc)	效率(max.)	尺寸(L×W×H)(mm)
6937186176721	IT D0P 36/100-277/24/2C P67 G	36	N/A	N/A	24.2	86%	211 x 60 x 35
6937186176745	IT D0P 75/100-277/24/2C P67 G	75	N/A	N/A	24.2	90%	206 x 60 x 43
6937186176769	IT D0P 100/100-277/24/2C P67 G	96	N/A	N/A	24.2	90%	216 x 60 x 43
6937186176783	IT D0P 150/100-277/24/2C P67 G	150	N/A	N/A	24.2	92%	230 x 60 x 43
6937186176806	IT D0P 250/100-277/24/2C P67 G	250	N/A	N/A	24.2	92%	265 x 60 x 43
6937186176820	IT D0P 350/100-277/24/2C P67 G	350	N/A	N/A	24.2	92%	265 x 92 x 53



产品特性

- 通过NFC灵活设置电流
- 具备恒定流明输出功能
- 非常高的光品质，得益于<1%的输出纹波电流
- 寿命长达10万小时(@tc=65°C)
- 宽工作范围
- 可在应急照明系统里面安装使用
- SELV安全设计

安规认证



EAN序列号	产品名称	额定输出功率 (W)	可调输出电流 (mA)	可最低调光输出电流 (mA)	输出电压 (Vdc)	效率(max.)	尺寸(L×W×H) (mm)
6937186114730	OT FIT 25/220-240/500 NFC L	25	170...500 mA	n/a	20-51	87.0%	280x30x21
6937186114754	OT FIT 35/220-240/700 NFC L	35	250...700 mA	n/a	20-51	86.0%	280x30x21
6937186114778	OT FIT 55/220-240/1A0 NFC L	55	400...1050 mA	n/a	20-51	90.0%	280x30x21
6937186114792	OT FIT 75/220-240/1A4 NFC L	75	600...1400 mA	n/a	20-51	91.0%	280x30x21

更多技术参数





产品特性

- 通过NFC灵活设置电流
- 具备恒定流明输出功能
- 非常高的光品质，得益于<1%的输出纹波电流
- 寿命长达10万小时(@tc=65°C)
- 宽工作范围
- 可在应急照明系统里面安装使用
- 非隔离设计

安规认证



EAN序列号	产品名称	额定输出功率 (W)	可调输出电流 (mA)	可最低调光输出电流 (mA)	输出电压 (Vdc)	效率(max.)	尺寸(L×W×H) (mm)
6937186100405	OT FIT 35/220-240/350 D NFC L	35	75...350 mA	n/a	54...216 V	93.0%	280x30x21
6937186100429	OT FIT 75/220-240/550 D NFC L	75	125...550 mA	n/a	54...216 V	94.0%	280x30x21
6937186100443	OT FIT 100/220-240/750 D NFC L	100	250...750 mA	n/a	54...216 V	95.0%	280x30x21

更多技术参数





OT FIT NFC G2

产品特性

- 通过NFC灵活设置电流
- 高品质的光输出，得益于低纹波电流
- 紧凑型外壳，灵活的灯具设计
- 高效率
- 宽输出电压范围15-50V
- 适用于应急照明
- 可选压线端盖配件，用于独立式应用
- 选装TL款压线端盖后可实现输入线与DALI线的手挽手接线

安规认证



EAN序列号	产品名称	额定输出功率 (W)	可调输出电流 (mA)	可最低调光输出电流 (mA)	输出电压 (Vdc)	效率(max.)	尺寸(L×W×H) (mm)
6977078993463	OT FIT 15/220-240/350 NFC G2	15	150...350 mA	n/a	15...50 V	89.0%	97x43x29.5
6977078993487	OT FIT 25/220-240/700 NFC G2	25	300...700 mA	n/a	15...50 V	89.0%	97x43x29.5
6977078993500	OT FIT 40/220-240/1A0 NFC G2	40	500...1050 mA	n/a	15...50 V	90.0%	97x43x29.5

更多技术参数





IT FIT CS MINI

产品特性

- 输入电压：220 ~ 240 V
- 输入频率：50 Hz | 60 Hz
- 线路电压：198 ~ 264 V
- 符合欧洲标准 EN 61347-1、EN 61347-2-13、EN 62384
- 根据国际无线电干扰特别委员会标准 CISPR 15 进行射频干扰抑制
- 符合国际电工委员会标准 IEC 61000-3-2 的线路谐波要求
- 符合国际电工委员会标准 IEC 61547 的抗扰度要求
- 小巧的外壳，适用于灵活多变的灯具设计
- 得益于仅 3% 的输出纹波电流，实现更高的光品质
- 工作温度：最高可达 60 摄氏度
- 一个驱动器可提供四种不同的输出电流，为用户带来灵活性
- 通过双列直插式（DIP）开关可灵活选择电流
- 具备可恢复的过温、过载、短路和开路保护功能
- 效率高（高达 92%）

安规认证



EAN 序列号	产品名称	额定输出功率 (W)	可调输出电流 (mA)	输出电压 (Vdc)	效率	尺寸 (L×W×H)(mm)
6937186134028	IT FIT 8/220-240/180 CSI MINI	30-40	90/120/150/180	2.7-7.2	89%	104 x 30 x 26
6937186134042	IT FIT 15/220-240/350 CSI MINI	30-40	200/250/300/350	6-14	90%	104 x 30 x 26
6937186133922	IT FIT 8/220-240/180 CS MINI	30-40	90/120/150/180	2.7-7.2	89%	80 x 30 x 20
6937186133946	IT FIT 15/220-240/350 CS MINI	30-40	200/250/300/350	6-14	90%	80 x 30 x 20
6937186133960	IT FIT 20/220-240/500 CS MINI	30-40	400/450/475/500	12-20	92%	80 x 35.5 x 20.3
6937186133984	IT FIT 30/220-240/700 CS MINI	30-40	550/600/650/700	16.5-28	92%	80 x 35.5 x 20.3
6937186134004	IT FIT 38/220-240/900 CS MINI	30-40	800/850/875/900	24-36	92%	80 x 35.5 x 20.3

更多技术参数





产品特性

- 圆形外壳, 小尺寸
- 工作环境温度最高到60 °C
- 拨码开关灵活选择电流
- 超高效率, 最高达92%

安规认证



EAN	产品名称	额定输出功率 (W)	可调输出电流 (mA)	可最低调光输出电流 (mA)	输出电压 (Vdc)	Eff.@230Vac	尺寸 (L×W×H) (mm)
6937186134066	IT FIT 15/220-240/350 CS R	7.5-14W	250/350mA	N.A	30-40	90%	48.5x24
6937186134080	IT FIT 20/220-240/500 CS R	12-20W	400/500mA	N.A	30-40	92%	60x24
6937186134103	IT FIT 30/220-240/700 CS R	18-28W	600/700mA	N.A	30-40	92%	60x24

更多技术参数





IT FIT CS (I)

产品特性

- 使用拨码开关便捷地设置输出电流
- 得益于<3%的纹波电流，可营造高质量的光环境
- 紧凑型外壳
- 具有内置式安装版本，可选压线端盖配件，改成独立式安装或手挽手接线
- 具有外置式安装版本，快速简易使用，无需额外的配件和组装

安规认证



EAN序列号	产品名称	额定输出功率(W)	可调输出电流 (mA)	可最低调光输出电流 (mA)	输出电压 (Vdc)	效率 (max.)	尺寸 (L×W×H) (mm)
6977078991759	IT FIT 20/220-240/500 CS	20	150/200/250/300/350/400/450/500	N.A	23...42 V	89.0%	97x43x29.5
6977078991773	IT FIT 30/220-240/700 CS	30	350/400/450/500/550/600/650/700	N.A	23...42 V	90.0%	97x43x29.5
6977078991797	IT FIT 40/220-240/1A0 CS	40	700/750/800/850/900/950/1000/1050	N.A	23...42 V	91.0%	97x43x29.5
6977770437180	IT FIT 20/220-240/500 CS I	20	150/200/250/300/350/400/450/500	N.A	23...42 V	89.0%	145x43x28
6977770437227	IT FIT 30/220-240/700 CS I	30	350/400/450/500/550/600/650/700	N.A	23...42 V	90.0%	145x43x28
6977770437340	IT FIT 40/220-240/1A0 CS I	40	700/750/800/850/900/950/1000/1050	N.A	23...42 V	91.0%	145x43x28

更多技术参数





产品特性

- 效率高达93%
- 使用拨码开关便捷地设置输出电流
- 得益于<3%的纹波电流，可营造高质量的光环境
- 紧凑型外壳
- 具有内置式安装版本，可选压线端盖配件，改成独立式安装或手挽手接线。
- 具有外置式安装版本，快速简易使用，无需额外的配件和组装

安规认证



EAN序列号	产品名称	额定输出功率(W)	可调输出电流(mA)	可最低调光输出电流(mA)	输出电压(Vdc)	效率(max.)	尺寸(L×W×H)(mm)
6937186110060	IT FIT 20/220-240/500 CS HE	20	250-500	N.A	23-40	93.0%	97x43x29.5
6937186110084	IT FIT 30/220-240/700 CS HE	28	550-700	N.A	23-40	93.0%	97x43x29.5
6937186110121	IT FIT 40/220-240/1A0 CS HE	42	800-1050	N.A	23-40	93.0%	97x43x29.5
6937186110145	IT FIT 20/220-240/500 CS I HE	20	250-500	N.A	23-40	93.0%	145x43x28
6937186110169	IT FIT 30/220-240/700 CS I HE	28	550-700	N.A	23-40	93.0%	145x43x28
6937186110183	IT FIT 40/220-240/1A0 CS I HE	42	800-1050	N.A	23-40	93.0%	145x43x28

更多技术参数





IT FIT DS CLP

产品特性

- 16档输出电流，从300mA到1050mA
- 使用拨码开关简易设置电流
- 紧凑型外壳
- 超薄设计，仅22mm高
- 可选压线端盖配件，用于独立式安装

安规认证



EAN序列号	产品名称	额定输出功率(W)	可调输出电流 (mA)	可最低调光输出电流 (mA)	输出电压 (Vdc)	效率 (max.)	尺寸(L×W×H) (mm)
6937186199485	IT FIT 44/220-240/1A05 DS CLP	44	300-1050	N/A	23-42	90%	97x43x22



产品特性

- 输入电压：220 ~ 240 V
- 输入频率：50 Hz | 60 Hz
- 线路电压：198 ~ 264 V
- 双列直插式（DIP）开关便于选择输出电流
- 满载时总谐波失真（THD）低至 10%
- 低频纹波低至 5%
- 紧凑的尺寸适合小型轨道灯灯具设计
- 低纹波电流带来高照明质量
- 有白色、灰色、黑色三种颜色可选
- 拥有八种不同的输出电流，灵活性高
- 效率高（高达 90%）

安规认证



EAN 序列号	产品名称	额定输出功率 (W)	可调输出电流 (mA)	输出电压 (Vdc)	效率	尺寸 (L×W×H)(mm)
6977770437241	IT FIT 30/220-240/700 CS T-B	6.75 ~ 29.4	250 ~ 700	27 ~ 42	90.0%	167 x 33 x 46
6977770437265	IT FIT 30/220-240/700 CS T-G	6.75 ~ 29.4	250 ~ 700	27 ~ 42	90.0%	167 x 33 x 46
6977770437289	IT FIT 30/220-240/700 CS T-W	6.75 ~ 29.4	250 ~ 700	27 ~ 42	90.0%	167 x 33 x 46
6977770437364	IT FIT 40/220-240/1A0 CS T-B	18.9 ~ 44.1	700 ~ 1050	27 ~ 42	90.0%	167 x 33 x 46
6977770437388	IT FIT 40/220-240/1A0 CS T-G	18.9 ~ 44.1	700 ~ 1050	27 ~ 42	90.0%	167 x 33 x 46
6977770437401	IT FIT 40/220-240/1A0 CS T-W	18.9 ~ 44.1	700 ~ 1050	27 ~ 42	90.0%	167 x 33 x 46

更多技术参数





产品特性

- 外壳尺寸短至140mm
- 超高效率, 最高达93%

安规认证

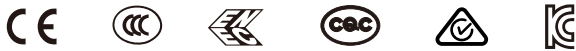

EAN	产品名称	额定输出功率 (W)	可调输出电流 (mA)	可最低调光输出电流 (mA)	输出电压 (Vdc)	Eff.@230Vac	尺寸 (L×W×H) (mm)
6937186161352	IT FIT 14/220-240/350 CS T-B HE	6-14W	200/250/300/350mA	N.A.	30-40V	92.0%	140x33x46.5
6937186161376	IT FIT 14/220-240/350 CS T-W HE	6-14W	200/250/300/350mA	N.A.	30-40V	92.0%	140x33x46.5
6937186161390	IT FIT 14/220-240/350 CS T-G HE	6-14W	200/250/300/350mA	N.A.	30-40V	92.0%	140x33x46.5
6937186161413	IT FIT 22/220-240/550 CS T-B HE	12-22W	400/450/500/550mA	N.A.	30-40V	92.5%	140x33x46.5
6937186161437	IT FIT 22/220-240/550 CS T-W HE	12-22W	400/450/500/550mA	N.A.	30-40V	92.5%	140x33x46.5
6937186161451	IT FIT 22/220-240/550 CS T-G HE	12-22W	400/450/500/550mA	N.A.	30-40V	92.5%	140x33x46.5
6937186161475	IT FIT 30/220-240/750 CS T-B HE	18-30W	600/650/700/750mA	N.A.	30-40V	92.5%	140x33x46.5
6937186161499	IT FIT 30/220-240/750 CS T-W HE	18-30W	600/650/700/750mA	N.A.	30-40V	92.5%	140x33x46.5
6937186161512	IT FIT 30/220-240/750 CS T-G HE	18-30W	600/650/700/750mA	N.A.	30-40V	92.5%	140x33x46.5
6937186161536	IT FIT 42/220-240/1A0 CS T-B HE	24-42W	800/900/950/1050mA	N.A.	30-40V	92.5%	140x33x46.5
6937186161550	IT FIT 42/220-240/1A0 CS T-W HE	24-42W	800/900/950/1050mA	N.A.	30-40V	92.5%	140x33x46.5
6937186161574	IT FIT 42/220-240/1A0 CS T-G HE	24-42W	800/900/950/1050mA	N.A.	30-40V	92.5%	140x33x46.5

更多技术参数





产品特性

- SELV LED 驱动器，功率最高 30W
- 每个型号支持 4 种输出电流（通过 DIP 开关调节）
- 尺寸紧凑，长度仅 230mm
- 可选黑色、白色、灰色外壳
- 低纹波电流，光质量高
- 效率高达 91.5%
- 兼容主流轨道系统
- 短尺寸设计，适配优雅终端，可设计小巧优雅的灯具
- 安装于轨道系统时完全隐形
- 提供 4 种电流选择

安规认证



EAN 序列号	产品名称	额定输出功率 (W)	可调输出电流 (mA)	输出电压 (Vdc)	效率	尺寸 (L×W×H)(mm)
6977770438798	IT FIT 14/220-240/350 CS TI-B	6 ~ 14	200 ~ 350	30 ~ 40	91.5%	230 x 29.6 x 32.1
6977770438811	IT FIT 14/220-240/350 CS TI-W	6 ~ 14	201 ~ 350	30 ~ 40	91.5%	230 x 29.6 x 32.1
6977770438835	IT FIT 14/220-240/350 CS TI-G	6 ~ 14	202 ~ 350	30 ~ 40	91.5%	230 x 29.6 x 32.1
6977770438859	IT FIT 22/220-240/550 CS TI-B	12 ~ 22	400 ~ 550	30 ~ 40	91.0%	230 x 29.6 x 32.1
6977770438873	IT FIT 22/220-240/550 CS TI-W	12 ~ 22	401 ~ 550	30 ~ 40	91.0%	230 x 29.6 x 32.1
6977770438897	IT FIT 22/220-240/550 CS TI-G	12 ~ 22	402 ~ 550	30 ~ 40	91.0%	230 x 29.6 x 32.1
6977770438910	IT FIT 30/220-240/750 CS TI-B	18 ~ 30	600 ~ 750	30 ~ 40	90.5%	230 x 29.6 x 32.1
6977770438934	IT FIT 30/220-240/750 CS TI-W	18 ~ 30	601 ~ 750	30 ~ 40	90.5%	230 x 29.6 x 32.1
6977770438958	IT FIT 30/220-240/750 CS TI-G	18 ~ 30	602 ~ 750	30 ~ 40	90.5%	230 x 29.6 x 32.1

更多技术参数





产品特性

- 额外的端子去连接2路的LED输出，用于色温调节
- 额外的开关用于色温的选择
- 多个输出电流
- 使用拨码开关，简易设置电流
- 紧凑型外壳
- 集成压线盖，独立式安装使用

安规认证



EAN序列号	产品名称	额定输出功率(W)	可调输出电流 (mA)	可最低调光输出电流 (mA)	输出电压 (Vdc)	效率 (max.)	尺寸(L×W×H) (mm)
6937186196569	EM FIT 34/220-240/0A85 DS C CCT	34	550-850	N/A	30-40	90.0%	145 x 43 x 28
6937186196583	EM FIT 44/220-240/1A0 DS C CCT	44	450-1050	N/A	23-42	90.0%	145 x 43 x 28



产品特性

- 输入电压：220 ~ 240 V
- 固定输出（无调光功能）
- 输入频率：50 Hz | 60 Hz
- 线路电压：198 ~ 264V
- 符合 EN 61000-1、EN 61000-3-2、63284 标准
- 低谐波（符合 EN 61000-3-3）
- 抗干扰性符合 EN 61547 SELV 标准
- 应用范围广，输出功率最高达 42 W
- 光质量更优，输出纹波电流仅 5%
- 兼容 Class I 和 Class II 应用
- 兼容 COB 和分立式 LED

安规认证



更多技术参数





EAN 序列号	产品名称	额定 输出功率 (W)	可调输出电流 (mA)	输出电压 (Vdc)	效率	尺寸 (L×W×H)(mm)
6977770430396	ELEMENT 6/220-240/150	3.6 ~ 6.3	150	24 ~ 42	80.0%	90 x 43 x 22
6977770430419	ELEMENT 8/220-240/200	4.8 ~ 8.4	200	24 ~ 42	82.0%	90 x 43 x 22
6977770430433	ELEMENT 10/220-240/250	6 ~ 10.5	250	24 ~ 42	84.0%	90 x 43 x 22
6977770430211	ELEMENT 12/220-240/300	7.2 ~ 12.6	300	24 ~ 42	85.0%	90 x 43 x 22
6977770430235	ELEMENT 15/220-240/350	8.4 ~ 14.7	350	24 ~ 42	85.0%	90 x 43 x 22
6977770430259	ELEMENT 20/220-240/500	10.5 ~ 20	500	21 ~ 40	87.0%	103 x 43 x 29
6977770430273	ELEMENT 25/220-240/600	12.6 ~ 24	600	21 ~ 40	87.0%	103 x 43 x 29
6977770430297	ELEMENT 30/220-240/700	14.7 ~ 28	700	21 ~ 40	88.0%	103 x 43 x 29
6977770430310	ELEMENT 33/220-240/800	16.8 ~ 32	800	21 ~ 40	88.0%	103 x 43 x 29
6977770430334	ELEMENT 35/220-240/900	18.9 ~ 36	900	21 ~ 40	89.0%	103 x 43 x 29
6977770430358	ELEMENT 38/220-240/950	20 ~ 38	950	21 ~ 40	89.0%	103 x 43 x 29
6977770430372	ELEMENT 42/220-240/1050	22 ~ 42	1050	21 ~ 40	89.0%	103 x 43 x 29



产品特性

- 紧凑型外壳
- 安全低电压SELV，固定电流输出
- 无频闪设计
- 高功率因数(PF>0.5)和低谐波(THD<15%)
- 质量可靠，5万小时寿命
- 集成压线盖，独立式安装使用
- 简易安装与操作
- 多个电流与功率可选，满足不同的需求

安规认证



EAN序列号	产品名称	额定输出功率(W)	可调输出电流(mA)	可最低调光输出电流(mA)	输出电压(Vdc)	效率(max.)	尺寸(L×W×H)(mm)
6937186106445	EM 20/220-240/500 II	20	500	n/a	30...42 V	87.0%	119x37x27.5
6937186106469	EM 25/220-240/600 II	25	600	n/a	30...42 V	87.0%	119x37x27.5
6937186106483	EM 30/220-240/700 II	30	700	n/a	30...42 V	88.0%	119x37x27.5
6937186106506	EM 34/220-240/800 II	34	800	n/a	30...42 V	88.0%	119x37x27.5
6937186106520	EM 38/220-240/900 II	38	900	n/a	30...42 V	89.0%	119x37x27.5
6937186106544	EM 42/220-240/1A0 II	42	1050	n/a	30...42 V	89.0%	119x37x27.5
6937186106568	EM 50/220-240/1A2 II	50	1200	n/a	30...42 V	90.0%	119x37x27.5



IT FIT 24V

产品特性

- 额定电压：220 ~ 240 VAC
- 恒定 24 V 输出电压
- 输出功率最高 250 W
- 采用螺丝端子，接线更可靠
- 适用于 Class I/II 灯具
- 内置电缆夹
- SELV 安全隔离
- 过载保护、欠压保护
- Class II 设计，应用范围广
- 专为柔性灯带和标识照明优化
- 优异的光效/体积比效率高达 92%
- 寿命：最高 50,000 小时，五年质保

安规认证



EAN 序列号	产品名称	额定输出功率 (W)	可调输出电流 (mA)	输出电压 (Vdc)	效率	尺寸 (L×W×H)(mm)
6937186142672	IT FIT 30/220-240/24	30	not relevant	24	87.0%	170 x 40 x 30
6937186142696	IT FIT 60/220-240/24	60	not relevant	24	89.0%	224 x 40 x 30
6937186142610	IT FIT 120/220-240/24	120	not relevant	24	90.0%	284 x 40 x 30
6937186142634	IT FIT 180/220-240/24	180	not relevant	24	92.0%	324 x 40 x 30
6937186142658	IT FIT 250/220-240/24	250	not relevant	24	93.0%	375 x 50 x 35

更多技术参数





产品特性

- 防护等级: IP20
- 工作温度范围: -20°C ~ +50 °C
- 使用寿命: 高达 50,000 小时 (Tc max.)
- 可支持用于冷/热环境安装
- 输出功率高度稳定
- 高可靠性电子可逆保护 (短路/过载/过热)
- 支持独立式应用安装

安规认证



EAN 序列号	产品名称	额定输出功率 (W)	可调输出电流 (mA)	输出电压 (Vdc)	效率	尺寸 (L×W×H)(mm)
6977770438699	OT SLIM 30/220-240/24	30	not relevant	24.2	86.0%	315 x 282 x 145
6977770438712	OT SLIM 60/220-240/24	60	not relevant	24.2	90.0%	350 x 192 x 145
6977770438736	OT SLIM 100/220-240/24	100	not relevant	24.2	91.0%	387 x 192 x 150
6977770438750	OT SLIM 160/220-240/24	160	not relevant	24.2	92.0%	417 x 192 x 165
6977770438774	OT SLIM 250/220-240/24	250	not relevant	24.2	91.0%	357 x 312 x 100

更多技术参数





产品特性

- 可选光通量：
63mm: 245lm, 70mm:275lm
140mm:550lm, 280mm:1100lm/2000lm
560mm: 2200mm/4000mm
- 可选色温：2700K ~ 6500K,支持色温定制
- 显色指数Ra: 90
- 色容差SDCM: 小于3
- 纤薄设计, 适配紧凑型灯具
- 小 LED 间距实现高均匀性
- 高压(HV)优化, 支持非隔离设计;
低压(LV)适配 SELV系统。
- 光效最高可达206lm/W
- 寿命(L80/50): >70,000小时

安规认证



更多技术参数





产品特性

- 拥有不同光通量、色温、显色性的完整产品组合
- 色温可选：2700K、3000K、3500K 或 4000K
- 模块效能高：在 $T_p = 85^\circ\text{C}$ 时，最高达 160lm/W
- 照明质量高，符合 IES TM30 - 15 标准
- 光通量输出可选范围为 1,000 至 5,000lm，多种型号可选
- 颜色一致性 < 3SDCM
- 采用行业标准外形和发光面尺寸（LES）
- 系统方案（COB + 灯座 + 驱动器）
- 驱动器灵活性高，可实现经济高效的系统
- 使用寿命长达 50,000 小时
- 5 年质保

安规认证

CE

更多技术参数





产品特性

- 颜色一致性: 2 SDCM
- 高光通量输出: 2000 lm
- 光束角: 15°, 24°, 40°, 60°
- 防护类型: IP20
- 兼容传统 MR16 灯具
- 精准光学控制, 无多重阴影问题
- 可更换前盖, 支持光学灵活扩展
- 双模式选项: 高输出 (HD) 与高效能 (HE)

更多技术参数



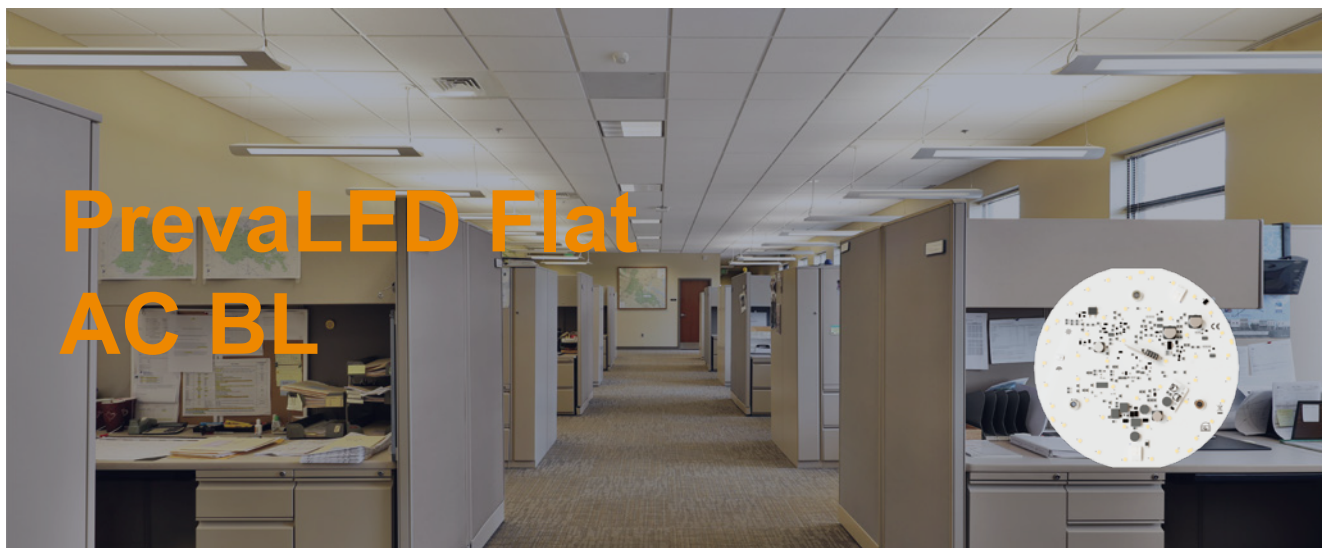

产品特性

- 支持蓝牙 Mesh 无线控制
- 调光范围: 1 ~ 100%
- 专为漫射吸顶灯和壁灯设计
- 低成本替代 CFL 灯具
- 驱动器集成于 LED 板
- 使用寿命: 60,000 小时 (Tc=30°C)
- LED 模块可拆卸安装
- 符合 ECTT 63774 光生物安全标准 (风险组 RG1)
- 触控保护设计, 简化灯具操作
- 高可靠性
- 易用性优化
- 简化热管理的紧凑设计
- 支持超薄高效灯具开发
- 低调制输出, 光质量更优
- 提供 5 年质保

安规认证



更多技术参数





产品特性

- 额定电压：24V | 48V
- 额定功率/米：4.0W ~ 25.8W
- 防护等级：IP00
- 显色指数 Ra：80 | 90
- 色温：2400K ~ 4000K
- 光通量/米：325lm ~ 4100lm
- 长度：3000mm ~ 18000mm
- 最小剪切长度：50mm | 100mm
- 光束角：120°
- 每米LED颗粒数：80颗
- 灯带与灯带之间，灯带首尾之间的色容差小于 2 SDCM
- 随时间变化的光色一致性偏差不超过1SDCM，测试依照 IEC 62717 @ 6,000 小时
- LED 寿命参照 IES LM-80 和 IES TM-21 标准，并由英飞特内部实验室测试
- 可信的光性能参数，参照 IES LM-79，EN13032-4 和 CIE S 025
- 准确的光源显色性，参照 IES TM-30-15
- 可靠耐用：采用连续板技术 (整卷 PCB 无需拼接)
- 抗震动性依照 IEC60068-2-6 和 IEC60068-2-64
- 无可见频闪及闪烁，参照 IEC TR 61547-1 和 IEC TR 63158
- 由通过 ISO9001、ISO 17025 认证，以及获得 ACCREDIA 或 VDE 认可的产品资质实验室进行测试
- 自带背胶，便于安装在诸多光滑表面上
- 高性能硅胶，具有极长的使用寿命和灵活性

安规认证



更多技术参数

24V Models:



48V Models:





产品特性

- 额定电压：24V | 48V
- 额定功率/米：4.0W ~ 26.4W
- 防护等级：IP66 / IP68
- 显色指数 Ra：80 | 90
- 色温：2400K ~ 4000K
- 光通量/米：430lm ~ 4000lm
- 长度：3000mm ~ 18000mm
- 最小剪切长度：50mm | 100mm
- 光束角：120°
- 每米LED颗粒数：80 颗
- 灯带与灯带之间，灯带首尾之间的色容差小于 2 SDCM
- 随时间变化的光色一致性偏差不超过1SDCM，测试依照 IEC 62717 @ 6,000 小时
- LED 寿命参照 IES LM-80 和 IES TM-21 标准，并由英飞特内部实验室测试
- 可信的光性能参数，参照 IES LM-79，EN13032-4 和 CIE S 025
- 准确的光源显色性，参照 IES TM-30-15
- 可靠耐用：采用连续板技术 (整卷 PCB 无需拼接)
- 抗震动性依照 IEC60068-2-6 和 IEC60068-2-64
- 无可见频闪及闪烁，参照 IEC TR 61547-1 和 IEC TR 63158
- 由通过 ISO9001、ISO 17025 认证，以及获得 ACCREDIA 或 VDE 认可的产品资质实验室进行测试
- 自带背胶，便于安装在诸多光滑表面上
- 高性能硅胶，具有极长的使用寿命和灵活性

安规认证



更多技术参数

24V Models:



48V Models:





产品特性

- 额定电压：24V
- 额定功率/米：6.1W ~ 21W
- 防护等级：IP00（无防护）/ IP68（防尘且可长时间浸入水中）
- 显色指数 Ra：80 ~ 95
- 色温：2500K ~ 8000K
- 光通量/米：800lm ~ 2100lm
- 长度：5000mm | 10000mm
- 最小剪切长度：50mm
- 光束角：120°
- 每米LED颗粒数：140 颗
- 整根 LED 灯带以及灯带之间的色彩均匀性优于2个标准色偏差(SDCM)
- 依据 IEC 62717 标准，在 6000 小时的测试中，光稳定性随时间变化通常为1个标准色偏差 (SDCM)
- LED 的使用寿命符合美国照明工程学会 (IES) 的 LM-80 和 IES TM-21 标准
- 按照 IES LM-79、EN13032-4 和国际照明委员会 (CIE) S 025 标准，具有可靠的光度参数
- 根据 IES TM-30-15 标准，能准确描述光源的显色性
- 出色的坚固性：采用单卷制造技术(灯带上无焊点)
- 依据 IEC60068-2-6 和 IEC60068-2-64 标准，适用于固定安装具备抗振性
- 根据 IEC TR 61547-1 和 IEC TR 63158 标准，无闪烁和频闪效应
- 由通过 ISO9001、ISO 17025 认证，以及获得 ACCREDIA 或 VDE 认可的产品资质实验室进行测试
- 由于背面有自粘胶带，可轻松安装在许多光滑表面上
- 使用高性能硅胶，以实现极长的使用寿命

安规认证



更多技术参数





产品特性

- 额定电压：24V | 48V
- 额定功率/米：3.5W ~ 27W
- 防护等级：IP00（无防护）/ IP66
- 显色指数 Ra：90+
- 色温：2700K ~ 6500K, TW, RGBW
- 光通量/米：400lm ~ 3000lm
- 长度：5000mm | 10000mm
- 最小剪切长度：50mm
- 光束角：120°
- 每米LED颗粒数：最多 168 颗
- 整条 LED 灯带以及灯带之间的色彩均匀性优于3个标准色偏差(SDCM)
- LED 的使用寿命符合美国照明工程学会(IES)的 LM-80 和 IES TM-21 标准
- 按照 IES LM-79、EN13032-4 和国际照明委员会(CIE) S 025 标准，具有可靠的光度参数
- 根据 IES TM-30-15 标准，能准确描述光源的显色性
- 依据 IEC60068-2-6 和 IEC60068-2-64 标准，适用于固定安装，具备抗振性
- 根据 IEC TR 61547-1 和 IEC TR 63158 标准，无闪烁和频闪效应
- 由通过 ISO9001、ISO 17025 认证，以及获得 ACCREDIA 和 VDE 认可的产品资质实验室进行测试
- 由于背面有自粘胶带，可轻松安装在许多光滑表面上
- 使用高性能硅胶，以实现极长的使用寿命

安规认证



更多技术参数





Tec FLEX NeoGen IP00 & IP67

产品特性

- 额定电压:24V
- 额定功率/米:4.5W~15.3W
- 防护等级:IP00| IP67
- 显色指数Ra:80|90
- 色温:2400K~4000K
- 光通量/米:490m~2100lm
- 长度:5000mm
- 最小剪切长度:100mm
- 光束角:120°
- 每米LED颗粒数:70颗
- 每米70颗LED，实现高均匀度与均匀照明
- 单颗内置有源IC，确保灯带长度及供电波动下光通量恒定
- 灯带与灯带之间，灯带首尾之间的色容差小于3SDCM
- 可通过PWM（脉冲宽度调制）调光，调光范围1...100%
- 寿命长达50,000小时（L70B50&L80B10，基于Tp额定值）
- 快速可靠的保护，防止意外反接电源，最高耐受25 V
- 具备稳健的ESD防护，确保系统运行可靠
- 自带背胶，便于安装在诸多光滑表面上
- 单侧预焊线缆，安装快捷、安全
- 系统可搭配英飞特24 V恒压驱动电源、可选连接器及配件
- 100%意大利制造，提供5年产品质保及7年系统质保

安规认证



更多技术参数

IP00:



IP67:





产品特性

- 额定电压:24V
- 额定功率/米:4.5W~15.4W
- 防护等级:IP00| IP67
- 显色指数Ra:80|90
- 色温:2700K~4000K
- 光通量/米:470lm~2170lm
- 长度:5000mm
- 最小剪切长度:50mm
- 光束角:120°
- 每米LED颗粒数:140颗
- 每米140颗LED, 实现高均匀度与均匀照明
- 单颗内置有源IC, 确保灯带长度及供电波动下光通量恒定
- 灯带与灯带之间, 灯带首尾之间的色容差小于3SDCM
- 可通过PWM (脉冲宽度调制) 调光, 调光范围1...100%
- 寿命长达50,000小时 (L70B50&L80B10, 基于Tp额定值)
- 快速可靠的保护, 防止意外反接电源, 最高耐受25 V
- 具备稳健的ESD防护, 确保系统运行可靠
- 自带背胶, 便于安装在诸多光滑表面上
- 单侧预焊线缆, 安装快捷、安全
- 系统可搭配英飞特24 V恒压驱动电源、可选连接器及配件
- 100%意大利制造, 提供5年产品质保及7年系统质保

安规认证



更多技术参数

IP00:



IP67:





产品特性

- 额定电压：24V
- 额定功率/米：16.4W ~ 19.6W
- 防护等级：IP00
- 显色指数 Ra：90+RGB
- 色温：2200K ~ 6500K
- 光通量/米：575lm ~ 1275lm
- 长度：5100mm|6000mm
- 最小剪切长度：100mm
- 光束角：120°
- 每米LED颗粒数：50颗 | 120颗
- 均匀色彩变换
- 柔性可裁切模组，让设计更加灵活
- 安装简单，连接方便
- 自带背胶，便于安装在诸多光滑表面上

安规认证



更多技术参数





产品特性

- 额定电压：24V
- 额定功率/米：9.8W ~ 34.7W
- 防护等级：IP00
- 显色指数 Ra：90
- 色温：2700K ~ 4180K
- 光通量/米：1111lm ~ 3400lm
- 长度：3000mm | 9000mm
- 最小剪切长度：75mm
- 光束角：120°
- 每米LED颗粒数：187颗
- 灯带与灯带之间，灯带首尾之间的色容差小于 3 SDCM
- LED 寿命参照 IES LM-80 和 IES TM-21 标准，并由英飞特内部实验室测试
- 可靠耐用：采用连续板技术(整卷 PCB 无需拼接)
- 自带背胶，便于安装在诸多光滑表面上
- 非凡的设计和高品质材料

安规认证

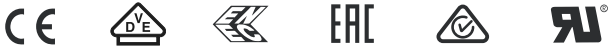

更多技术参数





产品特性

- 额定电压：24V
- 额定功率/米：9.9W ~ 32W
- 防护等级：IP67
- 显色指数 Ra：80 | 90
- 色温：3100K | 3700K
- 光通量/米：1134lm ~ 3356lm
- 长度：3000mm | 9000mm
- 最小剪切长度：75mm
- 光束角：120°
- 每米LED颗粒数：187 颗
- 灯带与灯带之间，灯带首尾之间的色容差小于 3 SDCM
- LED 寿命参照 IES LM-80 和 IES TM-21 标准，并由英飞特内部实验室测试
- 可靠耐用：采用连续板技术(整卷 PCB 无需拼接)
- 自带背胶，便于安装在诸多光滑表面上
- 非凡的设计和高品质材料

安规认证



更多技术参数





LINEARlight FLEX Diffuse TOP

产品特性

- 额定电压：24V
- 额定功率/米：7.3W ~ 21W
- 防护等级：IP66/IP68
- 显色指数 Ra：80 | 90
- 色温：2440K ~ 7100K
- 光通量/米：460lm ~ 1550lm
- 长度：4000mm ~ 10000mm
- 最小剪切长度：50mm
- 光束角：120°
- 每米LED颗粒数：140 颗
- 采用高性能硅胶，提供高达IP68的防护等级
- 可靠连接：特殊设计的 IP67 连接器可防止液体通过导线进入灯带
- 可用于户外环境：防紫外，耐盐雾（防紫外参考标准ISO 4892-2-Method A，耐盐雾参考IEC 60068-2-52 severity 1)

安规认证



更多技术参数





产品特性

- 额定电压: 24V
- 额定功率/米: 7W ~ 21W
- 防护等级: IP66/IP67 | IP66/IP68 | IP66
- 显色指数 Ra: 80 | 90
- 色温: 2300K ~ 6900K
- 光通量/米: 340lm ~ 1050lm
- 长度: 4000mm ~ 10000mm
- 最小剪切长度: 50mm
- 光束角: 120°
- 每米LED颗粒数: 140 颗
- 采用高性能硅胶, 提供高达IP68的防护等级
- 可靠连接: 特殊设计的 IP67 连接器可防止液体通过导线进入灯带
- 可用于户外环境:防紫外, 耐盐雾 (防紫外参考标准ISO 4892-2-Method A, 耐盐雾参考IEC 60068-2-52 severity 1)

安规认证

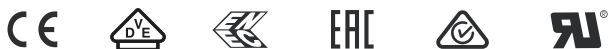

更多技术参数





产品特性

- 额定电压：24V
- 额定功率/米：18.0W
- 防护等级：IP67
- 显色指数 Ra：RGB
- 色温：4000K
- 光通量/米：170lm
- 长度：5000mm
- 最小剪切长度：100mm
- 光束角：120°
- 每米LED颗粒数：70 颗
- 柔和淡雅的色调来自高显色白光LED的加入（4000K）
- 长寿命：50,000 小时

安规认证

CE

更多技术参数





产品特性

- 额定电压: 24V
- 额定功率/米: 18.0W
- 防护等级: IP67
- 显色指数 Ra: RGB
- 色温: 4000K
- 光通量/米: 170lm
- 长度: 5000mm
- 最小剪切长度: 100mm
- 光束角: 120°
- 每米LED颗粒数: 70 颗
- 柔和淡雅的色调来自高显色白光LED的加入 (4000K)
- 长寿命: 50,000 小时

安规认证



更多技术参数



inventronics

英飞特电子



英飞特照明系统解决方案

—建筑照明

—标识&非照明



建筑照明



标识&非照明

建筑照明系统解决方案	231
标识&非照明系统解决方案	237

01 照明模组 & 配件

1.1 软条模组	LINEARlight FLEX Infinite IP00	239
	LINEARlight FLEX Infinite Protect	240
	LINEARlight FLEX Uniformity	241
	Tec FLEX NeoGen	242
	Tec FLEX NeoGen Shortpitch	243
	BASIC FLEX G4	244
	LINEARlight FLEX Colormix	245
	LINEARlight FLEX Tunable White IP00	246
	LINEARlight FLEX Tunable White Protect	247
	LINEARlight FLEX Diffuse TOP	248
	LINEARlight FLEX Diffuse SIDE	249
	TEC FLEX DIFFUSE RGBW addressable TOP	250
	TEC FLEX DIFFUSE RGBW addressable SIDE	251
	1.2 标识模组	BackLED CP 24V
BackLED Tunable White CP G5		253
BackLED Area Tunable White		254
BackLED CB G2 24V		255
BackLED RGBW G3/DMX		257
BackLED CX G6		258
BoxLED CP G5		260

02 LED驱动电源 & 配件

2.1 户外产品线		
互联调光-恒压产品	OTi DALI 24V 4CH P	261
	IT D0P 24V 2CH P67	262
	非调光-恒压产品	
	OT 24V P	263
	OT FIT 24V P	264
	OT FIT 12V P	265

2.2 室内产品线

互联调光-恒压产品	IT D0 24V 1CH-2CH	266
	OTi DALI 48V 1CH	267
	OT Wi 24V CA	268
	OTi DALI 24V	269
简单调光-恒压产品	OT DMX DIM 5CH	270
	OT PC 24V	271
	IT D0P 12-48V	272
非调光-恒压产品	IT FIT 24V	273
	OT SLIM 24V	274

03 控制、传感器、编程工具&配件

3.1 DALI	DALI PRO 2 IoT	275
	DALI MCU TW G2	276
	DALI-2 REP LI	277
3.2 软件	Tuner4TRONIC	278
	DALI PRO PC TOOL	278
	DALI PRO CONTROL	278
	DALI Wizard	278
	BT Config	278
	BT CONTROL	278
3.3 编程工具	DALI magic	279

英飞特照明系统解决方案

建筑照明

——打造建筑氛围





通过我们的产品组合,体验世界一流的卓越品质——让您在决策时充满坚定信心与无忧保障。

专业优势

我们的照明系统旨在支持独特且持久的照明体验：



灵活多变



动态调节



持久耐用

系统价值

- **光学性能：**
高标准的光学均匀性，色坐标与光通量长期保持卓越稳定性。
- **系统兼容性：**
采用完整且通过测试的互操作性保证组件，打造靓丽的景观线。
- **安装灵活性：**
拓展安装可能性，LED驱动电源与LED模组最远间距可达50米，确保完整调光功能，调光精准度达0.1%。
- **先进设备：**
我们的照明系统能够创造最精确的智能灯光效果，这得益于一套先进的可控设备，包括有线和无线控制及传感器。
- **全球技术支持：**
我们遍布全球的技术服务体系为照明项目提供必要现场支持，含组件定制服务。

细分应用场景

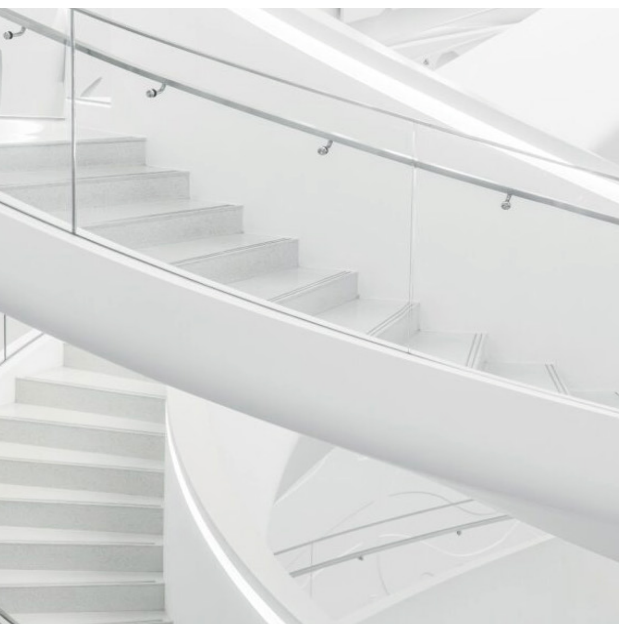

室内美化



户外美化



照明系统解决方案

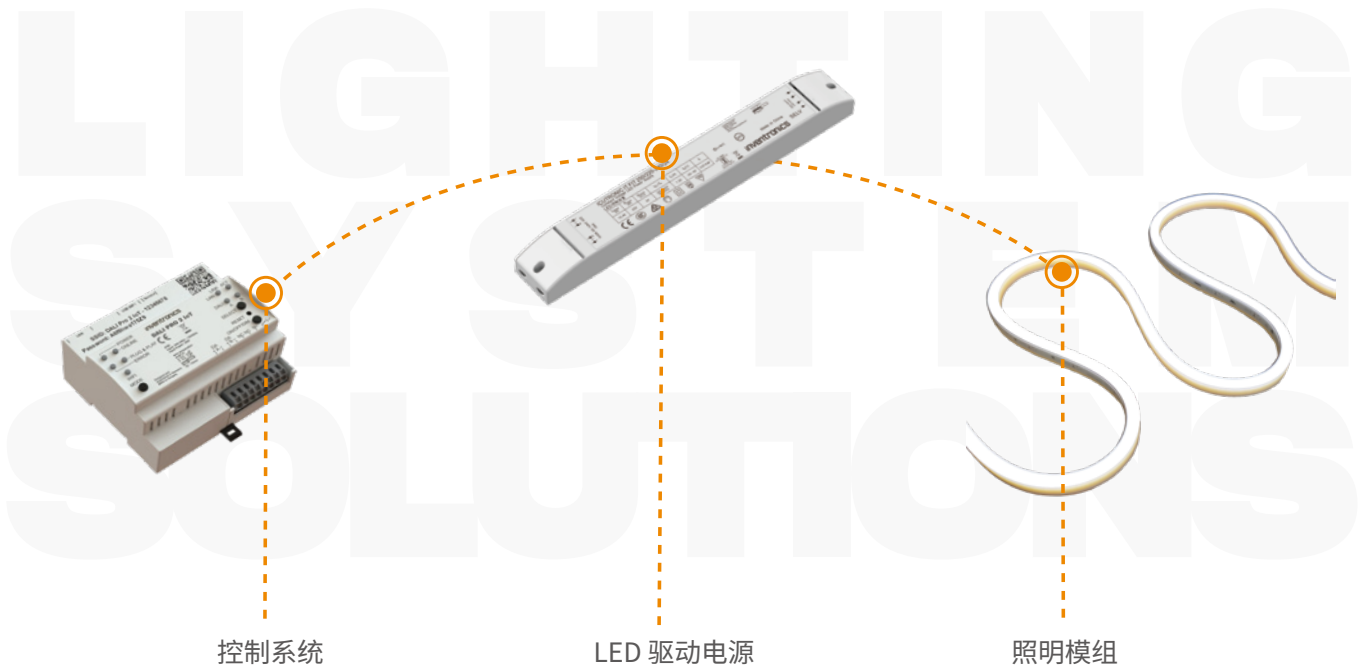

海洋



娱乐



艺术和博物馆

成功案例



土耳其文化遗产与尖端建筑艺术
完美融合的杰作。
土耳其·卡姆利卡大清真寺

Inventronics Cases





这里是萨格勒布最漂亮的圣景。
克罗地亚·萨格勒布圣方济各教堂



伦敦市中心奢华与典雅的代表。
英国·伦敦OWO莱福士酒店

英飞特照明系统解决方案 标识&非照明 ——实现引人瞩目



标识&非照明



选择我们的标识照明系统,让您的品牌凭借卓越的可见性和可靠性脱颖而出。体验我们背光系统带来的顶级照明均匀性——专为提供最明亮、最高效且最可靠的照明而设计,并实现全面控光。

专业优势

无论是吸睛广告还是高端空间照明,打造高辨识度广告立体发光字,或呈现色彩均匀的匀光天花板/墙面设计——卓越的背光照明系统是成就独特空间美学的基石。我们的系统提供三大核心保障:



光效均匀·高效节能



完整组件体系



持久耐用·长效可靠

系统价值

- 均匀光效·全维适配:业界领先的均匀光线解决方案,适配任意背光表面/异形构造/腔体深度。
- 灵活配置·多元光谱:模块化系统提供多种功率与亮度(2000-25000lm)选项,支持纯白/可调白/RGBW全光谱。
- 快速安装·即装即用:配备场景定制化安装套件,含快速卡扣支架与智能对齐工具,安装效率提升60%。
- 专利技术·效能保障:从光学透镜到智能驱动的全系专利方案。
- 长效质保·系统无忧:基于全组件互操作性测试,提供行业领先的7年整体质保(含模组/驱动/传感器/控制系统)。
- 全球支持·深度定制:全球技术支持与组件定制服务,无论您身在何处,我们都可为您的设计和高端照明项目提供全方位支持。

细分应用场景



背光与箱体照明

照明系统解决方案

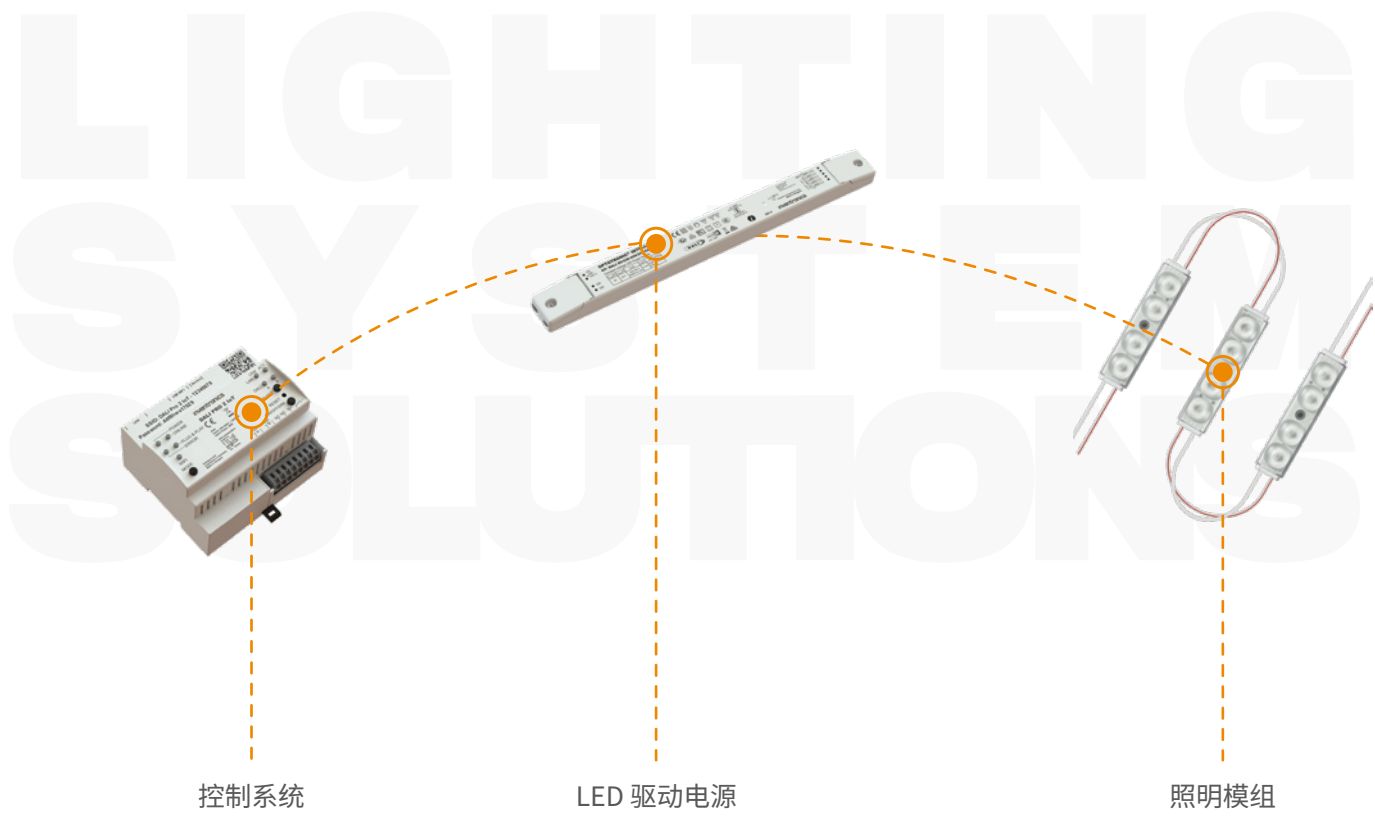

动态立面美化照明



非照明



产品特性

- 额定电压: 24V | 48V
- 额定功率/米: 4.0W ~ 25.8W
- 防护等级: IP00
- 显色指数 Ra: 80 | 90
- 色温: 2400K ~ 4000K
- 光通量/米: 325lm ~ 4100lm
- 长度: 3000mm ~ 18000mm
- 最小剪切长度: 50mm | 100mm
- 光束角: 120°
- 每米LED颗粒数: 80颗
- 灯带与灯带之间, 灯带首尾之间的色容差小于 2 SDCM
- 随时间变化的光色一致性偏差不得超过1SDCM, 测试依照 IEC 62717 @ 6,000 小时
- LED 寿命参照 IES LM-80 和 IES TM-21 标准, 并由英飞特内部实验室测试
- 可信的光性能参数, 参照 IES LM-79, EN13032-4 和 CIE S 025
- 准确的光源显色性, 参照 IES TM-30-15
- 可靠耐用: 采用连续板技术 (整卷 PCB 无需拼接)
- 抗震动性依照 IEC60068-2-6 和 IEC60068-2-64
- 无可见频闪及闪烁, 参照 IEC TR 61547-1 和 IEC TR 63158
- 由通过 ISO9001、ISO 17025 认证, 以及获得 ACCREDIA 或 VDE 认可的产品资质实验室进行测试
- 自带背胶, 便于安装在诸多光滑表面上
- 高性能硅胶, 具有极长的使用寿命和灵活性

安规认证



SASO



更多技术参数

24V Models:



48V Models:





产品特性

- 额定电压: 24V | 48V
- 额定功率/米: 4.0W ~ 26.4W
- 防护等级: IP66 / IP68
- 显色指数 Ra: 80 | 90
- 色温: 2400K ~ 4000K
- 光通量/米: 430lm ~ 4000lm
- 长度: 3000mm ~ 18000mm
- 最小剪切长度: 50mm | 100mm
- 光束角: 120°
- 每米LED颗粒数: 80 颗
- 灯带与灯带之间, 灯带首尾之间的色容差小于 2 SDCM
- 随时间变化的光色一致性偏差不得超过1SDCM, 测试依照 IEC 62717 @ 6,000 小时
- LED 寿命参照 IES LM-80 和 IES TM-21 标准, 并由英飞特内部实验室测试
- 可信的光性能参数, 参照 IES LM-79, EN13032-4 和 CIE S 025
- 准确的光源显色性, 参照 IES TM-30-15
- 可靠耐用: 采用连续板技术 (整卷 PCB 无需拼接)
- 抗震动性依照 IEC60068-2-6 和 IEC60068-2-64
- 无可见频闪及闪烁, 参照 IEC TR 61547-1 和 IEC TR 63158
- 由通过 ISO9001、ISO 17025 认证, 以及获得 ACCREDIA 或 VDE 认可的产品资质实验室进行测试
- 自带背胶, 便于安装在诸多光滑表面上
- 高性能硅胶, 具有极长的使用寿命和灵活性

安规认证



更多技术参数

24V Models:



48V Models:





产品特性

- 额定电压: 24V
- 额定功率/米: 6.1W ~ 21W
- 防护等级: IP00 (无防护) / IP68 (防尘且可长时间浸入水中)
- 显色指数 Ra: 80 ~ 95
- 色温: 2500K ~ 8000K
- 光通量/米: 800lm ~ 2100lm
- 长度: 5000mm | 10000mm
- 最小剪切长度: 50 mm
- 光束角: 120°
- 每米LED颗粒数: 140 颗
- 整根 LED 灯带以及灯带之间的色彩均匀性优于2 个标准色偏差(SDCM)
- 依据 IEC 62717 标准, 在 6000 小时的测试中, 光稳定性随时间变化通常为1个标准色偏差 (SDCM)
- LED 的使用寿命符合美国照明工程学会 (IES) 的 LM-80 和 IES TM-21 标准
- 按照 IES LM-79、EN13032-4 和国际照明委员会 (CIE) S 025 标准, 具有可靠的光度参数
- 根据 IES TM-30-15 标准, 能准确描述光源的显色性
- 出色的坚固性: 采用单卷制造技术(灯带上无焊点)
- 依据 IEC60068-2-6 和 IEC60068-2-64 标准, 适用于固定安装
- 具备抗振性
- 根据 IEC TR 61547-1 和 IEC TR 63158 标准, 无闪烁和频闪效应
- 由通过 ISO9001、ISO 17025 认证, 以及获得 ACCREDIA 或 VDE 认可的产品资质实验室进行测试
- 由于背面有自粘胶带, 可轻松安装在许多光滑表面上
- 使用高性能硅胶, 以实现极长的使用寿命

安规认证



更多技术参数





产品特性

- 额定电压:24V
- 额定功率/米:4.5W~15.3W
- 防护等级:IP00|IP67
- 显色指数Ra:80|90
- 色温:2400K~4000K
- 光通量/米:490m~2100lm
- 长度:5000mm
- 最小剪切长度:100mm
- 光束角:120°
- 每米LED颗粒数:70颗
- 每米70颗LED，实现高均匀度与均匀照明。
- 单颗内置有源IC，确保灯带长度及供电波动下光通量恒定
- 灯带与灯带之间，灯带首尾之间的色容差小于3SDCM
- 可通过PWM（脉冲宽度调制）调光，调光范围1...100%
- 寿命长达50,000小时（L70B50&L80B10，基于Tp额定值）
- 快速可靠的保护，防止意外反接电源，最高耐受25 V
- 具备稳健的ESD防护，确保系统运行可靠
- 自带背胶，便于安装在诸多光滑表面上
- 单侧预焊线缆，安装快捷、安全
- 系统可搭配英飞特24 V恒压驱动电源、可选连接器及配件
- 100%意大利制造，提供5年产品质保及7年系统质保

安规认证



更多技术参数

IP00:



IP67:



Tec FLEX NeoGen Shortpitch IP00

产品特性

- 额定电压:24V
- 额定功率/米:4.5W~15.4W
- 防护等级:IP00|IP67
- 显色指数Ra:80|90
- 色温:2700K~4000K
- 光通量/米:470m~2170lm
- 长度:5000mm
- 最小剪切长度:50mm
- 光束角:120°
- 每米LED颗粒数:140颗
- 每米140颗LED，实现高均匀度与均匀照明
- 单颗内置有源IC，确保灯带长度及供电波动下光通量恒定
- 灯带与灯带之间，灯带首尾之间的色容差小于3SDCM
- 可通过PWM（脉冲宽度调制）调光，调光范围1...100%
- 寿命长达50,000小时（L70B50&L80B10，基于Tp额定值）
- 快速可靠的保护，防止意外反接电源，最高耐受25 V
- 具备稳健的ESD防护，确保系统运行可靠
- 自带背胶，便于安装在诸多光滑表面上
- 单侧预焊线缆，安装快捷、安全
- 系统可搭配英飞特24 V恒压驱动电源、可选连接器及配件
- 100%意大利制造，提供5年产品质保及7年系统质保

安规认证



更多技术参数

IP00:



IP67:





产品特性

- 额定电压: 24V | 48V
- 额定功率/米: 3.5W ~ 27W
- 防护等级: IP00 (无防护) / IP66
- 显色指数 Ra: 90+
- 色温: 2700K ~ 6500K, TW, RGBW
- 光通量/米: 400lm ~ 3000lm
- 长度: 5000mm | 10000mm
- 最小剪切长度: 50mm
- 光束角: 120°
- 每米LED颗粒数: 最多 168 颗
- 整条 LED 灯带以及灯带之间的色彩均匀性优于3个标准色偏差(SDCM)
- LED 的使用寿命符合美国照明工程学会(IES)的 LM-80 和 IES TM-21 标准
- 按照 IES LM-79、EN13032-4 和国际照明委员会(CIE) S 025 标准, 具有可靠的光度参数
- 根据 IES TM-30-15 标准, 能准确描述光源的显色性
- 依据 IEC60068-2-6 和 IEC60068-2-64 标准, 适用于固定安装, 具备抗振性
- 根据 IEC TR 61547-1 和 IEC TR 63158 标准, 无闪烁和频闪效应
- 由通过 ISO9001、ISO 17025 认证, 以及获得 ACCREDIA 和 VDE 认可的产品资质实验室进行测试
- 由于背面有自粘胶带, 可轻松安装在许多光滑表面上
- 使用高性能硅胶, 以实现极长的使用寿命

安规认证



更多技术参数



LINEARlight FLEX Colormix



产品特性

- 额定电压：24V
- 额定功率/米：16.4W ~ 19.6W
- 防护等级：IP00
- 显色指数 Ra：90+RGB
- 色温：2200K ~ 6500K
- 光通量/米：575lm ~ 1275lm
- 长度：5100mm|6000mm
- 最小剪切长度：100mm
- 光束角：120°
- 每米LED颗粒数：50颗 | 120颗
- 均匀色彩变换
- 柔性可裁切模组，让设计更加灵活
- 安装简单，连接方便
- 自带背胶，便于安装在诸多光滑表面上

安规认证



更多技术参数





产品特性

- 额定电压: 24V
- 额定功率/米: 9.8W ~ 34.7W
- 防护等级: IP00
- 显色指数 Ra: 90
- 色温: 2700K ~ 4180K
- 光通量/米: 1111lm ~ 3400lm
- 长度: 3000mm | 9000mm
- 最小剪切长度: 75mm
- 光束角: 120°
- 每米LED颗粒数: 187颗
- 灯带与灯带之间, 灯带首尾之间的色容差小于 3 SDCM
- LED 寿命参照 IES LM-80 和 IES TM-21 标准, 并由英飞特内部实验室测试
- 可靠耐用: 采用连续板技术(整卷 PCB 无需拼接)
- 自带背胶, 便于安装在诸多光滑表面上
- 非凡的设计和高品质材料

安规认证



更多技术参数



LINEARlight FLEX Tunable White Protect

LINEARlight FLEX Tunable White Protect

产品特性

- 额定电压：24V
- 额定功率/米：9.9W ~ 32W
- 防护等级：IP67
- 显色指数 Ra：80 | 90
- 色温：3100K | 3700K
- 光通量/米：1134lm ~ 3356lm
- 长度：3000mm | 9000mm
- 最小剪切长度：75mm
- 光束角：120°
- 每米LED颗粒数：187 颗
- 灯带与灯带之间，灯带首尾之间的色容差小于 3 SDCM
- LED 寿命参照 IES LM-80 和 IES TM-21 标准，并由英飞特内部实验室测试
- 可靠耐用：采用连续板技术(整卷 PCB 无需拼接)
- 自带背胶，便于安装在诸多光滑表面上
- 非凡的设计和高品质材料

安规认证



更多技术参数





产品特性

- 额定电压：24V
- 额定功率/米：7.3W ~ 21W
- 防护等级：IP66/IP68
- 显色指数 Ra：80 | 90
- 色温：2440K ~ 7100K
- 光通量/米：460lm ~ 1550lm
- 长度：4000mm ~ 10000mm
- 最小剪切长度：50mm
- 光束角：120°
- 每米LED颗粒数：140 颗
- 采用高性能硅胶，提供高达IP68的防护等级
- 可靠连接：特殊设计的 IP67 连接器可防止液体通过导线进入灯带
- 可用于户外环境：防紫外，耐盐雾（防紫外参考标准ISO 4892-2-Method A，耐盐雾参考IEC 60068-2-52 severity 1）

安规认证



更多技术参数



LINEARlight FLEX Diffuse SIDE



产品特性

- 额定电压：24V
- 额定功率/米：7W ~ 21W
- 防护等级：IP66/IP67 | IP66/IP68 | IP66
- 显色指数 Ra：80 | 90
- 色温：2300K ~ 6900K
- 光通量/米：340lm ~ 1050lm
- 长度：4000mm ~ 10000mm
- 最小剪切长度：50mm
- 光束角：120°
- 每米LED颗粒数：140 颗
- 采用高性能硅胶，提供高达IP68的防护等级
- 可靠连接：特殊设计的 IP67 连接器可防止液体通过导线进入灯带
- 可用于户外环境：防紫外，耐盐雾（防紫外参考标准ISO 4892-2-Method A，耐盐雾参考IEC 60068-2-52 severity 1）

安规认证



更多技术参数





产品特性

- 额定电压：24V
- 额定功率/米：18.0W
- 防护等级：IP67
- 显色指数 Ra：RGB
- 色温：4000K
- 光通量/米：170lm
- 长度：5000mm
- 最小剪切长度：100mm
- 光束角：120°
- 每米LED颗粒数：70 颗
- 柔和淡雅的色调来自高显色白光LED的加入（4000K）
- 长寿命：50,000 小时

安规认证

CE

更多技术参数





TEC FLEX DIFFUSE RGBW addressable SIDE

TEC FLEX DIFFUSE RGBW addressable SIDE

产品特性

- 额定电压: 24V
- 额定功率/米: 18W
- 防护等级: IP67
- 显色指数 Ra: RGB
- 色温: 4000K
- 光通量/米: 170lm
- 长度: 5000mm
- 最小剪切长度: 100mm
- 光束角: 120°
- 每米LED颗粒数: 70 颗
- 柔和淡雅的色调来自高显色白光LED的加入 (4000K)
- 长寿命: 50,000 小时

安规认证

CE

更多技术参数





BackLED CP 24V

产品特性

- 适配英飞特恒压电源/DC调光电源
- 色容差: 3 SDCM
- 专利方形光学透镜技术
- 色温可定制
- 防护等级: IP66
- 寿命(L80/B10): 50,000 小时
- 高光效: 高达135lm/W
- 适用 60-200 mm 灯箱深度, 确保均匀出光效果
- 背部注塑工艺, 获得更高的IP防护等级
- 高效节能
- V0 阻燃等级, 低烟无卤版本可选

安规认证



更多技术参数

BackLED
CP G5 M:



BackLED
CP G5 L:



BackLED
CP G5 XL:



BA-m-Ho
CP G5:



BA-S
CP G5:





产品特性

- 色容差: 3 SDCM
- 扩散光学
- 色温: 3000K ~ 10000K 色温可定制
- 防护等级: IP66
- 高流明输出单模组高达 80lm(M型)和 162lm(L型)
- 5年质保
- 大光束角, 高均匀性
- 降低系统成本的绝佳设计

安规认证



更多技术参数





产品特性

- 24V 恒压 LED 模组
- 可调白光范围：2700K ~ 6500K
- 显色指数 Ra：90
- LED间距均匀，即使拼接后也可以保证间距均匀
- 可裁切设计，可以在现场灵活应用
- 产品仅适用于DALI DT8电源(TW模式)或带TW模式的蓝牙电源
- 提供均匀光线，适用于区域照明
- 通过塑料支架实现快速便利安装
- 采用推入式连接器方便接线
- 高光效，低功耗
- 适配英飞特恒压电源 / DC 调光电源

安规认证



更多技术参数





BackLED CB G2 24V

产品特性

- 长寿命 (L70/B50: Tc=75 °C 条件下 50,000 小时)，确保持续运行下的可靠性
- 开关循环次数高达 1,000,000 次，适用于动态或频繁开关的标识应用
- 宽光束角，实现优异的照明均匀性，减少阴影和热点
- 色容差小于 3 SDCM，确保所有安装区域呈现一致的外观效果
- 防护等级 IP66，提供可靠的防尘和防水能力
- 提供两种版本：100 lm/W 和 150 lm/W

安规认证



产品名称	额定输出功率 (W)	标称功率(W) /每 EAN 10	SDCM	Lm/W	模组 /串	工作电压 (直流)
BA-M-CB-XXX-24-G2-103	0.72W	14.4	< 3	100	40	24
BA-M-HO-CB-XXX-24-G2-103	0.9W	18	< 3	100	40	24
BA-L-CB-XXX-24-G2-103	1.2W	24	< 3	100	40	24
BA-L-HO-CB-XXX-24-G2-103	1.5W	30	< 3	100	40	24
BA-L-HO-SQ-CB-XXX-24-G2-103	2W	40	< 3	100	40	24
BA-M-CB-XXX-24-G2-153	0.72W	14.4	< 3	150	40	24
BA-M-HO-CB-XXX-24-G2-153	0.9W	18	< 3	150	20	24
BA-L-CB-XXX-24-G2-153	1.2W	24	< 3	150	20	24
BA-L-HO-CB-XXX-24-G2-153	1.5W	30	< 3	150	20	24
BA-L-HO-SQ-CB-XXX-24-G2-153	2W	40	< 3	150	20	24
BA-M-CB-XXX-24-G2-105	0.72W	14.4	< 3	100	20	24
BA-M-HO-CB-XXX-24-G2-105	0.9W	18	< 3	100	20	24
BA-L-CB-XXX-24-G2-105	1.2W	24	< 3	100	20	24
BA-L-HO-CB-XXX-24-G2-105	1.5W	30	< 3	100	20	24
BA-L-HO-SQ-CB-XXX-24-G2-105	2W	40	< 3	100	20	24
BA-M-CB-XXX-24-G2-155	0.72W	14.4	< 3	150	20	24
BA-M-HO-CB-XXX-24-G2-155	0.9W	18	< 3	150	20	24
BA-L-CB-XXX-24-G2-155	1.2W	24	< 3	150	20	24
BA-L-HO-CB-XXX-24-G2-155	1.5W	30	< 3	150	20	24
BA-L-HO-SQ-CB-XXX-24-G2-155	2W	40	< 3	150	20	24
BA-M-CB-RED-12-G2	0.72W	14.4	< 3	34	20	12
BA-M-CB-GRN-12-G2	0.72W	14.4	< 3	41	20	12
BA-M-CB-BLU-12-G2	0.72W	14.4	< 3	17	20	12
BA-M-CB-RED-24-G2	0.72W	14.4	< 3	34	20	24
BA-M-CB-GRN-24-G2	0.72W	14.4	< 3	41	20	24
BA-M-CB-BLU-24-G2	0.72W	14.4	< 3	17	20	24





产品特性

- 升级版光通量输出，每模组高达 258 lm
- 特殊的蝙蝠翼 160° 透镜技术
- 防护等级:IP68
- 寿命 L70B50 50,000 小时 (最大 Tc 75°C)
- 白色色容差为 3 SDCM, 6500K 可呈现鲜艳的粉彩色; 4000K、3000K、2700K、琥珀色可定制
- 提供两种版本:
通过电流调节器驱动模组的整链控制
DMX512 单模组独立寻址

安规认证



EAN	产品名称	额定输出功率 (W)	标称功率(W) /每 EAN 10	SDCM	Lm/W	模组 /串	工作电压 (直流)
6977078997393	BA-RGBW-865-CP G3	2.9 (full RGBW) R - G - B - W	58 (full RGBW) R - G - B - W	< 3	87.6 (W: 156)	20	24
6977078997645	BA-RGBW-865-CP G3 DMX	0.73 - 0.73 - 0.73 - 0.73	14,5 - 14,5 - 14,5 - 14,5			20	24

更多技术参数





产品特性

- 长寿命 (L70/B50: Tc=75 °C 条件下 50,000 小时)，确保持续运行下的可靠性
- 开关循环次数高达 1,000,000 次，适用于动态或频繁开关的标识应用
- 宽光束角，实现优异的照明均匀性，减少阴影和热点
- 色容差小于 3 SDCM，确保所有安装区域呈现一致的外观效果
- 防护等级：IP66，提供可靠的防尘和防水能力
- 背部注塑工艺，提供更高的防护性能，确保在户外环境下稳定运行

安规认证



EAN	产品名称	额定输出功率 (W)	标称功率(W) /每 EAN 10	SDCM	Lm/W	模组 /串	工作电压 (直流)
6937186160003	BA-CX-XS-830-G6	0.36	14.4	< 3	108	40	12
6937186106711	BA-CX-XS-840-G6	0.36	14.4	< 3	114	40	12
6937186106735	BA-CX-XS-865-G6	0.36	14.4	< 3	114	40	12
6937186106759	BA-CX-XS-871-G6	0.36	14.4	< 3	108	40	12
6937186106803	BA-CX-XS-880-G6	0.36	14.4	< 3	108	40	12
6937186106797	BA-CX-XS-810-G6	0.36	14.4	< 3	108	40	12
6937186106810	BA-CX-S-830-G6	0.72	14.4	< 3	108	20	12
6937186106858	BA-CX-S-840-G6	0.72	14.4	< 3	115	20	12
6937186106834	BA-CX-S-865-G6	0.72	14.4	< 3	115	20	12
6937186106896	BA-CX-S-871-G6	0.72	14.4	< 3	108	20	12



EAN	产品名称	额定输出功率 (W)	Nominal wattage (W) /per EAN 10	SDCM	Lm/W	Mod /chain	Operating Voltage (DC)
6937186106872	BA-CX-S-880-G6	0.72	14.4	< 3	108	20	12
6937186106919	BA-CX-S-810-G6	0.72	14.4	< 3	108	20	12
6937186106933	BA-CX-S-RED-G6	0.36	7.2	/	31	20	12
6937186106957	BA-CX-S-GRN-G6	0.36	7.2	/	69	20	12
6937186106971	BA-CX-S-BLU-G6	0.36	7.2	/	18	20	12
6937186106995	BA-CX-M-830-G6	0.72	14.4	< 3	114	20	12
6937186107015	BA-CX-M-840-G6	0.72	14.4	< 3	118	20	12
6937186107039	BA-CX-M-865-G6	0.72	14.4	< 3	118	20	12
6937186107053	BA-CX-M-871-G6	0.72	14.4	< 3	114	20	12
6937186107077	BA-CX-M-880-G6	0.72	14.4	< 3	114	20	12
6937186107091	BA-CX-M-810-G6	0.72	14.4	< 3	114	20	12
6937186107114	BA-CX-M-RED-G6	0.72	14.4	/	33	20	12
6937186107138	BA-CX-M-GRN-G6	0.72	14.4	/	78	20	12
6937186107152	BA-CX-M-BLU-G6	0.72	14.4	/	18	20	12
6937186107176	BA-CX-M-HO-830-G6	0.9	18	< 3	109	20	12
6937186107190	BA-CX-M-HO-840-G6	0.9	18	< 3	113	20	12
6937186107213	BA-CX-M-HO-865-G6	0.9	18	< 3	113	20	12
6937186107237	BA-CX-M-HO-871-G6	0.9	18	< 3	109	20	12
6937186107251	BA-CX-M-HO-880-G6	0.9	18	< 3	109	20	12
6937186107275	BA-CX-M-HO-810-G6	0.9	18	< 3	109	20	12
6937186107299	BA-CX-L-830-G6	1.2	24	< 3	107	20	12
6937186107312	BA-CX-L-840-G6	1.2	24	< 3	111	20	12
6937186107336	BA-CX-L-865-G6	1.2	24	< 3	111	20	12
6937186107350	BA-CX-L-871-G6	1.2	24	< 3	107	20	12
6937186107374	BA-CX-L-880-G6	1.2	24	< 3	107	20	12
6937186107398	BA-CX-L-810-G6	1.2	24	< 3	107	20	12

更多技术参数





BoxLED CP G5



产品特性

- 恒压: 12V (XS & L型), 24V (M型)
- 所有色温都采用单一 bin LED
- 每串 32 个线性模组
- 使用柔性线缆连接
- 最大长度/串: 9.80 m (M), 5.80 (XS), 4.50 m (L)
- 防护等级(模组): IP66
- 模组适配 BoxLED 安装轨道配件
- 均匀出光得益于优秀的椭圆光学设计
- 多种快捷安装方式: 螺丝固定 或 卡入式安装
- 高光效设计
- 色容差: 3SDCM
- 支持调光: 1-10 V, DALI 和 DMX
- 长寿命: 长达 50,000 小时(L70/B50)
- 5 年质保

安规认证



EAN 序列号	产品名称
6937186144270	BX-L-CP-765-G5
6937186144294	BX-L-CP-840-G5
6937186140807	BX-M-CP-865-G5
6937186140821	BX-M-CP-840-G5
6937186140845	BX-M-CP-830-G5
6937186140869	BX-XS-CP-865-G5 BT1
6937186140883	BX-XS-CP-840-G5 BT1
6937186140906	BX-XS-CP-830-G5 BT1

更多技术参数

BX L CP G5:



BX M CP G5:



BX XS CP G5:





产品特性

- 最多支持 4 个 DALI 通道
- LED 驱动器输出功率可在 2 个或 4 个通道间任意分配
- 具备分时调光功能，适用隧道与道路照明
- 调光范围：0/0.1 ~ 100%
- 电源频率：0Hz、50Hz、60Hz
- 浪涌保护：高达 6kV(L-N)，8kV(L/N-PE)
- 内置浪涌电流限制电路 (210W)
- 持久耐用且可靠性高
- 1 至 4 通道可任意分配功率
- 适用于日光直射环境安装
- IP66/IP67 防护等级、防盐雾且具备直流输入功能
- 具备分时调光(AstroDim)功能可自动调光及开关

安规认证



EAN序列号	产品名称	额定输出功率 (W)	可调输出电流 (mA)	输出电压 (Vdc)	效率(max.)	尺寸 (L×W×H) (mm)
6937186115133	OTi DALI 210/220-240/244CHDT6/8 P	0 ~ 210	8500	24.7	93%	330 x 80 x 47
6937186115157	OTi DALI 100/220-240/244CHDT6/8 P	0 ~ 100	not relevant	24.7	93%	237 x 80 x 40

更多技术参数





产品特性

- 支持多种调光: DALI-2, 1-10V, 0-10V, PWM
- 调光范围: 1...100%
- 输入电压范围: 100...277 Vac
- 24.2V 输出 + 1.5 V 可调
- 2 个独立输出通道 (DALI-2), 同时支持 DT8 TW
- 高模块化 PWM 输出频率 20...6 kHz
- 宽工作温度范围: -30...+60°C
- 防护等级: IP66和IP67

安规认证



EAN序列号	产品名称	额定输出功率(W)	可调输出电流 (mA)	可最低调光输出电流 (mA)	输出电压 (Vdc)	效率 (max.)	尺寸 (L×W×H) (mm)
6937186176721	IT D0P 36/100-277/24/2C P67 G	36	N/A	N/A	24.2	86%	211 x 60 x 35
6937186176745	IT D0P 75/100-277/24/2C P67 G	75	N/A	N/A	24.2	90%	206 x 60 x 43
6937186176769	IT D0P 100/100-277/24/2C P67 G	96	N/A	N/A	24.2	90%	216 x 60 x 43
6937186176783	IT D0P 150/100-277/24/2C P67 G	150	N/A	N/A	24.2	92%	230 x 60 x 43
6937186176806	IT D0P 250/100-277/24/2C P67 G	250	N/A	N/A	24.2	92%	265 x 60 x 43
6937186176820	IT D0P 350/100-277/24/2C P67 G	350	N/A	N/A	24.2	92%	265 x 92 x 53



产品特性

- 具备直流模式功能
- 防护等级: IP66 和 IP67
- 浪涌保护: 高达 4kV (L - N) /6kV (L/N - PE)
- 宽工作温度范围: -30°C ~ +55°C
- 寿命: 最高可达 50,000 小时 (最高工作温度 tc 下)
- 产品功率范围从 20W ~ 250W, 应用广泛
- 可在极寒和极热环境中安装
- 输出功率非常稳定
- 具备高电子可逆短路、过载、过温保护功能
- 智能电源供应: 可提升功率, 启动冷态 LED
- 可独立安装

安规认证



EAN 序列号	产品名称	额定输出功率 (W)	可调输出电流 (mA)	输出电压 (Vdc)	效率	尺寸 (L×W×H)(mm)
6937186114914	OT 20/220-240/24 P	20	not relevant	24.2	83.0%	178 x 43 x 25
6937186114938	OT 40/220-240/24 P	40	not relevant	24.2	85.0%	208 x 43 x 26
6937186114952	OT 60/220-240/24 P	60	not relevant	24.2	87.0%	208 x 43 x 26
6937186114976	OT 100/220-240/24 P	100	not relevant	24.2	90.0%	240 x 50 x 34
6937186114990	OT 130/220-240/24 P	130	not relevant	24.2	90.5%	220 x 63 x 37
6937186115010	OT 250/220-240/24 P	250	not relevant	24.2	92.0%	265 x 68 x 40

更多技术参数





OT FIT 24V P

产品特性

- 功率范围：80W | 150W | 200W | 300W
- 防护等级：IP66/IP67，耐盐雾与紫外
- 坚固耐用的设计，适用于户外应用
- 浪涌防护能力：差模4kV，共模6kV
- 高效节能，电源效率最高可达93%
- 工作温度范围：-40°C ~ 50°C（降额使用条件下，ta最高可达70°C）
- 寿命：50,000小时

安规认证



EAN 序列号	产品名称	额定输出功率 (W)	可调输出电流 (mA)	输出电压 (Vdc)	效率	尺寸 (L×W×H)(mm)
6937186115034	OT FIT 80/220-240/24 P	40 ~ 80	not relevant	24.2	88.5%	170 x 53 x 31.5
6937186115058	OT FIT 150/220-240/24 P	75 ~ 150	not relevant	24.2	92.0%	240 x 53 x 31.5
6937186115072	OT FIT 200/220-240/24 P	100 ~ 200	not relevant	24.2	93.0%	215 x 53 x 31.5
6937186115096	OT FIT 300/220-240/24 P	150 ~ 300	not relevant	24.2	93.0%	260 x 68 x 39.6

更多技术参数





产品特性

- 功率范围: 30W | 60W | 150W | 300W
- 防护等级: IP66/IP67, 耐盐雾与紫外
- 坚固耐用的设计, 适用于户外应用
- 浪涌防护能力: 差模6kV,共模6kV
- 高效节能, 电源效率最高可达93%
- 寿命: 50,000小时

安规认证



EAN 序列号	产品名称	额定输出功率 (W)	可调输出电流 (mA)	输出电压 (Vdc)	效率	尺寸 (L×W×H)(mm)
6977770438675	OT FIT 30/220-240/12 P	30	not relevant	12	82.0%	190 x 40 x 20.5
6977770438613	OT FIT 60/220-240/12 P	60	not relevant	12.5	87.0%	157 x 53 x 31.5
6977770438637	OT FIT 150/220-240/12 P	150	not relevant	12.5	91.0%	202 x 53 x 31.5
6977770438651	OT FIT 300/220-240/12 P	300	not relevant	12.5	91.0%	266 x 83 x 39.5

更多技术参数





产品特性

- DALI-2 认证
- 双独立通道
- 灯具故障检测
- Class II 独立外壳
- 智能电源
- 安全特低电压 (SELV), 输出电压: 24.2 V
- 环境温度范围: -20°C ~ +50°C
- 调光范围: 1% ~ 100%
- 输入电压范围: 220 ~ 240Vac
- 超长寿命: 50,000 小时
- 5 年质保
- IP20 独立外壳
- 支持触摸调光及走廊功能
- 全方位保护: 过载保护、过热保护、短路保护
- 可通过 DALI, 0-10V, 触摸调光或走廊功能调光
- 标称输出 24.2 V \pm 1.5 V 可调
- 恒流 (CC) 模式, 用于 18 ~ 24 V 输出选项

安规认证



EAN 序列号	产品名称	额定输出功率 (W)	可调输出电流 (mA)	输出电压 (Vdc)	效率 @230Vac	尺寸 (L×W×H)(mm)
6937186142214	IT D0 36/220-240/24 C	36	not relevant	24.2	85.0%	240 x 60 x 25
6937186142238	IT D0 75/220-240/24 C	75	not relevant	24.2	88.0%	275 x 60 x 25
6937186142252	IT D0 150/220-240/24 C	150	not relevant	24.2	90.0%	320 x 60 x 30
6937186142276	IT D0 200/220-240/24 C	200	not relevant	24.2	92.0%	320 x 60 x 30
6937186142290	IT D0 36/220-240/24/2C C TW	36	not relevant	24.2	85.0%	240 x 60 x 25
6937186142313	IT D0 75/220-240/24/2C C TW	75	not relevant	24.2	88.0%	275 x 60 x 25
6937186142337	IT D0 150/220-240/24/2C C TW	150	not relevant	24.2	90.0%	320 x 60 x 30
6937186142351	IT D0 200/220-240/24/2C C TW	200	not relevant	24.2	92.0%	320 x 60 x 30

更多技术参数



OTi DALI 48V 1CH

产品特性

- 支持触摸调光 (Touch DIM)
- 调光范围: 0.1 ~ 100%
- 线路频率: 0 Hz | 50 Hz | 60 Hz
- 防护等级: IP20
- 适用于 I 类和 II 类防护灯具
- 智能电源实现功率自动匹配
- 50米负载线缆 (通过EMI验证)
- 适配灯槽/灯具安装的外形设计
- 专利高频PWM管理 (>2 kHz) 彻底消除频闪效应
- 符合 EN 60598-2-22 标准的应急照明系统安装要求
- 支持DALI "LED模块故障" 消息检测
- 符合DALI Part 251、252、253标准

安规认证



EAN 序列号	产品名称	额定输出功率 (W)	可调输出电流 (mA)	输出电压 (Vdc)	效率	尺寸 (L×W×H)(mm)
6977770432499	OTi DALI 160/220-240/48 1CH	0 ~ 160	not relevant	48.2	95.0%	300 x 50 x 35
6977770432451	OTi DALI 50/220-240/48 1CH	0 ~ 50	not relevant	48.2	92.0%	346 x 32 x 22
6977770432475	OTi DALI 80/220-240/48 1CH	0 ~ 80	not relevant	48.2	93.0%	346 x 32 x 22

更多技术参数





产品特性

- 50W、80W、160W / 24V LED驱动电源（多通道输出）
- 支持CASAMBI无线蓝牙Mesh网络系统控制
- 可自定义不同场景模式
- 支持白光、可调白光、可调暖白光、暖光渐变照明控制需求
- 支持RGB及RGBW LED模块供电与控制（仅限50W/80W型号）
- 纤薄外形设计，适配灯箱安装
- 专利高频PWM管理技术（>2 kHz）彻底消除频闪效应

安规认证



EAN 序列号	产品名称	额定输出功率 (W)	可调输出电流 (mA)	输出电压 (Vdc)	效率	尺寸 (L×W×H)(mm)
6937186115195	OT WI 50/220-240/24 4CH CA	50	not relevant	24.2	92.0%	345 x 32 x 22
6937186115171	OT WI 80/220-240/24 4CH CA	80	not relevant	24.2	93.0%	345 x 32 x 22
6937186115218	OT WI 160/220-240/24 2CH CA	160	not relevant	24.2	93.0%	300 x 50 x 35

更多技术参数





产品特性

- 可功率范围：30W | 50W | 80W | 160W
- 调光范围：对于50 - 80 - 160W 的产品为 0.1 ~ 100%；对于 30W 的产品为 1 ~ 100%
- 电源频率：0Hz、50Hz、60Hz
- 适用于中央应急照明系统
- 适用于 I 类与 II 类灯具
- 多通道间实现智能分配功率
- 纤细外形设计便于安装在凹槽或灯具内
- 专利的SDT调光技术，实现丝滑调光同时，保证LED寿命
- 支持最长50米的输出线，满足各类装饰性灯具的需要
- 支持Tuner4TRONIC编程（DALI）

安规认证



EAN序列号	产品名称	额定输出功率 (W)	可调输出电流 (mA)	输出电压 (Vdc)	效率(max.)	尺寸 (L×W×H) (mm)
6937186115119	OTi DALI 30/220-240/24 1CH	30	not relevant	24.2	88%	103 x 67 x 29.5
6977770431881	OTi DALI 50/220-240/24 1CH G3	50	not relevant	24.2	92%	346 x 32 x 22
6977770431966	OTi DALI 50/220-240/24 4CH DT6/8 G3	50	not relevant	24.2	92%	346 x 32 x 22
6977770431867	OTi DALI 80/220-240/24 1CH G3	80	not relevant	24.2	93%	346 x 32 x 22
6977770431942	OTi DALI 80/220-240/24 4CH DT6/8 G3	80	not relevant	24.2	93%	346 x 32 x 22
6977770431904	OTi DALI 160/220-240/24 1CH G3	160	not relevant	24.2	93%	300 x 50 x 35
6977770431928	OTi DALI 160/220-240/ 24 2CH DT6/8 G3	160	not relevant	24.2	93%	300 x 50 x 35

更多技术参数





产品特性

- 智能 DMX 调光器，输出电压为 12V、24V 和 48V
- 可控制高达 12A 的 LED 模块
- 具备 RDM 功能，可在应用中进行全面控制
- 可控制白色、可调白色、RGB、RGBW 和 RGBTW LED 模块
- 独立的外壳适合天花板安装
- 安装工作量极小
- 可选 PWM 频率

安规认证



EAN 序列号	产品名称	额定输出功率 (W)	可调输出电流 (mA)	输出电压 (Vdc)	效率	尺寸 (L×W×H)(mm)
6977078993838	OT DMX DIM 5CH	576	not relevant	12 ~ 48	>95.0%	172 x 42 x 20

更多技术参数





产品特性

- 防护等级: IP20
- 高效率
- 输出功率高度稳定
- 高可靠性电子可逆保护 (短路/过载、过热)
- 可支持独立式安装应用
- 适用于 I 类和 II 类防护灯具
- 恒定输出电压 24 V
- 安全特低电压 (SELV) 输出
- 宽环境温度范围: -20°C ~ +50°C
- 使用寿命: 高达 50,000 小时 (基于最大壳体温度)
- 调光范围: 3 ~ 100%
- 推荐使用后沿调光器

安规认证



EAN 序列号	产品名称	额定输出功率 (W)	可调输出电流 (mA)	输出电压 (Vdc)	效率	尺寸 (L×W×H)(mm)
6977770438460	OT FIT 36/220-240/24P	2.42 ~ 36	not relevant	24.2	85.0%	355 x 225 x 130
6977770438484	OT FIT 75/220-240/24PC	2.42 ~ 75	not relevant	24.2	92.0%	395 x 237 x 99
6977770438569	OT FIT 150/220-240/24P	60.5 ~ 150	not relevant	24.2	92.0%	400 x 187 x 99

更多技术参数





产品特性

- 输出恒压范围：12 ~ 48VDC
- 最大输出功率 480 W
- 单通道允许承载 10A
- 最大壳体温度下使用寿命 50,000 小时
- 螺钉端子与集成线缆夹
- Class I/II兼容设计
- 宽环境温度范围 -25°C ~ +50°C
- 通过NFC切换调光模式
- 兼容触摸调光 (Touch DIM)
- 4 通道高功率承载能力
- 支持多种调光：DALI-2、0/1-10V、电阻、PWM
- 1 至 4 通道输出 (通过 DALI-2 认证)
- 通过 DALI-2 认证 (含 Part 251, 252, 253)
- 支持 DT6 和 DT8 操作
- 兼容 0-10V TW 调光曲线
- 最小调光范围：0.1 ~ 100%
- 3.5 kHz PWM 占空比
- 5年质保

安规认证



EAN 序列号	产品名称	额定输出功率 (W)	可调输出电流 (mA)	输入电压 (Vdc)	效率	尺寸 (L×W×H)(mm)
6937186134127	IT D0P 480/12-48V/4C NFC L C RGBW	480	Not Relevant	12 ~ 48	/	195 x 51 x 20

更多技术参数





IT FIT 24V

产品特性

- 额定电压：220 ~ 240 VAC
- 恒定 24 V 输出电压
- 输出功率最高 250 W
- 采用螺丝端子，接线更可靠
- 适用于 Class I/II 灯具
- 内置电缆夹
- SELV 安全隔离
- 过载保护、欠压保护
- Class II 设计，应用范围广
- 专为柔性灯带和标识照明优化
- 优异的光效/体积比效率高达 92%
- 寿命：最高 50,000 小时，五年质保

安规认证



EAN 序列号	产品名称	额定输出功率 (W)	可调输出电流 (mA)	输出电压 (Vdc)	效率	尺寸 (L×W×H)(mm)
6937186142672	IT FIT 30/220-240/24	30	not relevant	24	87.0%	170 x 40 x 30
6937186142696	IT FIT 60/220-240/24	60	not relevant	24	89.0%	224 x 40 x 30
6937186142610	IT FIT 120/220-240/24	120	not relevant	24	90.0%	284 x 40 x 30
6937186142634	IT FIT 180/220-240/24	180	not relevant	24	92.0%	324 x 40 x 30
6937186142658	IT FIT 250/220-240/24	250	not relevant	24	93.0%	375 x 50 x 35

更多技术参数





产品特性

- 防护等级: IP20
- 工作温度范围: -20°C ~ +50 °C
- 使用寿命: 高达 50,000 小时 (Tc max.)
- 可支持用于冷/热环境安装
- 输出功率高度稳定
- 高可靠性电子可逆保护 (短路/过载/过热)
- 支持独立式应用安装

安规认证



EAN 序列号	产品名称	额定输出功率 (W)	可调输出电流 (mA)	输出电压 (Vdc)	效率	尺寸 (L×W×H)(mm)
6977770438699	OT SLIM 30/220-240/24	30	not relevant	24.2	86.0%	270 x 30 x 17.5
6977770438712	OT SLIM 60/220-240/24	60	not relevant	24.2	90.0%	338 x 30 x 17.5
6977770438736	OT SLIM 100/220-240/24	100	not relevant	24.2	91.0%	374 x 30 x 18.5
6977770438750	OT SLIM 160/220-240/24	160	not relevant	24.2	92.0%	404 x 30 x 21.5
6977770438774	OT SLIM 250/220-240/24	250	not relevant	24.2	91.0%	353 x 60 x 31

更多技术参数





DALI PRO 2 IoT

产品特性

- DALI-2 认证
- 内置网关，支持物联网功能，可远程访问数据
- 提供基于浏览器的简易调试界面和专业的调试软件
- 外形小巧，仅 6TE (DIN导轨规格)
- 支持通过以太网 / 无线局域网进行调试
- 支持HCL, RGBW+TW 应用
- DALI-2 的控制器，提升跨厂商设备间的互操作性
- 可基于应用模板，通过智能移动设备对现场项目调试
- 可选KNX网关，使照明系统与楼宇管理系统无缝对接
- 支持远程更改配置
- 最多支持 8 控制器局域网互联实现交互控制
- 提供 Rest API 开放接口，用于连接第三方云平台与 DALI Pro2 IoT 控制器支持应急照明自动测试和报告功能
- 通过场景渐变控制和照度感应器调节实现日光模拟

安规认证



EAN 序列号	产品名称
6977078993692	DALI PRO 2 IOT

更多技术参数





DALI MCU TW G2



产品特性

- 最多可将4个 DALI MCU TW G2 调光面板并联使用，以支持多个控制点
- 控制点位之间自动同步
- 面板和旋钮为中性白色
- DALI 控制电缆最长可达300米
- 简单易用，直观的手动调光，开关灯以及色温调节
- 可单独设置最低调光亮度等级
- 可单独设置色温范围

安规认证

CE EAC

EAN 序列号	产品名称
6977078993777	DALI MCU TW G2

更多技术参数





产品特性

- DALI-2 认证
- 可从 DALI 网络额外扩展64个 DALI 设备
- 为 DALI 线路延长300米
- 待机模式下的最大功耗:1瓦
- 内置130mA的 DALI 总线供电电源
- 支持多达四种功能模式：
 - 1) 基本模式：转发输入的DALI指令到输出级，对多达64个 DALI驱动器进行广播控制，可多级叠加，仅支持DT6设备
 - 2) 分组模式：支持多达64个DALI驱动器和5个英飞特 DALI-2 感应器进行分组控制
 - 3) 扩展模式：把主网络信号通过中继器扩展到输出级，延长 DALI 总线，支持寻址控制
 - 4) TouchDIM 按键调光模式：无需 DALI 控制系统，对多达 64个驱动器同步进行按键开关、调光和调色温操作，支持 TouchDIM 感应器

安规认证



EAN 序列号	产品名称
6937186116437	DALI-2 REP LI

更多技术参数



SOFTWARE

软件

概述

英飞特提供一系列专业的软件解决方案，以支持和配置其组件。



T4T



Apps

**Tuner4TRONIC**

面向OEM制造商的软件套件，可在灯具制造过程中配置所有可编程的 OPTOTRONIC、ICUTRONIC、QUICKTRONIC 和 POWERTRONIC LED 控制器。

**DALI PRO PC版调试软件**

用于配置 DALI 照明控制系统的软件，适用于 DALI PROFESSIONAL 控制单元 DALI CONT-4 RTC 或 DALI PRO 2 IoT，DALI PRO 2 IoT是专为物联网时代设计的，采用了前沿照明管理控制技术的创新性产品。

**DALI PRO CONTROL 控制APP**

只需轻轻一点，即可轻松掌控复杂的照明场景：开灯，关灯 和 调节灯光亮度、改变灯光的颜色或调整色温。

**DALI Wizard PC版软件**

用于照明项目中，对 DALI 装置进行设置、分析和诊断的基于图形化用户界面的工具，需要结合 DALI Wizard 的控制设备使用（如 DALI Magic）。

**BT Config 调试APP**

一款简单易用的DALI控制系统配置程序，用于调试带蓝牙界面的BT Control系列控制模块搭建的房间规模的小型控制系统，提供独立分组，场景控制和基于人员移动检测及日光强度检测的恒照度自动化控制功能。

**BT CONTROL 控制APP**

可通过智能手机对基于DALI协议的装置进行控制，包括调整灯光亮度和色温，以及保存特定的照明场景。

PROGRAMMING TOOLS

编程工具

DALI magic



产品特性

- 用于Tuner4TRONIC和DALI wizard软件的USB DALI转换器，适用于Windows PC
- 可通过按钮脱机测试 DALI 调光功能
- USB 供电，或附带的通用电源适配器
- 集成自动 DALI 电源，最多支持 64 台设备 (如果通过 USB 供电，则最多支持 4 台)

▶ 亚太地区

英飞特电子(杭州)股份有限公司

浙江省杭州市滨江区江虹路459号英飞特科技园(310052)
Tel: +86-571-56565800
E-mail: sales@inventronicsglobal.com

广州英飞特科技有限公司深圳分公司

深圳市南山区沙河西路3151号健兴科技大厦B座二楼
Tel: +86-571-56565800
E-mail: sales@inventronicsglobal.com

英飞特电子印尼办事处

JB Tower 10th floor
Jl. Kebon Sirih no. 48-50 Gambir, Jakarta, 10110, Indonesia
Tel: +62 21 5095 8096
Email: id-sales@inventronicsglobal.com

英飞特电子新加坡办事处

7 Holland Village Way,
Lobby B, #05-03 / 04 / 05,
Singapore 275748
Tel: +65 9337 5247
E-mail: sg-sales@inventronicsglobal.com

广州英飞特科技有限公司

广州市番禺区钟村街福华路15号1105-1107
E-mail: ds_mktg@inventronicsglobal.com

英飞特电子日本办事处

Regus Business Center, Shin Kokusai Building 8F,
3-4-1 Marunouchi, Chiyoda-Ku, Japan 100-0005
Tel: +81-9055297496
Email: jp-sales@inventronicsglobal.com

英飞特电子韩国分公司

Suite-615, 501, Teheran-ro, Gangnam-gu, Seoul, Republic of
Korea (06168)(V-flex)
E-mail: kr-sales@inventronicsglobal.com

英飞特电子马来西亚分公司

Level 4, Uptown 7, Jalan SS21/39, Damansara Utama,
47400 Petaling Jaya, Selangor, Malaysia
Tel: +6012 398 1085
E-mail: my-sales@inventronicsglobal.com

▶ 欧洲地区

英飞特电子欧洲公司

Polluxstraat 21, 5047 RA Tilburg, The Netherlands
Tel: +31-857-470-061
Email: eu-sales@inventronicsglobal.com

英飞特电子意大利公司

Via Castagnole 65/A, 31100 Treviso, Italy
Email: support@inventronicsglobal.com

英飞特电子德国公司

Parkring 31-33, 85748 Garching, Germany
Email: support@inventronicsglobal.com

英飞特电子法国公司

18 Rue Gaston Romazzotti, 67120 Molsheim, France
Tel: +33 3 68 41 88 99
Email: support@inventronicsglobal.com

▶ 美洲地区

英飞特电子美国公司

2825 S Tulsa Ave. Oklahoma City, OK 73108 USA
Tel: +1-405-600-7480
E-mail: usa-sales@inventronicsglobal.com

英飞特电子巴西办事处

Barueri/SP, Brazil
Tel: +55(11)2680-8310
E-mail: usa-sales@inventronicsglobal.com

英飞特电子墨西哥公司

Carretera San Martín de las Flores #520
Building 8A Parque Industrial Prologis El Salto
San Pedro Tlaquepaque, Jalisco, Mexico
Tel: +521 3338634039
E-mail: usa-sales@inventronicsglobal.com

▶ 中东与非洲地区

英飞特电子阿联酋公司

#405 E wing HQ Building, DSO, Dubai, UAE
E-mail: support@inventronicsglobal.com



请扫码获取更多地区
销售联系方式



inventronicsglobal.com

▶ 印度地区

英飞特电子印度公司

Head Office: 4th & 5th Floor, B-Wing, Skyheights, Valipeer
Road, Kalyan (west), Pin Code-421301
Factory: Survey No.15, All India Logistics Park, Janval Village,
Lonad Village Road, Taluka- Bhiwandi -421 302-Thane
Tel: +91-9845054416
E-mail: in-sales@inventronicsglobal.com